

FUNDO BOTTON FONDO

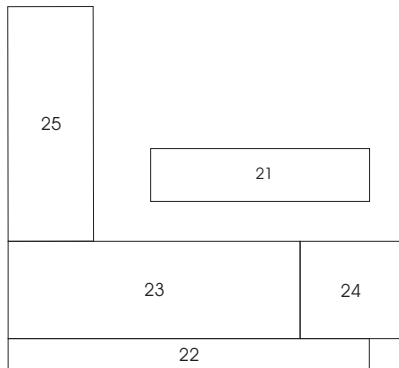

ASPECTO FINAL FINAL ASPECT ASPECTO FINAL

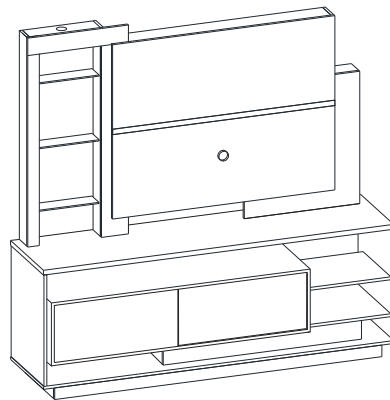

Coloque aqui a etiqueta de identificação do móvel Fiasini.
Put here the identification tag of Fiasini furniture.
Ponga acá la etiqueta de identificación del mueble Fiasini.

Fiasini
Móveis

HOME THEATER FLORENZE

FLORENZE HOME THEATER HOME THEATER FLORENZE

O sistema de montagem dos produtos da Fiasini Móveis segue a ordem crescente dos números indicados nos desenhos. comece pela peça de número 01, depois siga com a peça de número 02, e assim sucessivamente até a conclusão da montagem.

The system assembly of Fiasini's products follow the order of increasing numbers indicated in the drawings. Start for the piece number 01, after follows with the piece number 02 and so on until the conclusion of assembly.

El sistema de armado de los productos Fiasini siguen la orden ascendente de los numeros indicados en los dibujos. Impiece por la pieza de numero 01, despues siga con la pieza de numero 02 y así sucesivamente hasta la conclusión del armado.

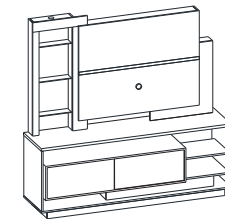

ATENÇÃO: SIGA AS INSTRUÇÕES

- » Verifique, no ato da entrega, se o móvel não está avariado (batido, riscado ou amassado);
- » Para facilitar o trabalho monte o móvel deitado;
- » Antes de iniciar a montagem forre o chão com o próprio papelão das embalagens;
- » As peças e os acessórios devem ser separados de maneira organizada;
- » Ao manusear o martelo, não exerça forte pressão nas peças. O impacto da ferramenta pode danificar o móvel;
- » Na colocação dos puxadores nas peças de vidro, evite o uso de parafusadeira elétrica;
- » O móvel depois de montado, deve ser levantado por mais de uma pessoa.

ATTENTION: FOLLOW THE INSTRUCTIONS.

- » Verify, in the delivery, if the furniture is not damage (beaten, scratched or dented);
- » To facilitated the work assembly the furniture lying on the floor;
- » Before starting the assembly line the floor with their own cardboard packing;
- » The pieces and the accessories should be separated in a organized way.
- » When handling the hammer, don't exert a strong pression on the parts. The impact of the tool can damage the furniture;
- » In the placement of the handles in the glass pieces, avoid the use of electric screwdriver;
- » The furniture, after being assembled, should be rising for more than one person. soa.

ATENCIÓN: SIGA LAS INSTRUCCIONES.

- » Verifique en la entrega, si el mueble no está dañado (golpeado, rayado o abollado);
- » Para facilitar el trabajo arme el mueble tendido al suelo;
- » Antes de iniciar el armado forre el suelo con el próprio cartón de los empaques;
- » Las piezas y los acesorios deben ser separados de manera organizada;
- » Al manusear el martillo, no ejerza fuerte presión em las piezas. El impacto de la herramienta puede dañar el mueble;
- » Em la colocación de los tiradores em las piezas de vidrios, evitar el uso de um destornillador eléctrico;
- » El mueble después de armado, debe ser levantado por más de una persona.

Para a Colocação Do Puxador Nos Vidros Use Correto De Ferramenta
For Placing The Handles In The Glasses, Correct Use Of The Tool.
Para Colocar El Tirador En Los Vidrios, Uso Correcto De Herramienta.

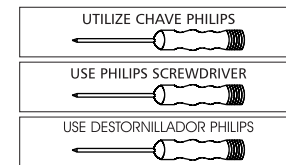
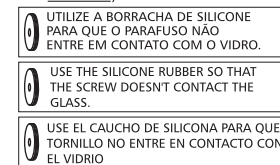
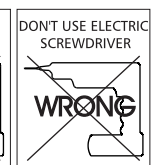
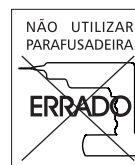

	ACESSÓRIOS	ACCESSORIES	ACESORIO	QTD
	CANTONEIRA	METAL "L" BACKET	CANTONERA	10
	CAVILHA 8 X 30	WOODEN DOWEL 8 X 30	CLAVIJA 8 X 30	56
	PARAFUSO 40 X 22	SCREW 40 X 22	TORNILLO 40 X 22	17
	PREGO 12 X 12	NAIL 12 X 12	CLAVO 12 X 12	08
	PARAFUSO 35 X 12	SCREW 35 X 12	TORNILLO 35 X 12	20
	MINIFIX	MINI FIX SCREW	MINI FIX TORNILLO	78
	TAMBOR MINIFIX	MINI FIX ROUND NUT	TAMBOR MINIFIX	84
	PREGO 8 X 8	NAIL 8 X 8	CLAVO 8 X 8	70
	SUPORTE PRATELEIRA DE VIDRO	GLASS SHELF SUPPORT	SOPORTE REPISA DE VIDRIO	12
	SAPATA	PAD	ZAPATA	08
	JUNÇÃO PARA FUNDO	JOINT FOR THE BOTTOM	ENSAMBLADURA DEL FONDO	12
	HASTE DUPLA	DOUBLE STAFF	HASTE DOBLE	03



Uma empresa comprometida com o desenvolvimento sustentável e econômico.
Uma empresa comprometida com o desenvolvimento sustentável e econômico.
Uma empresa comprometida com o desenvolvimento sustentável e econômico.

FIASINI IND. E COM. DE MÓVEIS LTDA.

Rua Guaratinga, 915 - Jardim Bandeirantes - Cep - 86703-010
Fone: +55 43 3274 8900 - Fax: +55 43 3274 8910
Arapongas - Paraná - Brasil E-mail: assistencia@fiasini.com.br
acesse nosso site: www.fiasini.com.br

CÓD.	NOME DA PEÇA	PIECE'S NAME	NOMBRE DE LAS PIEZAS	QTD.	VOL.	ESP.	COMP.	LARG.
5025901	BASE	BASE	BASE	1	1/3	15	1825	450
5025903	LATERAL ESQUERDA	LEFT SIDE	LATERAL IZQUIERDA	1	2/3	15	575	448
5025904	RODAPÉ INTERNO/EXTERNO	INSIDE/ OUTSIDE BASEBOARD	ZÓCALO INTERNO/ EXTERNO	4	2/3	15	395	60
5025905	RODAPÉ FRONTAL/TRASEIRO	FRONT/ BACK BASEBOARD	ZÓCALO FRONTAL/ TRASERO	2	1/3	15	1700	60
5025906	RODAPÉ LATERAL BOX	BOX SIDE BASEBOARD	ZÓCALO LATERAL BOX	2	2/3	15	360	125
5025907	RODAPÉ FRONTAL BOX	BOX FRONT BASEBOARD	ZÓCALO FRONTAL BOX	1	1/3	15	1030	125
5025908	LATERAL DIREITA	RIGHT SIDE	LATERAL DERECHA	1	2/3	15	435	448
5025909	PRATELEIRA DIREITA	RIGHT SHELF	REPISA DERECHA	1	1/3	15	450	380
5025910	BASE DIREITA	RIGHT BASE	BASE DERECHA	1	2/3	15	465	450
5025911	LATERAL DIREITA BOX	BOX RIGHT SIDE	LATERAL DERECHA BOX	1	2/3	15	510	310
5025912	BASE BOX	BOX BASE	BASE BOX	1	1/3	15	1313	360
5025913	DIVISÃO BOX	BOX DIVISION	DIVISION BOX	1	1/3	15	300	295
5025914	PRATELEIRA BOX	BOX SHELF	REPISA BOX	1	1/3	15	654	295
5025915	LATERAL ESQUERDA BOX	BOX LEFT SIDE	LATERAL IZQUIERDA BOX	1	1/3	15	360	295
5025916	TAMPO BOX	BOX TOP PANEL	TAPA BOX	1	1/3	15	1345	360
5025917	APOIO TAMPO BOX	BOX TOP PANEL SUPPORT	APOYO TAPA BOX	1	1/3	15	1345	125
5025918	APOIO LATERAL TAMPO BOX	BOX SIDE TOP PANEL SUPPORT	APOYO LATERAL TAPA BOX	1	1/3	15	140	150
5025919	TAMPO	TOP PANEL	TAPA	1	3/3	25	1825	450
5025920	PORTAS	DOORS	PUERTAS	2	3/3	15	660	286
5025921	FUNDO BOX	BOX BOTTOM	FONDO BOX	1	1/3	3	1325	320
5025922	FUNDO INFERIOR	INFERIOR BOTTOM	FONDO INFERIOR	1	1/3	3	1670	145
5025923	FUNDO ESQUERDO	LEFT BOTTOM	FONDO IZQUIERDO	1	1/3	3	1350	450
5025924	FUNDO DIREITO	RIGHT BOTTOM	FONDO DERECHO	1	1/3	3	465	455
5025925	FUNDO SUPERIOR	SUPERIOR BOTTOM	FONDO SUPERIOR	1	1/3	3	1085	443
5025926	LATERAL SUPERIOR PAINEL	SUPERIOR SIDE TOP PANEL	LATERAL SUPERIOR PANEL	2	2/3	15	665	100
5025927	TOPO SUPERIOR PAINEL DIREITO	SUPERIOR TOP PANEL OF RIGHT PANEL	TAPA SUPERIOR DEL PANEL DERECHO	1	2/3	15	600	100
5025928	PAINEL DIREITO	RIGHT PANEL	PANEL DERECHO	1	2/3	15	680	600
5025929	LATERAL DIREITA PAINEL	RIGHT SIDE PANEL	LATERAL DERECHA PANEL	1	1/3	15	310	115
5025930	LATERAL ESQUERDA SUPERIOR	SUPERIOR LEFT SIDE	LATERAL IZQUIERDA SUPERIOR	1	1/3	15	1080	100
5025931	LATERAL DIREITA SUPERIOR	SUPERIOR RIGHT SIDE	LATERAL DERECHA SUPERIOR	1	1/3	15	1080	100
5025932	CHAPEU	SUPERIOR TOP PANEL	TAPA SUPERIOR	1	2/3	15	418	100
5025933	CHAPEU TOPO TV	TV SUPERIOR TOP PANEL	TAPA SUPERIOR TV	1	1/3	15	1175	115
5025934	VISTA SUPERIOR BOX	BOX SUPERIOR VIEW	MOLDURA SUPERIOR BOX	1	2/3	15	575	90
5025935	VISTA LATERAL	SIDE VIEW	MOLDURA LATERAL	1	1/3	15	990	60
5025936	VISTA FUNDO	BOTTOM VIEW	MOLDURA DEL FONDO	1	1/3	15	990	140
5025937	PAINEL SUPERIOR	SUPERIOR PANEL	PANEL SUPERIOR	1	3/3	15	1155	450
5025938	PAINEL INFERIOR	INFERIOR PANEL	PANEL INFERIOR	1	3/3	15	1155	450

COR	COLOR	COLOR	CÓDIGO
PRETO/ NATURA COLL	BLACK/ NATURA COLL	NEGRO/ NATURA COLL	5025973
PRETO/ SANT'ANA	BLACK/ SANT'ANA	NEGRO/ SANT'ANA	5025992
PRETO/ AUTHENTIC	BLACK/ AUTHENTIC	NEGRO/ AUTHENTIC	5025994

PORTAS



VISÃO GERAL DO PRODUTO GENERAL VIEW OF THE PRODUCT VISIÓN GENERAL DEL PRODUCTO

Fiasini
Móveis

