



intelbras

CRC 40

MANUAL DO USUÁRIO

intelbras

CRC 40

Telefone celular de mesa Modelo CRC 40

Parabéns, você acaba de adquirir um produto com a qualidade e segurança Intelbras.

Para usar o telefone CRC 40, é necessário inserir um cartão SIM válido fornecido por uma operadora. O cartão SIM contém suas informações de usuário e pode ser usado para armazenamento das informações de seus contatos, chamadas, mensagens, etc.

Este telefone opera em rede GSM de 850/900/1800/1900 MHz. Verifique compatibilidade com a frequência de sua operadora.

Antes de configurar e operar seu telefone, recomendamos que você leia com atenção este manual.

Índice

Especificações técnicas	7
Telefone.....	7
Adaptador AC/DC.....	7
Bateria.....	7
Homologação Anatel	7
Compatibilidade com operadoras	8
Características	8
Cuidados e segurança	9
Produto	11
Visão frontal.....	11
Visão posterior.....	12
Teclas.....	12
Ícones.....	13
Códigos de segurança	13
Código PIN	13
Código PIN2.....	14
Código PUK.....	14
Código PUK2	14
Código de bloqueio do telefone.....	14
Instalação	14
Instalação da bateria	15
Instalação do cartão SIM.....	16
Instalação do adaptador AC/DC.....	17
Instalação em parede.....	18
Operações básicas	18
Ligar o telefone	18
Desligar o telefone.....	18
Ajustar hora	19
Ajustar data.....	19
Realizar uma chamada	19
Discagem rápida.....	20
Receber uma chamada.....	20

Recusar uma chamada	21
Encerrar uma chamada	21
Opções ao receber chamadas.....	21
Opções durante chamadas.....	21
Conexão GPRS.....	22
Métodos de entrada	22
Numérico	23
Multitap Abc, ABC e abc.....	23
Caracteres das teclas	23
Menu.....	23
Estrutura	24
Contatos	26
Nomes.....	26
Adicionar novo	27
Procurar.....	27
Configurações.....	27
Apagar tudo	28
Copiar tudo.....	28
Chamadas.....	29
Verificar chamadas perdidas, recebidas ou realizadas.....	29
Apagar histórico de chamadas.....	30
Duração das chamadas	30
Mensagens	30
Nova mensagem.....	30
Caixa de entrada.....	31
Enviadas.....	31
Caixa de saída	32
Rascunhos.....	32
Modelos	32
Apagar tudo	33
Configurações.....	33
Caixa postal.....	33
Desvios	34
Aplicações	34
Calendário.....	35
Calculadora.....	35

Alarme	35
Ajustar hora	36
Ajustar data.....	36
Áudio	36
Configurações	37
Telefone.....	37
Chamadas.....	38
Rede.....	41
Segurança	41
Serviços operadora (STK).....	44
Termo de garantia	45

Especificações técnicas

Telefone

Peso (com bateria, antena e fone)	0,708 kg
Dimensões (C x L x A)	215 x 168 x 80 mm
Frequência de operação	850/900/1800/1900 MHz
Alimentação	DC 4,6 V 1000 mA
Ganho da antena	2 dB
Conector da antena	TNC fêmea

Adaptador AC/DC

Entrada	110-240 VAC 50/60 Hz 0,5 A
Saída	4,6 VDC 1000 mA máx.

Bateria

Tipo de bateria	3,6 V Ni-MH
Capacidade	800 mAh
Tempo de conversação	60 a 100 min
Tempo de repouso	12 a 24 h

Obs.: as condições de operação real dependem do ambiente de rede, do cartão SIM e do comportamento do usuário.

Homologação Anatel



Potência máxima de transmissão: 1,469 W (GSM 850 MHz), 1,469 W (GSM 900 MHz), 0,693 W (GPRS 1800 MHz), 0,693 W (GSM 1900 MHz), 1,368 W (GPRS 850 MHz), 1,368 W (GPRS 900 MHz), 0,736 W (GPRS 1800 MHz), 0,736 W (GPRS 1900 MHz).

Para mais informações, consulte o site da Anatel: www.anatel.gov.br

Compatibilidade com operadoras

Para utilizar o telefone CRC 40, é necessário inserir um cartão SIM válido, fornecido por uma operadora de telefonia móvel.

Características

- Sinal de linha.
- Forma de telefone de escritório.
- Uso em mesa ou parede.
- Display e teclado luminosos.
- Bateria recarregável.
- Viva-voz.
- Identificação de chamadas.
- Registro de chamadas (20 perdidas, 20 recebidas e 10 realizadas).
- Grupos de chamadas.
- Chamada de emergência.
- Agenda para 200 números.
- Discagem rápida.
- Discagem automática.
- Operação como modem GPRS.
- Bloqueio do cartão SIM e do telefone.
- Bilíngue: português e inglês.
- Calendário.
- Calculadora.
- Alarme.
- Restrição de chamadas*.
- Desvio de chamadas*.
- Mensagem de texto*.

* Consulte a operadora.

Cuidados e segurança



Utilize somente adaptadores AC/DC originais Intelbras apropriados para o telefone. O uso de outro adaptador pode ser perigoso e invalidar a garantia do telefone. A tensão elétrica da rede deve ser exatamente aquela indicada na etiqueta do adaptador.



Este telefone é um transmissor de rádio que pode interferir em equipamentos eletrônicos de uso médico, como aparelhos auditivos, marca-passos, bombas de insulina, etc. É recomendado que seja mantida uma distância de 20 cm entre a antena do telefone e implantes.



Este modelo de telefone foi testado e atende as orientações de exposição a rádios frequências quando utilizado:

Contra o ouvido: ao fazer ou receber uma chamada telefônica, levante o fone como se fosse um telefone comum. Para manter conformidade com as pautas da exposição à energia de RF, certifique-se de que a antena do telefone esteja pelo menos a 20 cm de seu corpo.

Operação com dados: enquanto estiver transmitindo dados, certifique-se de que a antena do telefone esteja pelo menos a 20 cm de seu corpo.

Cuidados com o telefone

- Nunca tente desmontar o telefone.
- Não use o telefone em áreas úmidas e proteja-o de líquidos e outras misturas.
- Não exponha o telefone a temperaturas abaixo de -20 °C e acima de 55 °C.
- Não deixe o telefone ao alcance de crianças pequenas (certas partes removíveis podem ser acidentalmente ingeridas).
- Não segure a antena quando o telefone estiver em uso, pois isso afeta a qualidade da chamada e pode fazer com que o telefone opere em um nível de potência mais alto que o necessário.

Cuidados com a bateria

- Utilize somente baterias originais Intelbras apropriadas para o telefone. Utilizar outra bateria, além de perigoso, compromete a performance do produto e poderá invalidar a garantia do telefone.
- Use a bateria para seu propósito original, não provoque curto-circuito e não utilize a bateria se estiver danificada.
- Mantenha sempre o telefone em ambientes com temperatura entre -20 °C e 55 °C, pois sua bateria não terá o desempenho adequado e terá vida reduzida em caso de exposição a temperaturas extremas.

- Caso note alguma irregularidade com a bateria, por exemplo, aquecimento, deformação ou aumento de volume, procure uma assistência técnica autorizada Intelbras.

Preservação do meio ambiente



O ícone de lixeira cancelado afixado ao produto significa que ele pertence a uma família de equipamentos eletroeletrônicos. Para promover a reciclagem, recuperação de resíduos de equipamentos eletroeletrônicos (WEEE) e ao mesmo tempo proteger o ambiente, as baterias devem ser entregues a uma assistência técnica autorizada da Intelbras ou a outro ponto de coleta após sua vida útil para que o seu descarte seja feito de forma adequada.



Para facilitar a reciclagem da embalagem, informe-se sobre as regras locais de coleta deste tipo de material.

Produto

Visão frontal

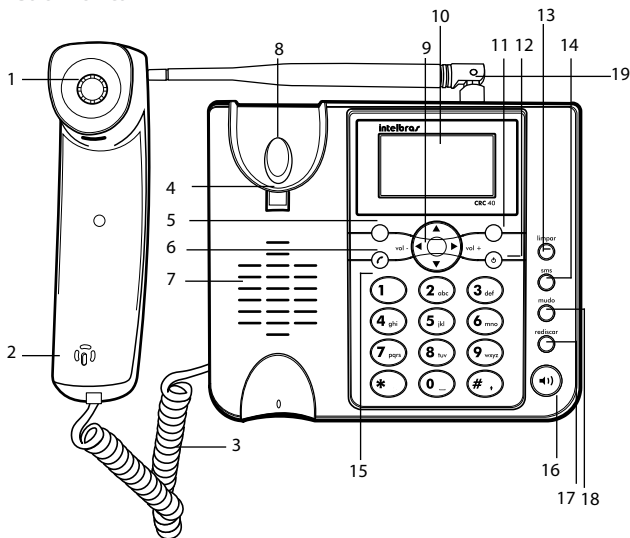

- | | |
|---|------------------------------|
| 1. Receptor | 11. Tecla de seleção direita |
| 2. Microfone | 12. Tecla ligar/desligar |
| 3. Cabo espiral | 13. Tecla limpar |
| 4. Trava do fone* | 14. Tecla SMS |
| 5. Tecla de seleção esquerda | 15. Teclas alfanuméricas |
| 6. Tecla discar | 16. Tecla viva-voz |
| 7. Alto-falante do viva-voz e campainha | 17. Tecla rediscar |
| 8. Gancho | 18. Tecla mudo |
| 9. Teclas de navegação | 19. Antena |
| 10. Display | |

* Quando instalado na parede, a trava deve ser invertida para fixar melhor o fone.

Visão posterior

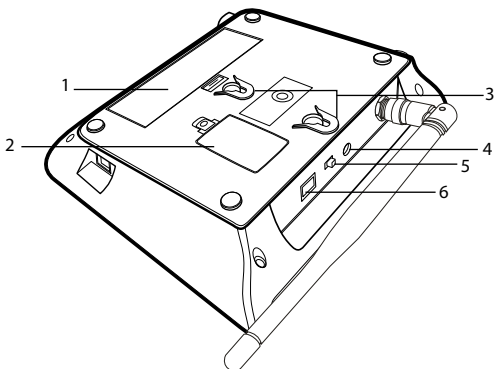

1. Compartimento para bateria
2. Compartimento para cartão SIM
3. Suportes para fixação em parede
4. Conector para alimentação
5. Chave *Power*
6. Conector para cabo de dados (para comunicação com modem via porta USB)*

* Para informações de instalação e configuração, acesse www.intelbras.com.br.

Teclas

- **Teclas de seleção esquerda/direita:** ativam as funções exibidas no canto inferior esquerdo/direito da tela. Em modo repouso, pressione a tecla de seleção esquerda para acessar o menu principal e a tecla de seleção direita para acessar sua lista de contatos.
- **Teclas de navegação ▲ ▼ ◀ ▶:** movem o cursor para as quatro direções. Usadas para navegar em menus, submenus e opções. Em modo conversação, pressione as teclas de navegação para direita/esquerda para aumentar/diminuir o volume da chamada.
- **Tecla discar (☎):** realiza chamadas. Em modo repouso, pressione esta tecla para exibir a lista de chamadas recentes.
- **Tecla ligar/desligar (⊕):** para ligar ou desligar o telefone.

- **Teclas alfanuméricas:** usadas para discar números e digitar textos no modo de edição. Em modo repouso, podem ser usadas para discagem rápida de números pré-configurados. Para configurar estes números, consulte o item *Discagem rápida* na seção *Contatos*.
- **Tecla limpar:** em modo edição, pressione brevemente para apagar o último caractere digitado ou mantenha pressionada para apagar todos os caracteres digitados.
- **Tecla SMS:** em modo repouso, pressione para acessar o menu *Mensagens*. Em modo de edição de mensagens, pressione esta tecla para inserir uma mensagem modelo.
- **Tecla mudo:** em modo conversação, pressione para ativar/desativar a transmissão do áudio de sua voz.
- **Tecla rediscar:** em modo repouso ou conversação, pressione para rediscar o último número discado.
- **Tecla viva-voz** : em modo repouso ou conversação, pressione para ligar/desligar o viva-voz.

Ícones



Nível de carga na bateria.



Intensidade do sinal.



Mensagem de texto não lida.



Silencioso ativado.



Desvio de chamada ativado.



Alarme ativado.

Códigos de segurança

Código PIN

É o código de identidade pessoal do seu cartão SIM, normalmente fornecido pela operadora junto com o cartão SIM. Se o PIN for digitado incorretamente por três vezes seguidas, o cartão SIM será bloqueado e será necessário digitar o PUK para desbloqueá-lo. Para mais informações, consulte sua operadora.

Código PIN2

O PIN2 é fornecido pela operadora junto com o cartão SIM e serve para habilitar algumas funções. Se o PIN2 for digitado incorretamente por três vezes seguidas, será necessário digitar o PUK2 para desbloqueá-lo. Para mais informações, consulte sua operadora.

Código PUK

Para a troca do PIN bloqueado, é necessário o PUK (código privado de desbloqueio). O PUK é fornecido juntamente com o cartão SIM. Na perda deste código, solicite-o à sua operadora.

Código PUK2

O código PUK2 é fornecido pela operadora e é necessário para desbloquear o código PIN2 bloqueado.

Código de bloqueio do telefone

O código de bloqueio do telefone pode evitar que outros usem o telefone sem autorização (padrão de fábrica: 1234). Para proteger as informações pessoais, modifique-o assim que possível.

Obs.: para configuração desses códigos, consulte o item Segurança na seção Configurações.

Instalação

No local onde o produto for instalado deve haver um nível mínimo de -102 dBm, para que seja possível receber e realizar chamadas.

Para instalar o CRC 40, siga o procedimento:

1. Conecte o cabo espiral ao fone e à base;

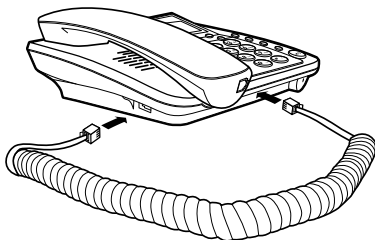

2. Conecte a antena ao telefone.



Instalação da bateria

1. Remova a tampa do compartimento para bateria;

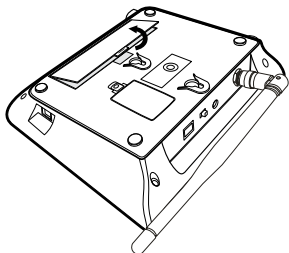

2. Conecte a bateria ao telefone, certifique-se de conectar os terminais positivo e negativo como é indicado na bateria;

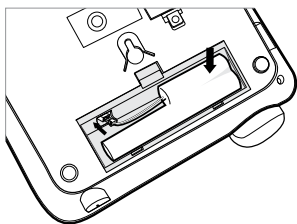

3. Insira a bateria em seu compartimento;
4. Recoloque a tampa.

Obs.: a bateria é um apoio para emergências em caso de falta momentânea de energia elétrica. Não opere o telefone sem ter o adaptador AC/DC conectado.

Instalação do cartão SIM

1. Desligue o produto pressionando o botão  por 3 segundos;
2. Mova a chave *Liga/desliga* para a posição "Off";
3. Remova a tampa do compartimento para cartão SIM;

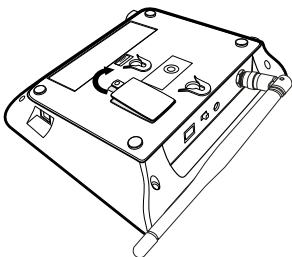

4. Abra a alça do slot para cartão SIM;
5. Insira o cartão SIM nesta alça. Observe atentamente ao posicionamento correto de instalação;

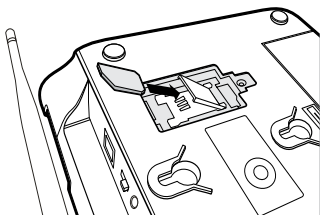

6. Feche a alça do slot para cartão SIM;
7. Mova para cima o slot do cartão SIM para travá-lo;
8. Recoloque a tampa.

Obs.: riscos e dobras podem danificar o cartão SIM. Tenha cuidado ao inserir, remover e guardar o cartão. Toda vez que o cartão SIM for substituído, o produto deverá ser desligado.

Instalação do adaptador AC/DC

1. Conecte o adaptador AC/DC ao telefone e à tomada elétrica. O mesmo deve ficar constantemente conectado à rede elétrica para seu perfeito funcionamento.
2. Mova a chave *Liga/desliga* para a posição "On";
3. Pressione por 3 segundos o botão 

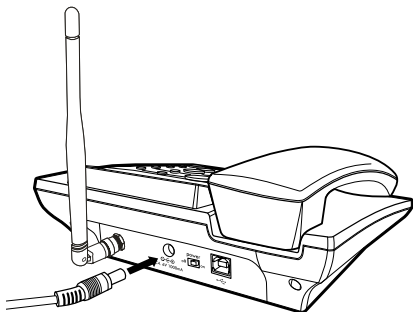

4. Estando a bateria instalada e descarregada, o ícone de energia da bateria irá oscilar indicando que a mesma está sendo carregada;

5. Ao final da recarga, o ícone de energia de bateria deixará de oscilar indicando carga completa. Mantenha o adaptador AC/DC conectado, pois a bateria é uma fonte de energia alternativa.



Obs.: para a recarga da bateria, é necessário que o aparelho esteja ligado.

Instalação em parede

Para instalar o CRC 40 na parede, alinhe os suportes nos parafusos fixados na parede e empurre o telefone para baixo até que este esteja firme.

Operações básicas

Ligar o telefone

1. Posicione a chave *Power* na posição *on*;
2. Mantenha pressionada a tecla  por 3 segundos;
3. Caso o cartão SIM não esteja instalado ou esteja instalado incorretamente, será exibida a mensagem "Inserir SIM". Nesse caso, pressione por 3 segundos a tecla  para desligar e instalar corretamente o cartão SIM;
4. Se o código de bloqueio do telefone estiver ativado, o telefone irá ligar em modo emergência. Selecione *Liberar*, digite o código de desbloqueio e selecione *Ok* para desbloqueio;
5. Se o cartão SIM estiver protegido pelo PIN, digite o PIN correto e selecione *Ok* para desbloqueio;
6. Se o cartão SIM estiver bloqueado, digite o PUK correto e selecione *Ok* para desbloqueio;
7. Ao ligar o telefone, será iniciada uma busca automática de rede. O nome da rede e o nível do sinal serão exibidos no display. Se a rede não for encontrada, só serão habilitadas algumas funções do telefone, como chamada de emergência.

Desligar o telefone

Para desligar o telefone, em modo repouso, mantenha pressionada a tecla  por 3 segundos e posicione a chave *Power* na posição *off*.

Ajustar hora

1. Em modo repouso, acesse *Menu>Aplicações*, selecione *Hora* e selecione *Alterar*;
2. Digite a hora atual no formato 24 h, e selecione *Ok*;
3. Selecione *Sair* para confirmar a alteração.

Ajustar data

1. Em modo repouso, acesse *Menu>Aplicações*, selecione *Data* e selecione *Alterar*;
2. Digite a data atual no formato DD/MM/AAAA, e selecione *Ok*;
3. Selecione *Sair* para confirmar a alteração.

Realizar uma chamada

1. Retire o fone do gancho e aguarde o tom de disar;
2. Digite o número desejado (incluindo CSP*, DDD e DDI quando necessários), pressione a tecla *limpar* para excluir dígitos errados;
3. Pressione a tecla  ou selecione *Discar* para realizar chamada, ou aguarde a discagem automática. Para configurar a discagem automática, consulte o item *Chamadas* na seção *Configurações*.

* Código da operadora para chamadas de longa distância.



Obs.: em ligações internacionais, pode ser necessário disar o caractere/prefixo + para discagem. Mantenha pressionada a tecla  por 2 s até que seja exibido.

A partir da agenda

1. Em modo repouso, selecione *Nomes* ou acesse *Menu>Contatos>Nomes*;
2. Selecione o contato desejado, pressione a tecla *disar* para realizar chamada.

A partir do registro de chamadas

Todas as chamadas realizadas, recebidas e perdidas são salvas no menu *Chamadas* de acordo com o tipo. Quando esta lista estiver cheia, os números mais antigos serão automaticamente apagados. Para acessar esta lista e realizar uma chamada, siga o procedimento:

1. Em modo repouso, pressione a tecla  ou acesse *Menu>Chamadas>Todas chamadas/Chamadas perdidas/Chamadas recebidas/Chamadas realizadas*;
2. Selecione o registro que deseja contatar, pressione a tecla  para realizar a chamada.

Discagem rápida



A discagem rápida é uma função que permite discar para os números mais frequentes entre seus contatos. Podem ser cadastrados até 8 números no telefone. Para configurar a discagem rápida, consulte o item *Configurações* na seção *Contatos*.

Para realizar uma discagem rápida, em modo repouso, pressione durante 3 segundos a tecla configurada com o número do contato que deseja chamar.

Receber uma chamada

Ao receber uma chamada, o telefone irá emitir um alerta no display e um toque (caso não esteja configurado em modo silencioso). Se houver suporte da rede, o telefone exibirá o número ou nome que estiver chamando (caso esta informação esteja salva em *Contatos*).

A chamada pode ser atendida através dos seguintes modos:

1. Retirando o fone do gancho, a chamada será atendida normalmente;
2. Selecione *Resposta*, a chamada será atendida em modo viva-voz;
3. Pressione a tecla , a chamada será atendida em modo viva-voz;
4. Pressione a tecla , a chamada será atendida em modo viva-voz;
5. É possível também atender chamadas pressionando qualquer tecla. Para isso, acesse *Menu>Configurações>Chamada>Qualquer tecla*, selecione *Ligado* e selecione *Ok*. Durante recebimento da chamada, pressione qualquer tecla e a chamada será atendida em modo viva-voz.

Atender uma chamada em espera

Esta facilidade permite atender uma chamada quando outra já estiver em andamento. Durante uma chamada, o telefone emite um sinal sonoro no alto-falante quando outra chamada estiver sendo recebida. A tela exibirá as informações da segunda chamada. Com o recurso *Chamada em espera* ativado, é possível colocar a primeira chamada em espera e atender a segunda. Para ativar chamada em espera, consulte o item *Chamadas* na seção *Configurações*.

A chamada pode ser atendida através dos seguintes modos:

1. Pressione a tecla , para atender a segunda chamada e colocar a primeira em espera;
- Ou
2. Selecione *Opções* e *Aceitar* para atender a segunda chamada e colocar a primeira em espera.

Obs.: o recurso *Chamada em espera* necessita do suporte de sua operadora.

Recusar uma chamada

Se não deseja atender uma chamada, selecione *Recusar*. Quem originou a chamada perceberá que a chamada foi cancelada.

Encerrar uma chamada

Durante a chamada, pressione a tecla  ou coloque o fone no gancho para finalizar a chamada.

Opções ao receber chamadas

Durante o recebimento de chamada (antes do atendimento), selecione *Opções* para:

- **Silenciar:** silencia o toque da chamada que está sendo recebida.
- **Aceitar:** atende a chamada que está sendo recebida.
- **Recusar:** não atende a chamada que está sendo recebida.

Opções durante chamadas

- **Ajustar volume do áudio:** durante chamada (em modo conversação), pressione as teclas de navegação ◀▶ para diminuir/aumentar o volume do áudio da chamada.
- **Acessar lista de chamadas:** durante chamada (em modo conversação), pressione a tecla de navegação ▲ para acessar a lista de chamadas realizadas e a tecla ▼ para acessar a lista de chamadas recebidas.
- **Viva-voz:** durante chamada (em modo conversação), pressione a tecla  para ativar/desativar o viva-voz. Ao desativar o viva-voz é necessário que o fone esteja fora do gancho, caso contrário a chamada será finalizada.
- **Opções:** durante chamada (em modo conversação), selecione *Opções* para:
 - **Colocar em espera/Recuperar da espera:** pausa a chamada atual, colocando-a em espera, ou recupera a chamada em espera.
 - **Finalizar atual:** finaliza a chamada atual.
 - **Mudo/Não mudo:** ativa/desativa a função mudo. Ao ativar esta função, a transmissão de sua voz será interrompida. Esta função também pode ser ativada/desativada pressionando a tecla *mudo*.
 - **Ativar/Desativar DTMF:** ativa/desativa a função DTMF, que é muito utilizada para navegar em URA (Unidade de Resposta Audível), etc.
 - **Menu principal:** acessa algumas opções do menu principal, *Contatos*, *Mensagens* e *Aplicações*.
 - **Trocar*:** alterna entre a chamada atual e a chamada em espera.

- **Conferência***: em uma conferência, é possível atender as chamadas de acordo com o alerta e adicioná-las à conferência, colocar a conferência em espera, conversar com um dos membros em modo privado e manter os outros em espera.
- **Privado***: esta função é exibida somente em modo conferência. Quando ativada, será possível falar somente com a última chamada, as demais serão colocadas em espera. Para alternar entre as chamadas, selecione *Trocar* entre as opções.
- **Finalizar todas***: finaliza todas as chamadas.

* Função disponível em situações específicas.

Obs.: *alguns recursos como Chamada em espera e Conferência necessitam de suporte da sua operadora.*

Conexão GPRS

Este telefone pode operar como modem GPRS. Acesse www.intelbras.com.br (na guia *Suporte a clientes>Arquivos para download*) e faça o download do tutorial explicativo sobre a configuração GPRS no telefone CRC 40. Estes procedimentos também estão disponíveis no CD que acompanha o produto.

Obs.:

- *O driver para utilização do cabo de dados encontra-se no CD que acompanha o produto.*
- *A conexão GPRS também depende de suporte da sua operadora.*
- *Este recurso funciona somente em Windows® XP e Windows Vista®.*

Métodos de entrada

Há diversas formas de inserir caracteres para criar mensagens ou adicionar nomes de contatos. No modo de edição de texto, as teclas podem assumir as seguintes funções:

- **Limpar**: pressione brevemente para limpar um caractere, mantenha pressionada para limpar todos os caracteres.
- **Teclas de navegação** ▲ ▼ ◀ ▶: navega entre as opções e os caracteres.
- **1** ou *****: insere pontuação e/ou símbolos.
- **0**: insere um espaço.
- **#**: alterna entre diferentes métodos de entrada: *Númérico (123)* e *Multitap (Abc, ABC e abc)*.

Numérico

1. Em modo edição de mensagem, pressione a tecla **#.** até ser exibido 123 na parte superior direita do display.
2. Pressione as teclas numéricas de 0 a 9 para inserir o número correspondente.

Multitap Abc, ABC e abc

Este método é dividido em somente a primeira maiúscula (Abc), somente maiúsculas (ABC) e somente minúsculas (abc). Neste método, é necessário digitar todos os caracteres correspondentes a cada uma das letras para formar uma palavra. Quando precisar de caracteres especiais, pressione a tecla **1** ou ***** repetidas vezes.

Caracteres das teclas

2	a b c 2 á à â ã ç
3	d e f 3 é ê
4	g h i 4 í
5	j k l 5
6	m n o 6 ô õ
7	p q r s 7
8	t u v 8 ú û
9	w x y z 9
0	(espaço) 0
*	* + / () <=>% f \$ ¥ € x @ & §
1	.,:;/- _ @ & ? ! ' " 1

Menu

O menu é uma lista de opções. O telefone tem 7 menus principais mais o menu de sua operadora (STK). Estes menus lhe permitem acesso aos contatos, mensagens, configurar várias funções, etc.

Para acessar o menu principal, em modo repouso, selecione *Menu*.

Para navegar entre as opções, utilize as teclas de navegação **▲▼**. Selecione *Ok* para acessar a opção desejada.

Para voltar um nível do menu, selecione *Sair*.

Estrutura

Contatos

- Nomes
- Adicionar novo
 - SIM
 - Telefone
- Procurar
- Configurações
 - Grupos
 - Status da memória
 - Discagem rápida
- Apagar tudo
 - SIM
 - Telefone
- Copiar tudo
 - SIM para o Telefone
 - Telefone para o SIM

Chamadas

- Todas chamadas
- Chamadas perdidas
- Chamadas recebidas
- Chamadas realizadas
- Apagar tudo
- Duração das chamadas
 - Última chamada
 - Todas chamadas
 - Chamadas recebidas
 - Chamadas realizadas
 - Apagar tudo

Mensagens

- Nova mensagem
- Caixa de entrada
- Enviadas
- Caixa de saída
- Rascunhos
- Modelos
- Configurações
 - Centro de serviço
 - Validade da mensagem
 - Tipo de mensagem
 - Armazenamento
 - Status da memória
- Caixa postal
 - Discar
 - Número

Desvios

- Todas chamadas
- Quando ocupado
- Quando não responde
- Quando indisponível
- Cancelar tudo

Aplicações

- Calendário
- Calculadora
- Alarme
- Hora
- Data

Áudio

- Toque de chamada
- Tom de mensagem
- Volume dos sons
- Volume do áudio
- Volume do teclado

Configurações

Telefone

- Luz de fundo
- Contraste
- Idioma
- Meus números

Chamadas

- Chamada em espera
- Identificação
- Alerta de minuto
- Qualquer tecla
- Rediscagem automática
- Tons DTMF
- Tempo de discagem

Rede

- Procurar rede

Segurança

- Bloqueio do SIM
- Bloqueio do telefone
- Tela ICCID
- Restrição de chamadas
- Discagem fixa
- Restaurar configurações

STK

Contatos

Acesse: *Menu*>*Contatos*

Utilize este menu para adicionar e gerenciar seus contatos. Os contatos podem ser armazenados na memória do telefone ou no cartão SIM. No telefone podem ser armazenados 200 contatos. O armazenamento no cartão SIM depende da capacidade do mesmo. Os contatos salvos no telefone podem ter até 40 dígitos e nomes de até 14 caracteres.

Em modo repouso, selecione *Menu*>*Contatos* e selecione *Ok* para as seguintes opções:

- **Nomes:** acessa a lista de contatos.
- **Adicionar novo:** adiciona um novo contato.
- **Procurar:** procura o nome de um contato.
- **Configurações:** configura as opções do menu *Contatos*.
- **Apagar tudo:** apaga todos os contatos do cartão SIM e/ou telefone.
- **Copiar tudo:** copia todos os contatos do cartão SIM para o telefone ou vice-versa.

Nomes

Neste menu são exibidos todos os contatos armazenados no telefone e no cartão SIM. Não havendo contatos será exibido "Lista vazia". Selecione um contato através das teclas de navegação ▲ ▼ e pressione a tecla ⌚ para realizar uma chamada para o mesmo ou selecione *Opções* para:

- **Visualizar:** visualiza detalhes do contato selecionado.
- **Editar:** modifica os dados do contato selecionado.
- **Apagar:** exclui o contato selecionado.
- **Adic. discagem rápida:** adiciona o contato selecionado na lista de discagem rápida. Para mais informações sobre esta função, consulte o item *Configurações* na seção *Contatos*.
- **Adicionar em grupo:** adiciona o contato selecionado em um dos grupos de chamada. Para mais informações sobre esta função, consulte o item *Configurações* na seção *Contatos*.
- **Copiar:** copia o contato selecionado do cartão SIM para o telefone ou vice-versa.
- **Discar:** realiza uma chamada para o contato selecionado.
- **Enviar mensagem:** envia mensagem de texto para o contato selecionado. Para mais informações sobre esta função, consulte o item *Nova mensagem* na seção *Mensagens*.

Obs.: ao copiar um contato do cartão SIM para o telefone o vice-versa, as informações de grupo e tipo de número não serão copiadas.

Adicionar novo

Para adicionar um novo contato, siga o procedimento:

1. Em modo repouso, acesse *Menu>Contatos*, selecione *Adicionar novo* e selecione *Ok*;
2. Selecione o local para armazenamento, *SIM* ou *Telefone* e selecione *Ok*;
3. Selecione *Nome* e *Ok* para editar o nome do contato;
4. Edite o nome do contato e selecione *Salvar* para confirmar entrada;
5. Selecione *Grupo* e *Ok* para definir um dos grupos de chamada para o contato;
6. Defina um dos grupos (*Sem grupo*, *Família*, *Amigos* ou *Trabalho*) e selecione *Ok* para confirmar seleção;
7. Selecione *Número* e *Ok* para editar o número do contato;
8. Edite o número do contato e selecione *Salvar* para confirmar entrada;
9. Selecione o tipo desse número (*Celular*, *Residência*, *Escritório*, *Fax* ou *Pager*) e selecione *Salvar* para confirmar;
10. Após finalizar, selecione *Sair* e confirme a adição do novo contato selecionando *Ok*.

Procurar

Neste menu é possível procurar por um contato digitando uma ou mais letras do nome. Em seguida, selecione *Ok*. Será exibida uma lista de acordo com esses parâmetros de procura. Ao encontrar o contato desejado, pressione a tecla  para realizar chamada para o mesmo ou selecione *Opções* para opções similares ao menu *Nomes*.

Configurações

Utilize este menu para gerenciar as configurações dos contatos:

Grupos

Existem 3 grupos de contatos no telefone: *Família*, *Amigos* e *Trabalho*. Ao adicionar um novo contato ou editar os dados de um contato já existente é possível selecionar ou não um desses 3 grupos para o mesmo fazer parte. Acesse o menu *Grupos* para:

- **Filtros de contatos:** marque ou desmarque um ou mais grupos selecionando *Alterar* e *Sair* para confirmar marcação. Será possível visualizar na lista de contatos somente os que pertencem aos grupos marcados.
- **Toques:** configure o toque de chamada para cada grupo. Ao receber uma chamada de um dos membros destes grupos será emitido o toque do grupo do contato.

Status da memória

Exibe o número de registros armazenados no cartão SIM e no telefone.

Discagem rápida

A discagem rápida é uma característica conveniente que lhe permite discar para os números mais frequentes entre seus contatos. Podem ser cadastrados até 8 números no telefone. Para configurar a discagem rápida:

1. Em modo repouso, acesse *Menu>Contatos*, selecione *Nomes* e pressione *Ok*;
2. Selecione o contato que será adicionado na lista de discagem rápida e selecione *Opções*;
3. Selecione a opção *Adic. Discagem rápida* e *Ok* para configurar uma das 8 posições de discagem rápida;
4. Selecione uma das posições (2 a 9) e pressione *Ok* para confirmar;
5. Após finalizar adição, selecione *Sair*;
6. Para realizar uma *Discagem rápida*, em modo repouso mantenha a tecla configurada pressionada por 3 segundos para chamar o número associado.

Apagar tudo

Selecione este menu para apagar todos os contatos armazenados no cartão SIM e/ou telefone.

1. Em modo repouso, acesse *Menu>Contatos*, selecione *Apagar tudo* e *Ok*;
2. Selecione *SIM* ou *Telefone* dependendo de onde deseja apagar os contatos. Selecione *Ok* e será exibida a mensagem "Apagar tudo". Selecione *Ok* para confirmar e será iniciado o processo de exclusão dos contatos.

Copiar tudo

Selecione este menu para copiar todos os contatos armazenados no cartão SIM para o telefone ou vice-versa.

1. Em modo repouso, acesse *Menu>Contatos*, selecione *Copiar tudo* e *Ok*;
2. Selecione *SIM para o Telefone* ou *Telefone para o SIM* dependendo de onde deseja copiar os contatos;
3. Pressione *Ok* e selecione *Não apagar após copiar* ou *Apagar após copiar*. Será exibida a mensagem "Copiar tudo", selecione *Ok* para confirmar e será iniciado o processo de cópia dos contatos.

Obs.: ao copiar um contato do cartão SIM para o telefone o vice-versa, as informações de grupo e tipo de número não serão copiadas.

Chamadas

Acesse: *Menu>Chamadas*

Utilize este menu para verificar o registro de todas as chamadas, perdidas, recebidas e realizadas no telefone, com detalhes como: número e nome do contato (caso armazenado entre seus contatos), horário e data. Também pode ser utilizado para verificação da duração destas chamadas.

Em modo repouso, selecione *Menu>Chamadas* e *Ok* para:

- **Todas chamadas:** exibe todas as chamadas perdidas, recebidas e realizadas no telefone.
- **Chamadas perdidas:** exibe todas as chamadas perdidas no telefone.
- **Chamadas recebidas:** exibe todas as chamadas recebidas no telefone.
- **Chamadas realizadas:** exibe todas as chamadas realizadas no telefone.
- **Apagar tudo:** apaga todos os registros de chamadas.
- **Duração das chamadas:** exibe a duração da última chamada, duração total das chamadas recebidas e realizadas ou duração somente das chamadas recebidas ou realizadas no telefone.

Obs.:

- *O telefone registrará essas chamadas somente se estiver ligado e sob a área de serviço de sua operadora.*
- *Este telefone pode armazenar até 50 registros de chamadas incluindo perdidas, recebidas e realizadas.*

Verificar chamadas perdidas, recebidas ou realizadas

1. Em modo repouso, acesse *Menu>Chamadas*.
2. Selecione *Todas chamadas/Chamadas perdidas/Chamadas recebidas/Chamadas realizadas* e *Ok*;
3. Serão exibidas as chamadas de acordo com a opção selecionada, selecione um dos números e selecione *Opções* e a opção *Discar* ou *Ver*;
4. Selecione *Discar* e será iniciada a discagem para o número selecionado;
5. Selecione *Ver* e serão exibidas informações como: número e nome do contato (caso armazenado entre seus contatos), horário e data.

Obs.: *em modo repouso um ícone no display indicará se há registros não lidos de chamadas perdidas.*

Apagar histórico de chamadas

1. Em modo repouso, acesse *Menu>Chamadas*, selecione *Apagar tudo* e *Ok*;
2. Será exibida a mensagem "Apagar tudo". Selecione *Ok* para confirmar;

Duração das chamadas

Neste menu é possível verificar a duração da última chamada, o tempo total das chamadas recebidas e/ou realizadas e apagar estas informações.

1. Em modo repouso, acesse *Menu>Chamadas*, selecione *Duração das chamadas* e *Ok*;
2. Selecione uma das opções a seguir e *Ok* para:
 - **Última chamada:** exibe a duração da última chamada.
 - **Todas chamadas:** exibe o tempo total das suas chamadas recebidas e realizadas desde a última vez que o registro foi apagado.
 - **Chamadas recebidas:** exibe o tempo total das suas chamadas recebidas desde a última vez que o registro foi apagado.
 - **Chamadas realizadas:** exibe o tempo total das suas chamadas realizadas desde a última vez que o registro foi apagado.
3. Selecione a opção *Apagar tudo* e *Ok*. Será exibida uma mensagem solicitando confirmação, selecione *Ok* para confirmar e os registros de duração das chamadas serão apagados.

Mensagens

Acesse: *Menu>Mensagens*

O serviço de mensagens de texto requer o suporte de sua operadora. Em modo repouso, selecione *Menu>Mensagens* e *Ok* para os submenus: *Nova mensagem*, *Caixa de entrada*, *Enviadas*, *Caixa de saída*, *Rascunhos*, *Modelos*, *Configurações* e *Caixa postal*.

Nova mensagem

Neste menu é possível enviar uma mensagem de texto para um destinatário.



1. Em modo repouso, acesse *Menu>Mensagens*, selecione *Nova mensagem* e *Ok*;
2. Edite o texto da mensagem, utilizando as teclas alfanuméricas para inserir letras e números, as teclas **1** ou ***** para pontuação e caracteres especiais e a tecla para mudar método de entrada. Para inserir uma mensagem modelo, pressione a tecla *sms* e escolha um dos modelos, selecione *Editar* para inclusão.
4. Após a edição, pressione *Opções* para:

- **Enviar:** digite o número do contato ou selecione *Nomes* para selecionar um dos contatos salvos e *Ok* para enviar. A mensagem enviada com sucesso será salva em *Enviadas*, em caso de falha no envio, será salva na *Caixa de saída*.
- **Salvar:** salva a mensagem editada em *Rascunhos*.

Obs.: este telefone possui capacidade para até 480 caracteres em uma única mensagem, porém, a forma de envio desta mensagem dependerá de sua operadora, pois ela pode dividir esta mensagem para o envio. Esta função é chamada de concatenação. As tarifas sobre essa mensagem também dependem de sua operadora.

Caixa de entrada

Todas as mensagens de texto recebidas, lidas e não lidas são armazenadas na *Caixa de entrada*.

1. Em modo repouso, acesse *Menu>Mensagens*, selecione *Caixa de entrada* e *Ok*;
2. Serão exibidas as mensagens recebidas armazenadas na memória do telefone e cartão SIM. As mensagens lidas são acompanhadas do ícone  e as não lidas do ícone .
3. Selecione a mensagem desejada e pressione *Ver* para exibição, no display de exibição da mensagem pressione *Opções* para:
 - **Editar:** edita o conteúdo da mensagem selecionada e envia a um destinatário.
 - **Apagar:** apaga a mensagem selecionada.
 - **Responder:** responde ao remetente da mensagem selecionada com mensagem de texto.
 - **Discar:** realiza chamada para o remetente da mensagem selecionada.
 - **Extrair números:** extrai o número do remetente e números com mais de 3 caracteres no conteúdo da mensagem. Selecione um dos números extraídos e pressione *Ok* para salvar em *Contatos*.

Enviadas

Todas as mensagens de texto enviadas são armazenadas em *Enviadas*.

1. Em modo repouso, acesse *Menu>Mensagens*, selecione *Enviadas* e pressione *Ok*;
2. Serão exibidas as mensagens enviadas armazenadas na memória do telefone e cartão SIM, ao final da lista a opção *Apagar tudo*;
3. Selecione a mensagem desejada e pressione *Ver* para exibição do texto da mensagem. Nesta tela de exibição pressione *Opções* para:
 - **Editar:** edita o conteúdo da mensagem selecionada e envia a um destinatário.
 - **Apagar:** apaga a mensagem selecionada.

- **Extrair números:** extrai o número do remetente e números com mais de 3 caracteres no conteúdo da mensagem. Selecione um dos números extraídos e pressione *Ok* para salvar em *Contatos*.

Caixa de saída

Todas as mensagens de texto que apresentaram falha no envio serão armazenadas na *Caixa de saída* para envio posterior.

1. Em modo repouso, acesse *Menu>Mensagens*, selecione *Caixa de saída* e *Ok*;
2. Serão exibidas as mensagens que apresentaram falha no envio armazenadas na memória do telefone e cartão SIM;
3. Selecione a mensagem desejada e pressione *Ver* para exibição do texto da mensagem. Nesta tela de exibição pressione *Opções* para as opções *Editar*, *Apagar* e *Extrair números*.

Rascunhos

Todas as mensagens de texto que foram salvas antes do envio serão armazenadas em *Rascunhos*.

1. Em modo repouso, acesse *Menu>Mensagens*, selecione *Rascunhos* e pressione *Ok*;
2. Serão exibidas as mensagens salvas armazenadas na memória do telefone e cartão SIM;
3. Selecione a mensagem desejada e pressione *Ver* para exibição do texto da mensagem. Nesta tela de exibição pressione *Opções* para as opções *Editar*, *Apagar* e *Extrair números*.

Modelos

Este telefone possui 10 mensagens de texto pré-programadas para envio.

- Preciso falar com você.
- Estou com saudades.
- Ligo quando for possível.
- Ligo mais tarde.
- O que vai rolar hoje?
- Vamos sair hoje?
- Desculpe, estou atrasado.
- Vamos almoçar?
- Ligo depois da reunião.
- Feliz aniversário!

1. Em modo repouso, acesse *Menu>Mensagens*, selecione *Modelos* e pressione *Ok*;
2. Serão exibidas as 10 mensagens modelos;

3. Selecione a mensagem desejada e pressione Editar, edite o texto da mensagem utilizando as teclas alfanuméricas para inserir letras e números, as teclas **1** ou ***** para pontuação e caracteres especiais e a tecla **#** para mudar método de entrada. Ao terminar, pressione *Ok* para confirmar a edição.

Obs.: para enviar uma mensagem pré-programada consulte o item Nova mensagem na seção Mensagens.

Apagar tudo

Ao final da lista de mensagens salvas em *Caixa de entrada*, *Enviadas*, *Caixa de Saída* e *Rascunho*, é exibida a opção *Apagar tudo*. Ao selecionar esta opção e *Ok*, todas as mensagens salvas na caixa selecionada serão excluídas.

Configurações

Utilize este menu para configurar os parâmetros necessários para envio e recebimento de mensagens de texto.

- **Centro de serviço:** configure o número do centro de serviço de mensagens de sua operadora.
- **Validade da mensagem:** configure o período de validade da mensagem como, *1 hora*, *12 horas*, *1 dia*, *1 semana* ou *Máximo*. Durante este período a central de serviço reenviará continuamente a mensagem até esta ser recebida.
- **Tipo de mensagem:** configure o tipo de mensagem como *Texto*, *Fax* ou *E-mail*. A rede irá converter a mensagem ao tipo configurado.
- **Armazenamento:** selecione o diretório de armazenamento das mensagens, *SIM* ou *Telefone*. As mensagens visualizadas na *Caixa de entrada* e *Enviadas* serão somente as do diretório configurado.
- **Status da memória:** exibe o número de mensagens armazenados no cartão SIM e no telefone.

Obs.: esses parâmetros de configurações são obtidos com sua operadora.

Caixa postal

Quando não é possível atender uma chamada recebida, esta será automaticamente desviada para o número de serviço de caixa postal. A pessoa que ligou poderá deixar uma mensagem que será salva no sistema de caixa postal de sua operadora. Para configurar o acesso a este serviço, acesse este menu e pressione *Opções* para:

- **Discar:** realiza chamada para o número configurado para caixa postal.
- **Número:** edita o número do serviço de caixa postal, o número depende de sua operadora, normalmente estão salvos em seu cartão SIM.

Configurar número da caixa postal

1. Acesse *Menu>Mensagens>Caixa postal>Número*;
2. Pressione *Alterar* e digite o número de sua caixa postal;
3. Pressione *Ok* para salvar a inclusão.

Obs.: consulte disponibilidade com sua operadora.

Desvios

Acesse: *Menu>Desvios*

O serviço de desvios requer suporte de sua operadora. É permitido desviar uma chamada para outro número nas seguintes condições:

1. Em modo repouso, acesse *Menu>Desvios*, selecione uma das opções a seguir:
 - **Todas chamadas:** as ligações recebidas são desviadas para um número designado.
 - **Quando ocupado:** desvia todas as ligações recebidas para um número designado quando tiver pelo menos uma chamada em andamento. Esta opção deve ser configurada com a função *Chamada em espera desativada*. Para desativá-la, consulte o item *Chamadas* na seção *Configurações*.
 - **Quando não responde:** desvia todas as ligações recebidas para um número designado se não tiver atendimento até um tempo configurável de 5-30 segundos.
 - **Quando indisponível:** desvia todas as ligações recebidas para um número designado se o telefone estiver sem acesso por falta de serviço ou alguma outra razão.
 - **Cancelar tudo:** desativa todas as opções de desvio do telefone.
2. Após selecionar uma das opções de desvio acima pressione *Ok* para:
 - **Ligado:** ativa o desvio para opção selecionada, será necessário digitar o número para o qual a chamada será desviada.
 - **Desligado:** desativa o desvio para opção selecionada.
 - **Status:** verifica o status atual de desvio para opção selecionada, tipo de serviço desviado (voz e/ou fax) e número para o qual a chamada está sendo desviada.

Obs.: os desvios realizados não são registrados no menu *Chamadas*.

Aplicações

Acesse: *Menu>Aplicações*

Neste menu há algumas facilidades que o telefone lhe disponibiliza como *Calendário*, *Calculadora*, *Alarme* e ajustes de *Hora e Data*.

Calendário

1. Em modo repouso, acesse *Menu>Aplicações*, selecione *Calendário* e *Ok*;
2. Será exibido o calendário com o mês atual e o dia é exibido com cor de fundo especial;
3. Com as teclas de navegação ▲ ▼ ◀ ▶ navegue entre os dias, meses e anos.

Calculadora

Este telefone possui uma calculadora que realiza as quatro operações básicas (adição, subtração, multiplicação e divisão). As funções das teclas são:

- **Teclas numéricas:** insere números para o cálculo.
- **Tecla (#.):** insere o ponto decimal.
- **Tecla (*):** pressione-a para escolher a operação de cálculo (+, -, *, /)
- **Tecla limpar:** apaga o último número digitado.
- **Tecla de seleção esquerda:** corresponde à função exibida acima no display (*Igual* ou +/-).
- **Tecla seleção direita:** corresponde à função exibida acima no display (*Apagar* ou *Sair*).

1. Em modo repouso, acesse *Menu>Aplicações*, selecione *Calculadora* e *Ok*;
2. Digite o primeiro valor no teclado numérico, para número negativo pressione +/- e para ponto decimal a tecla (#.);
3. Selecione a operação desejada pressionando a tecla (*) até encontrá-la;
4. Digite o segundo valor no teclado numérico. Para número negativo, pressione +/- e para ponto decimal, pressione a tecla (#.);
5. Selecione *Igual* para obter o resultado do cálculo.

Obs.: o número máximo de dígitos do resultado do cálculo após o ponto decimal é 9, sendo superior, o cálculo não será realizado.

Alarme

Este telefone possui um alarme com 10 toques diferentes e com a função repetição.

1. Em modo repouso, acesse *Menu>Aplicações*, selecione *Alarme* e *Ok*;
2. Selecione a linha *Horário do alarme* e *Ok*, digite o horário e selecione *Ok*;
3. Selecione a linha *Toque do alarme* e *Ok*, defina um dos toques e *Ok*;
4. Selecione a linha *Repetição* e *Ok*, configure-o como *Ligado* ou *Desligado*. Quando ligado, o alarme será válido para todos os dias da semana, incluindo sábados e

domingos. Quando desligado o alarme será único, e o telefone irá despertar somente na primeira ocorrência do horário configurado;

5. Selecione a linha *Alarme* e *Ok*, configure-o como *Ligado* ou *Desligado*. Quando ligado, será exibido o ícone  no display indicando que o alarme está ativado.

Obs.: na ocorrência do horário do alarme o mesmo irá despertar durante o tempo de 1 minuto ou até que seja confirmado Finalizar alarme.

Ajustar hora

1. Em modo repouso, acesse *Menu>Aplicações*, selecione *Hora* e *Alterar*;
2. Digite o horário atual no formato 24 h e *Ok*;
3. Selecione *Sair* para confirmar a alteração.

Ajustar data

1. Em modo repouso, acesse *Menu>Aplicações*, selecione *Data* e *Alterar*;
2. Digite a data atual no formato dd/mm/aaaa, e *Ok*;
3. Selecione *Sair* para confirmar a alteração.

Áudio

Acesse: *Menu>Áudio*

Utilize este menu para configurar os toques de chamada e mensagem e volume dos toques, áudio da chamada e teclado do telefone.

Toque de chamada

Ajuste o toque para as chamadas recebidas, existem 10 toques para sua escolha.

1. Em modo repouso, acesse *Menu>Áudio*, selecione *Toque de chamada* e pressione *Alterar*;
2. Escolha o toque desejado e selecione *Ok* para confirmar.

Obs.: se a chamada recebida for de um contato configurado em um grupo de chamada do telefone e que tenha um toque específico, o toque será o desse grupo e não o configurado neste menu. Para mais informações sobre configuração de toque de grupo, consulte o item *Configurações na seção Contatos*.

Tom de mensagem

Ajuste o tom para as mensagens recebidas, existem 5 tons para sua escolha.

1. Em modo repouso, acesse *Menu>Áudio*, selecione *Tom de mensagem* e selecione *Alterar*;
2. Escolha o tom desejado e selecione *Ok* para confirmar.

Volume dos sons

Ajuste o volume do toque de chamada e tom de mensagem. Existem 8 níveis de volume: *Silencioso, 1, 2, 3, 4, 5, 6 e Máximo*.

1. Em modo repouso, acesse *Menu>Áudio*, selecione *Volume dos sons* e *Alterar*;
2. Escolha o nível de volume desejado e selecione *Ok* para confirmar.

Volume do áudio

Ajuste o volume do áudio durante as chamadas. Existem 8 níveis de volume: *Silencioso, 1, 2, 3, 4, 5, 6 e Máximo*.

1. Em modo repouso, acesse *Menu>Áudio*, selecione *Volume do áudio* e *Alterar*;
2. Escolha o nível de volume desejado e selecione *Ok* para confirmar.

Obs.: se configurado *Silencioso* não será possível ouvir a voz da pessoa contatada, mas a mesma lhe ouve normalmente.

Volume do teclado

Ajuste o volume de toque no teclado. Existem 8 níveis de volume: *Silencioso, 1, 2, 3, 4, 5, 6 e Máximo*.

1. Em modo repouso, acesse *Menu>Áudio*, selecione *Volume do teclado* e *Alterar*;
2. Escolha o nível de volume desejado e selecione *Ok* para confirmar.

Configurações

Acesse: *Menu>Configurações*

Telefone

Utilize este menu para configurar algumas preferências do seu telefone. As opções para configuração são:

Luz de fundo

Ajuste o tempo para desligamento da iluminação da tela e teclado.

1. Em modo repouso, acesse *Menu>Configurações>Telefone*, selecione *Luz de fundo* e *Alterar*;
2. Selecione uma das opções, *Sempre ligada, 5 seg, 15 seg, 30 seg, 45 seg* ou *Desligada* e selecione *Ok* para confirmar configuração.

Contraste

Ajuste o contraste da tela.

1. Em modo repouso, acesse *Menu>Configurações>Telefone*, selecione *Contraste* e *Ok*;
2. Pressione as teclas de navegação para ▲ ▼ para aumentar/diminuir o contraste da tela, selecione entre 10 e 40 e selecione *Ok* para confirmar configuração.

Idioma

Selecione o idioma para seu telefone, *Português* ou *Inglês*.

1. Em modo repouso, acesse *Menu>Configurações>Telefone*, selecione *Idioma* e *Alterar*;
2. Selecione o idioma desejado e selecione *Ok* para confirmar configuração.

Meus números

Podem ser configurados 3 números. Esses números serão armazenados no cartão SIM e serão exibidos somente quando este cartão SIM estiver instalado no telefone.

1. Em modo repouso, acesse *Menu>Configurações>Telefone*, selecione *Meus números* e *Ok*;
2. Não existindo nenhum número na lista, selecione *Novo* para adicionar um novo número, edite este número e selecione *Ok* para confirmar entrada;
3. Existindo um ou dois números na lista, selecione um dos números, selecione *Ok* para *Editar, Adicionar novo* e *Apagar*;
4. Existindo 3 números na lista, selecione um dos números, selecione *Ok* para *Editar* e *Apagar*.

Chamadas

Utilize este menu para configurar algumas preferências de chamada do seu telefone, as opções para configuração são:

Chamada em espera

Este serviço depende de sua operadora, com o serviço ativado, o telefone indicará quando outras ligações forem recebidas durante uma chamada em andamento.

1. Em modo repouso, acesse *Menu>Configurações>Chamada*, selecione *Chamada em espera* e *Ok*.
2. Selecione uma das opções a seguir e selecione *Ok* para confirmação.
 - **Ligado:** ativa o serviço de chamada em espera.
 - **Desligado:** desativa o serviço de chamada em espera.
 - **Status:** verifica o status atual desta configuração.

Identificação

Configure esta opção para que o destinatário que possua identificação de chamadas possa ou não visualizar seu número.

1. Em modo repouso, acesse *Menu>Configurações>Chamada*, selecione *Identificação* e *Ok*.
2. Selecione umas das opções a seguir e selecione *Ok* para confirmação.
 - **Enviar número:** seu número será enviado ao destinatário.
 - **Ocultar número:** seu número não será enviado ao destinatário.

Obs.: esta função depende de sua operadora.

Alerta de minuto

Configure o telefone para emitir um som a cada intervalo de 1 minuto durante a chamada.

1. Em modo repouso, acesse *Menu>Configurações>Chamada*, selecione *Alerta de minuto* e *Ok*;
2. Selecione umas das opções abaixo e selecione *Ok* para confirmação.
 - **Ligado:** ativa a função alerta de minuto.
 - **Desligado:** desativa a função de alerta de minuto.

Qualquer tecla

Configure para que as chamadas recebidas sejam atendidas pressionando qualquer tecla, exceto a opção *Recusar* e a tecla .

1. Em modo repouso, acesse *Menu>Configurações>Chamada*, selecione *Qualquer tecla* e *Ok*.

2. Selecione umas das opções abaixo e selecione *Ok* para confirmação.
 - **Ligado:** ativa a função de atendimento com qualquer tecla.
 - **Desligado:** desativa a função de atendimento com qualquer tecla.

Rediscagem automática

Configure o telefone para realizar rediscagem automática em caso de falha na rede durante chamada ou chamada ocupada.

1. Em modo repouso, acesse *Menu>Configurações>Chamada*, selecione *Rediscagem automática* e *Ok*;
2. Selecione umas das opções a seguir e selecione *Ok* para confirmação.
 - **Ligado:** ativa a função de rediscagem automática.
 - **Desligado:** desativa a função de rediscagem automática.

Obs.: esta função depende de sua operadora.

Tons DTMF

Configure seu telefone para enviar ou não os tons DTMF das teclas, os tons DTMF são muito utilizados para navegar em URA, etc.

1. Em modo repouso, acesse *Menu>Configurações>Chamada*, selecione *Tons DTMF* e *Ok*;
2. Selecione umas das opções abaixo e selecione *Ok* para confirmação.
 - **Ligado:** ativa o envio dos tons DTMF.
 - **Desligado:** desativa o envio dos tons DTMF.

Obs.: durante a chamada também é possível ativar ou desativar o envio dos tons DTMF. Para mais informações, consulte o item *Opções durante chamada na seção Operações básicas*.

Tempo de discagem

Configure seu telefone para realizar chamadas sem que seja necessário pressionar a tecla (Ⓡ). Configure um tempo entre 1 e 9 segundos, após esse tempo o telefone irá discar automaticamente para o número digitado.

1. Em modo repouso, acesse *Menu>Configurações>Chamada*, selecione *Tempo de discagem* e *Ok*;
2. Selecione umas das opções abaixo e selecione *Ok* para confirmação.
 - **1 – 9 segundos:** ativa a função de discagem automática para o tempo selecionado.
 - **Desligado:** desativa a função de discagem automática.

Rede

Utilize este menu para configurar as preferências de rede do telefone. Configure a procura de rede para automática ou manual.

1. Em modo repouso, acesse *Menu>Configurações>Chamada*, selecione *Procurar rede* e *Ok*;
2. Selecione umas das opções abaixo e selecione *Ok* para confirmação.
 - **Procura automática:** o telefone irá procurar e conectar-se automaticamente à primeira rede disponível.
 - **Procura manual:** o telefone irá procurar as redes disponíveis e exibi-las em uma lista. Selecione uma das redes para conexão e selecione *Ok* para a conexão.

Segurança

Utilize este menu para configurar as preferências de segurança do seu telefone, senhas, restrições, etc. Para acesso ao menu *Segurança* será necessário digitar o código de desbloqueio do telefone, o código predefinido é 1234. Este pode ser alterado.

1. Em modo repouso, acesse *Menu>Configurações*, selecione *Segurança* e *Ok*;
2. Digite o código de desbloqueio e selecione *Ok* para acesso ao menu.

Ativar e desativar bloqueio do SIM

Ao ativar o bloqueio do SIM, o número PIN será requerido sempre que o telefone for ligado com o SIM bloqueado.

1. Em modo repouso, acesse *Menu>Configurações>Segurança*, digite o código de desbloqueio e selecione *Ok*;
2. Selecione *Bloqueio do SIM* e *Alterar*;
3. Selecione *Ligado* e *Ok*. Digite o número PIN e selecione *Ok* para ativar o bloqueio do SIM;

Ou

4. Selecione *Desligado* e *Ok*, digite o número PIN e selecione *Ok* para desativar o bloqueio do SIM.

Ativar e desativar bloqueio do telefone

Ao ativar o bloqueio do telefone, o código de desbloqueio será requerido sempre que o telefone for ligado.

1. Em modo repouso, acesse *Menu>Configurações>Segurança*, digite o código de desbloqueio e selecione *Ok*;

2. Selecione *Bloqueio do telefone* e *Alterar*;
3. Selecione *Ligado* e *Ok* para ativar o bloqueio do SIM;

ou

4. Selecione *Desligado* e *Ok* para desativar o bloqueio do SIM.

Alterar PIN e PIN2

1. Em modo repouso, acesse *Menu>Configurações>Segurança*, digite o código de desbloqueio e selecione *Ok*;
2. Selecione *Bloqueio do SIM* e *Alterar*, selecione a opção *Alterar PIN* e selecione *Ok*;
3. Para alterar PIN ou PIN2 selecione *Alterar PIN* ou *Alterar PIN2* e *Ok*, digite o antigo PIN ou PIN2 e *Ok*;
4. Digite o novo PIN ou PIN2 e selecione *Ok*. Para confirmar alteração, repita o novo PIN ou PIN2 e selecione *Ok*.

Obs.: para alterar o PIN é necessário que o bloqueio do SIM esteja ativado.

Alterar código do telefone

1. Em modo repouso, acesse *Menu>Configurações>Segurança*, digite o código de desbloqueio e selecione *Ok*;
2. Selecione *Bloqueio do telefone* e *Alterar*, selecione a opção *Alterar código* e selecione *Ok*;
3. Digite o antigo código e selecione *Ok*;
4. Digite o novo código e selecione *Ok*, para confirmar alteração repita o novo código e selecione *Ok*.

Tela ICCID

Utilize este menu para visualizar o ICCID (Código de identificação do cartão SIM).

1. Em modo repouso, acesse *Menu>Configurações>Segurança*, digite o código de desbloqueio e selecione *Ok*;
2. Selecione *Tela ICCID* e selecione *Ok*.

Restrição de chamadas

Este serviço permite restringir ou bloquear alguns ou todos os tipos de chamadas realizadas e recebidas a partir de seu telefone.

1. Em modo repouso, acesse *Menu>Configurações>Segurança*, digite o código de desbloqueio e selecione *Ok*;
2. Selecione *Restrição de chamadas* e *Alterar*;

3. Selecione entre as opções *Chamadas internacionais/Chamadas recebidas/Chamadas originadas/Cancelar tudo* e selecione *Ok*;
4. Após selecionar uma das opções de bloqueio, selecione o tipo de serviço bloqueio entre as opções *Todos serviços/Voz/Dados/Fax/Mensagens/Todos serviços*, exceto mensagens e selecione *Ok*.
5. Selecione umas das opções a seguir e selecione *Ok* para confirmação.
 - **Ligado:** ativa a restrição para serviço selecionado.
 - **Desligado:** ativa a restrição para serviço selecionado.
 - **Status:** verifica o status atual desta configuração.

Obs.: para ligar ou desligar qualquer serviço de restrição é necessária a senha de rede. Para mais informações, consulte sua operadora.

Discagem fixa (FDN)

Ao ativar a discagem fixa, será possível realizar chamadas somente para números fixados em uma lista. O número PIN2 será requerido para ativação e desativação desta função e acesso à lista.

Ativar e desativar FDN

1. Em modo repouso, acesse *Menu>Configurações>Segurança*, digite o código de desbloqueio e selecione *Ok*;
2. Selecione *Discagem fixa* e *Ok*, selecione a opção *Status* e *Alterar*;
3. Selecione umas das opções a seguir e selecione *Ok*, digite o PIN2 e pressione *Ok* para confirmação.
 - **Ligado:** ativa FDN.
 - **Desligado:** desativa FDN.

Editar lista FDN

1. Em modo repouso, acesse *Menu>Configurações>Segurança*, digite o código de desbloqueio e selecione *Ok*;
2. Selecione *Discagem fixa* e *Ok*, selecione a opção *Lista* e *Ok*, digite o PIN2 e pressione *Ok* para acesso;
3. Será exibida uma lista com os números já configurados ou vazia, selecione *Opções* para as opções a seguir:
 - **Editar:** modifica os dados do contato selecionado.
 - **Apagar:** exclui o contato selecionado da lista.
 - **Adicionar novo:** adiciona um novo contato na lista.

Restaurar configurações

Esta função restabelece a configuração dos valores predefinidos de fábrica. Será necessário digitar o código de desbloqueio do telefone, o código predefinido é 1234.

1. Em modo repouso, acesse *Menu>Configurações>Segurança*, digite o código de desbloqueio e selecione *Ok*;
2. Selecione *Restaurar configurações* e selecione *Ok*.

Serviços operadora (STK)

Este telefone suporta serviços oferecidos pela sua operadora. A disponibilidade destes serviços será exibida no display somente quando o cartão SIM oferecer suporte. O conteúdo deste menu varia de acordo com a operadora. Para disponibilidade de serviços para cartões SIM e outras informações, consulte sua operadora.

Termo de garantia

Para a sua comodidade, preencha os dados abaixo, pois, somente com a apresentação deste em conjunto com a nota fiscal de compra do produto, você poderá utilizar os benefícios que lhe são assegurados.

Nome do cliente:

Assinatura do cliente:

Nº da nota fiscal:

Data da compra:

Modelo:

Nº de série:

Revendedor:

Fica expresso que esta garantia contratual é conferida mediante as seguintes condições:

- 1 Todas as partes, peças e componentes do produto são garantidas contra eventuais **defeitos de fabricação** que porventura venham a apresentar, pelo prazo de 1 (um) ano, sendo este prazo de 3 (três) meses de garantia legal mais 9 (nove) meses de garantia contratual, contado a partir da data de entrega do produto ao Senhor Consumidor, conforme consta na nota fiscal de compra do produto, que é parte integrante deste Termo em todo território nacional. Esta garantia contratual implica na troca gratuita das partes, peças e componentes que apresentarem defeito de fabricação, além da mão-de-obra utilizada nesse reparo. Caso não seja constatado defeito de fabricação, e sim defeito(s) proveniente(s) de uso inadequado, o Senhor Consumidor arcará com estas despesas.
- 2 Constatado o defeito, o Senhor Consumidor deverá imediatamente comunicar-se com o Serviço Autorizado mais próximo que consta na relação oferecida pelo fabricante - **somente estes estão autorizados a examinar e sanar o defeito durante o prazo de garantia aqui previsto**. Se isto não for respeitado **esta garantia perderá sua validade**, pois o produto terá sido violado.
- 3 Na eventualidade do Senhor Consumidor solicitar o atendimento domiciliar, deverá encaminhar-se ao Serviço Autorizado mais próximo para consulta da taxa de visita técnica. Caso seja constatada a necessidade da retirada do produto, as despesas decorrentes, transporte, segurança de ida e volta do produto, ficam sob a responsabilidade do Senhor Consumidor.

- 4 A garantia perderá totalmente sua validade se ocorrer qualquer das hipóteses a seguir:** **a)** se o defeito não for de fabricação, mas sim, ter sido causado pelo Senhor Consumidor ou terceiros estranhos ao fabricante; **b)** se os danos ao produto forem oriundos de acidentes, sinistros, agentes da natureza (raios, inundações, desabamentos, etc.), umidade, tensão na rede elétrica (sobretensão provocada por acidentes ou flutuações excessivas na rede), instalação/uso em desacordo com o Manual do Usuário ou decorrente do desgaste natural das partes, peças e componentes; **c)** se o produto tiver sofrido influência de natureza química, eletromagnética, elétrica ou animal (insetos, etc.); **d)** se o número de série do produto houver sido adulterado ou rasurado; **e)** se o aparelho houver sido violado.

Sendo estas condições deste Termo de Garantia complementar, a Intelbras reserva-se o direito de alterar as características gerais, técnicas e estéticas de seus produtos sem aviso prévio.

O processo de fabricação deste produto não está coberto pelo sistema de gestão ambiental da Intelbras.

Todas as imagens deste manual são ilustrativas.

Intelbras S/A – Indústria de Telecomunicação Eletrônica Brasileira

Rodovia BR 101, km 213 - Área Industrial - São José/SC - 88104-800
Fone (48) 3281-9500 - Fax (48) 3281-9505 - www.intelbras.com.br



intelbras

SUPORTE A CLIENTES

Para informações: (48) 2106 0006

Para sugestões, reclamações e rede autorizada: 0800 7042767
suporte@intelbras.com.br

Horário de atendimento

Segunda a sexta-feira: das 8 às 20 h | Sábado: das 8 às 18 h