

MANUAL DO PRODUTO

Manual del Producto
User's Guide

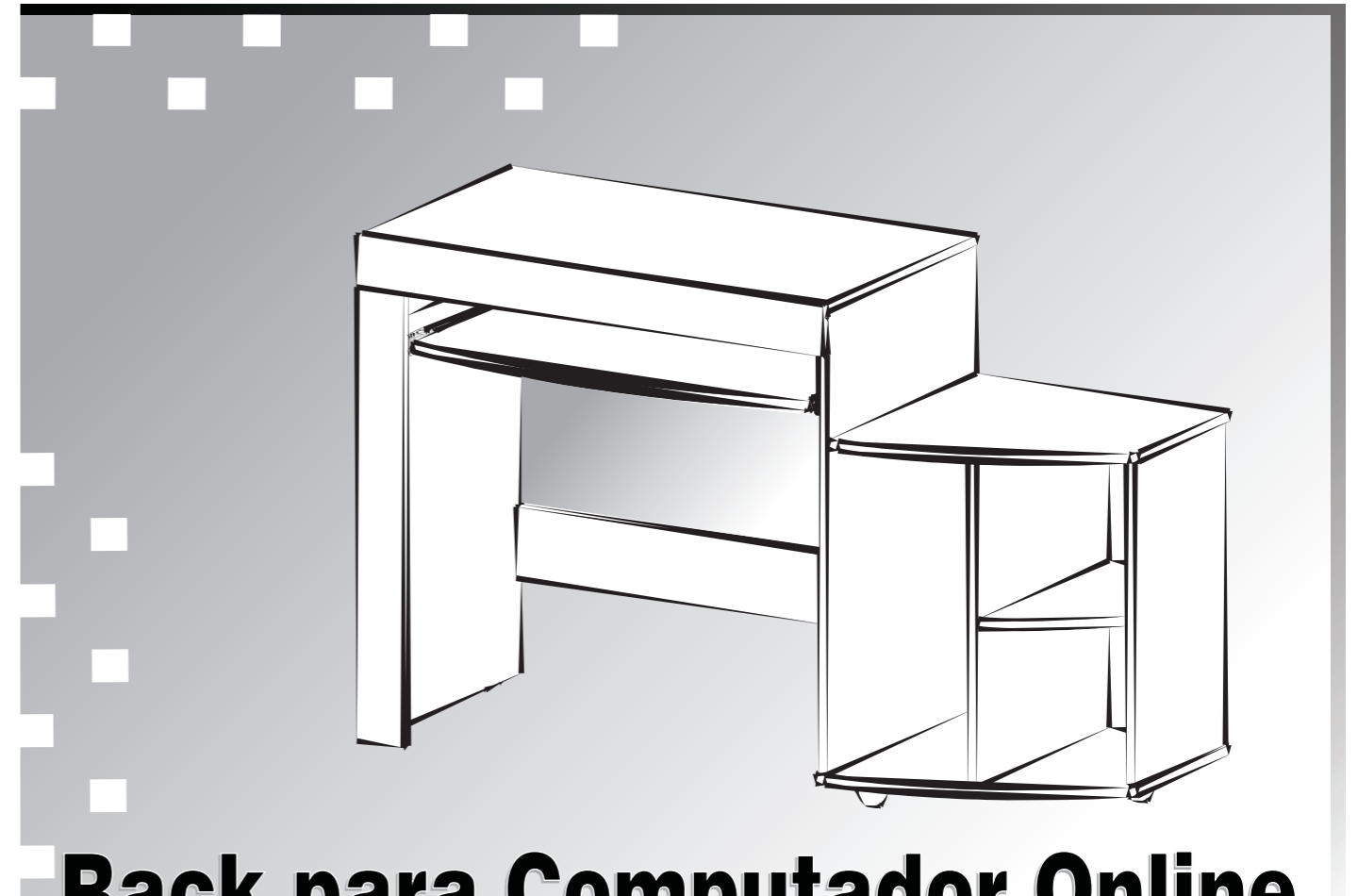

Rack para Computador Online

Rack para Computador Online / Online Computer Rack

Versão 1.0 / Versión 1.0 / Version 1.0

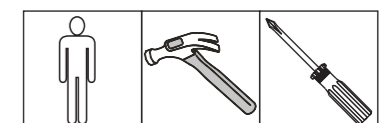
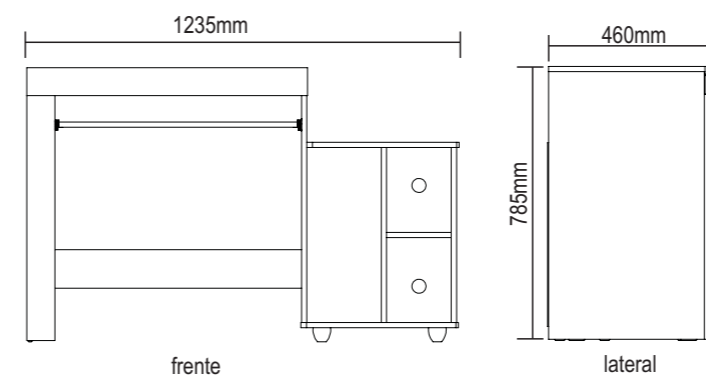

Garantia

Este certificado de Garantia é uma vantagem adicional oferecida ao consumidor, porém para que o mesmo tenha validade é imprescindível que seja apresentada a NOTA FISCAL de compra do produto.

Com este produto, a **Artely** tem como objetivo atender plenamente o proprietário-consumidor, proporcionando a garantia na forma aqui estabelecida, pelo período de seis meses a partir da data da nota fiscal de compra. A **Artely** restringe a sua responsabilidade à substituição gratuita das peças defeituosas, em caso de defeitos ou avarias devidamente constatados como sendo de fabricação, durante a vigência desta garantia.

A **Artely** declara a garantia nula e sem efeito se o produto for alterado, adulterado, molhado ou consertado e ainda pela prática de montagem inadequada. Também será considerada nula em casos de força maior, como aqueles causados por agentes da Natureza (chuvas, incêndios, excesso de umidade...).

Para exercer seus direitos de comprador é importante que antes de montar seu produto você leia com atenção as instruções de cada passo do manual de montagem que acompanha o móvel.

Caso o produto não esteja em conformidade, entre em contato com a loja onde efetuou a compra ou com o nosso Serviço de Atendimento ao Cliente através do fone 41 3381 5000 e faça sua reclamação, apontando os defeitos técnicos observados, que teremos o maior prazer em atendê-lo. Para agilizar o seu atendimento, tenha sempre em mãos o manual de montagem com os respectivos números das peças defeituosas, conforme descritas no manual.



ARTELY MÓVEIS LTDA
ALAMEDA ARPO, 2333
CEP / ZIP CODE: 83010-290
SÃO JOSÉ DOS PINHAIS
CURITIBA - PR - BRASIL
Fone / Fax: 41 3381-5000
Phone Number: 55 41 3381-5000
e-mail: artely@artely.com.br
www.artely.com.br

www.artely.com.br

Conservação e Limpeza

Conservación y Limpieza Conservation and Cleanness

Não expor o produto ao sol, altas temperaturas e umidade, mantendo-o em local seco e arejado.

Para a limpeza, utilizar um pano seco e macio. Não é necessário o uso de materiais abrasivos ou álcool.











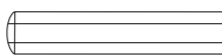
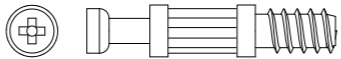
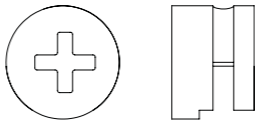

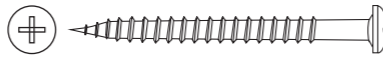
No exhibir el producto al sol, a las temperaturas altas y a la humedad, dejandolo en local seco y ventilado.

Para la limpieza, utilizar un paño seco y suave. El uso de materiales abrasivos o del alcohol no es necesario.

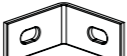
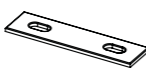
Do not expose the product to the sun, high temperatures and humidity, keeping it in dry and aired places.

For cleaning, use a dry and soft cloth. Do not use abrasive materials or alcohol.

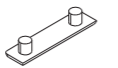
Lista de Materiais Lista de Materiales/ Hardware List

A	 Cavilha	26
B	 Minifix	9
C	 Tambor	9
D	 Tampa Tambor	4
E	 Parafuso Ø4,0x14mm CP	14
F	 Parafuso Ø3,5x40mm CP	6
G	 Parafuso Ø3,5x12mm CC	8
H	 Prego 8x8	8
I	 Suporte Angular	4
J	 Cantoneira 1"x1"	2
K	 Chapa reta 50mm	1
L	 Corrediça 300mm	2
M	 Corrediça 300mm	2
N	 Sapata Aros com Pino	3
O	 Sapata Reta	2
P	 Cola	1

Passo
14
Passo
Step

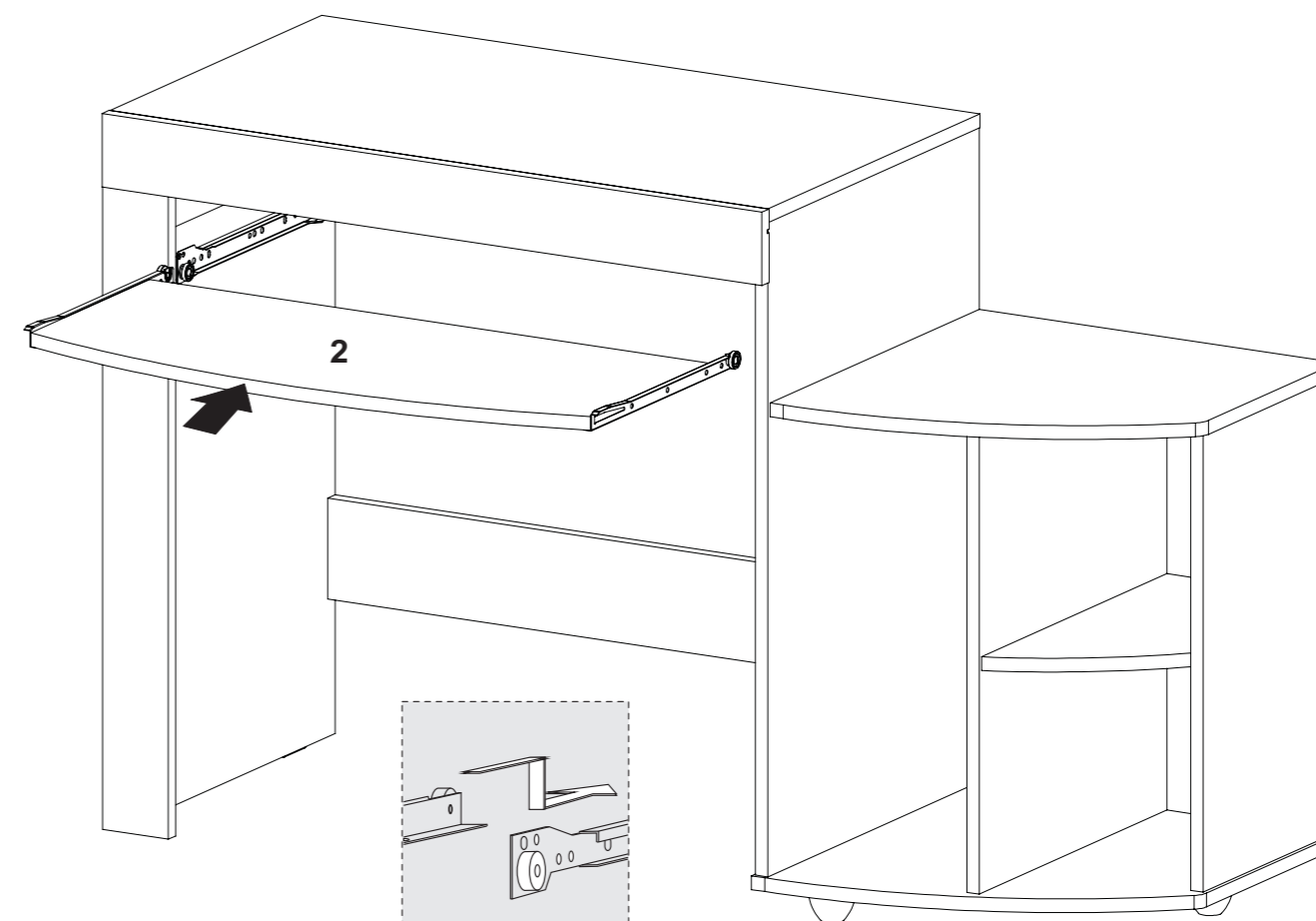

DETALHE DO
ENCAIXE DA CORREDIÇA
DETALLE DEL
ENCAJE DE LA CORREDIZA
SLIDER FITTING
DETAIL



Fixação do Minifix e Tambor

SIGA COM ATENÇÃO AS INSTRUÇÕES DE MONTAGEM.

SIGA CON ATENCIÓN LAS INSTRUCCIONES DE MONTAJE.

PROCEED WITH ATTENTION THE ASSEMBLING INSTRUCTIONS.

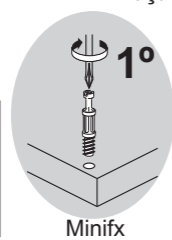

Minifix

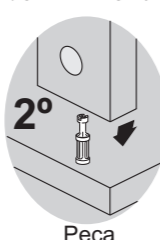

Peça

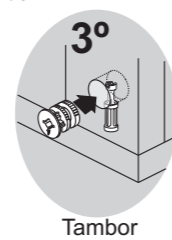

Tambor

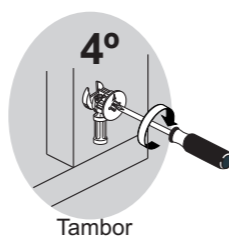

Tambor

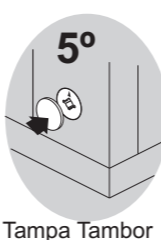

Tampa Tambor

12 Passo
Passo
Step

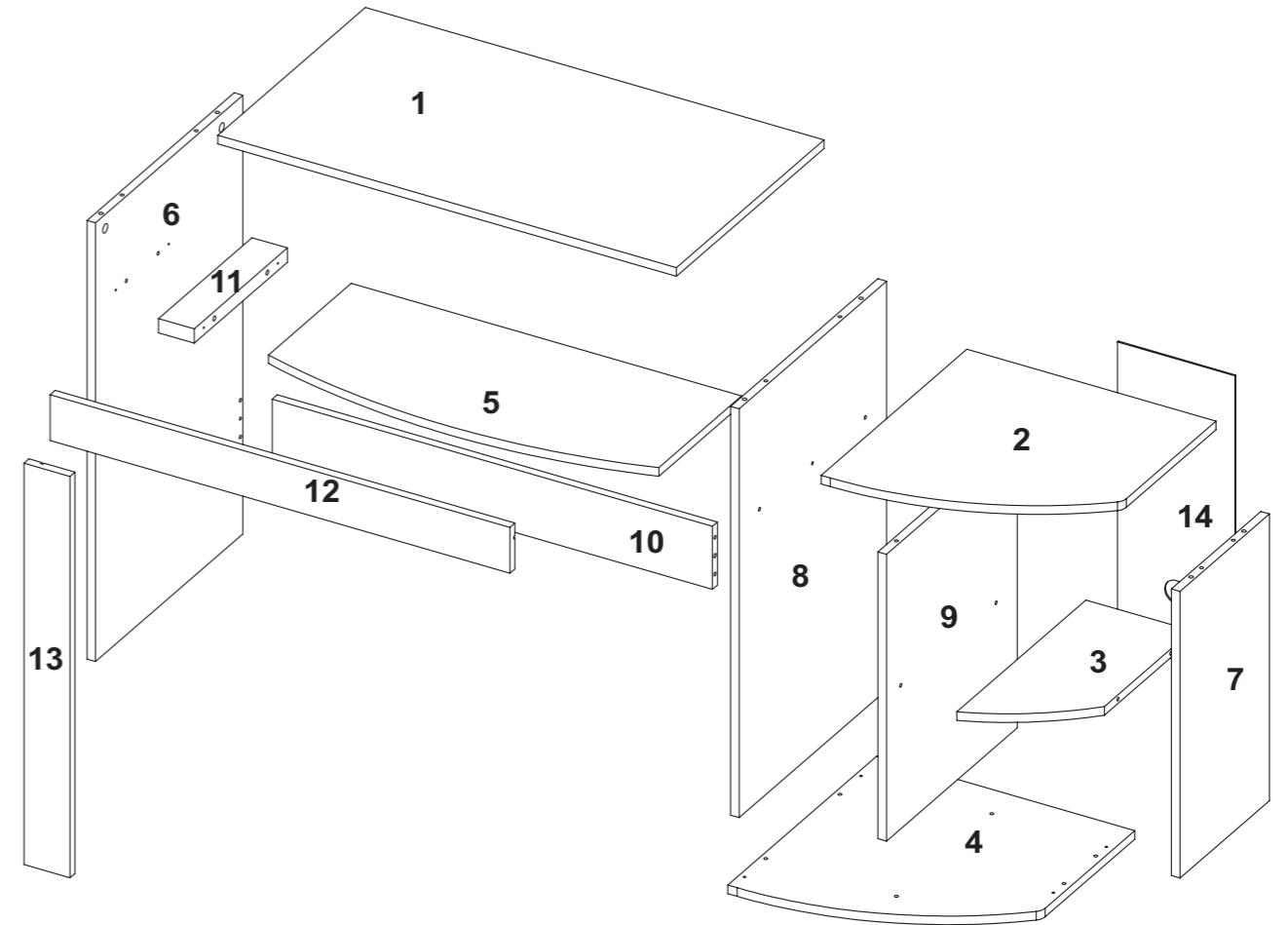
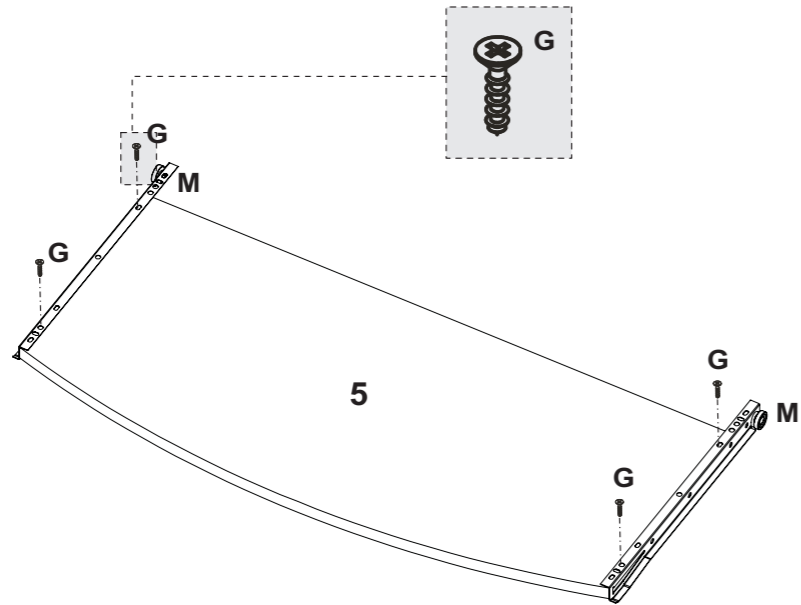

13 Passo
Passo
Step

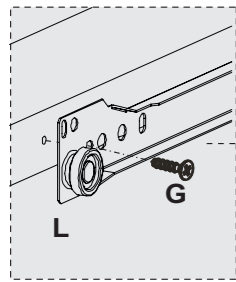

Observe que o parafuso deve ser colocado no 1º furo da corredeira.

Observe que el tornillo deve ser colocado en el 1º hoyo de la corredeira.

Note that the screw must be located in the 1st slider holes.

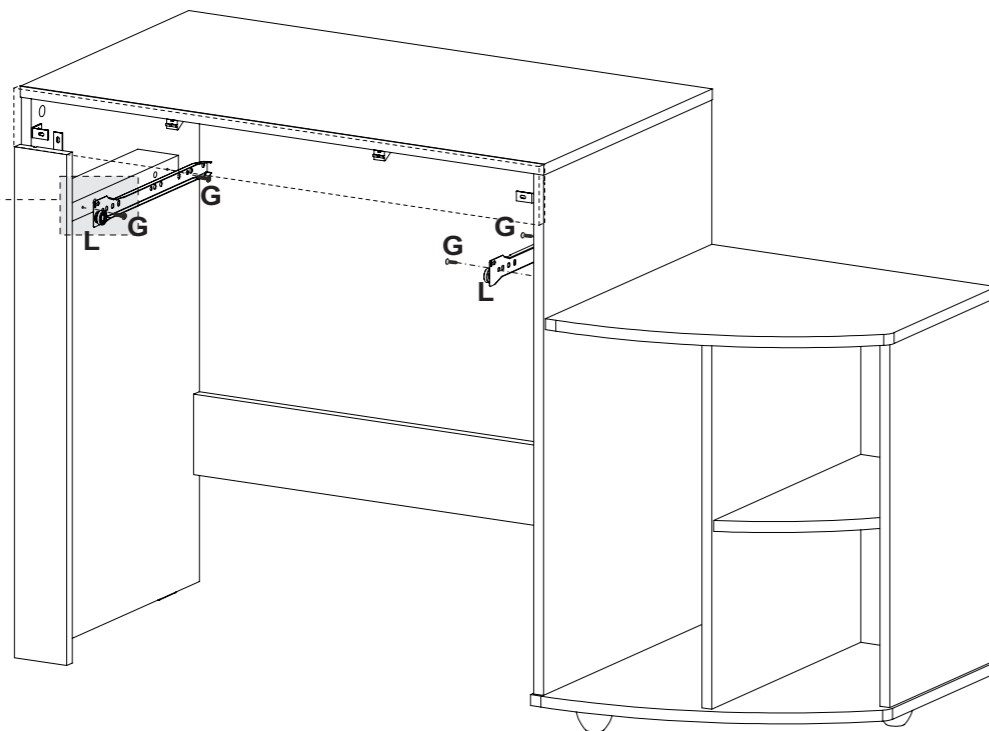

Denominação

- 1-Tampo
- 2-Tampo menor
- 3-Prateleira menor
- 4-Base
- 5-Prateleira teclado
- 6-Lateral esquerda
- 7-Lateral direita
- 8-Divisão maior
- 9-Divisão menor
- 10-Travessa
- 11-Travessa lateral
- 12-Encabeçamento tampo
- 13-Encabeçamento lateral
- 14-Traseira

Denominación

- 1-Tapa
- 2-Tapa menor
- 3-Anaquele menor
- 4-Base
- 5-Anaquele teclado
- 6-Lateral izquierda
- 7-Lateral derecha
- 8-División mayor
- 9-División menor
- 10-Travesaño
- 11-Travesaño lateral
- 12-Encabezado tampa
- 13-Encabezado lateral
- 14-Trasera

Description

- 1-Top
- 2-Smaller top
- 3-Smaller shelf
- 4-Base
- 5-Keyboard shelf
- 6-Left side
- 7-Right side
- 8-Bigger partition
- 9-Smaller partition
- 10-Crosspiece
- 11-Side crosspiece
- 12-Top header
- 13-Side header
- 14-Back

1 Passo
Passo
Step

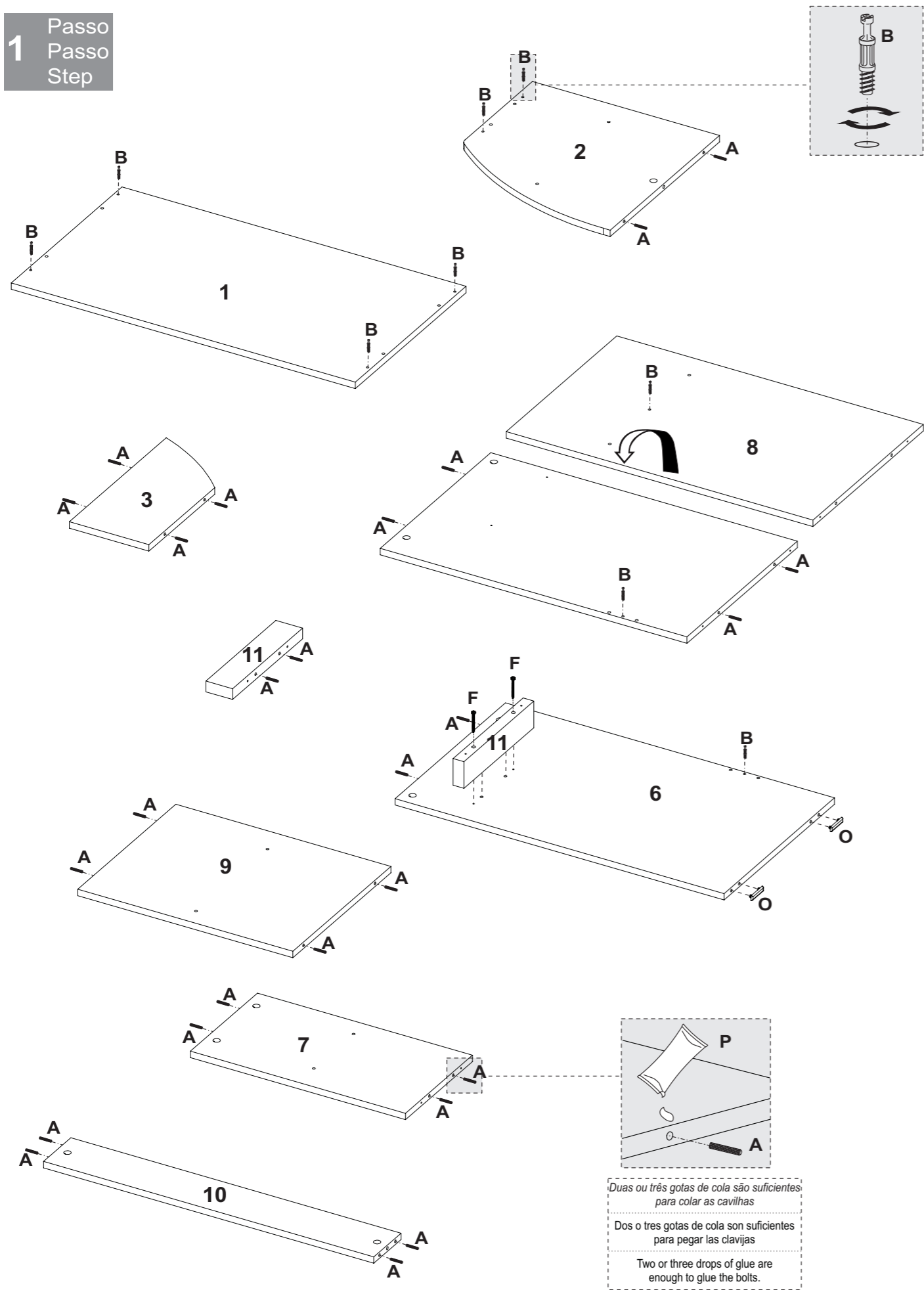

10 Passo
Passo
Step

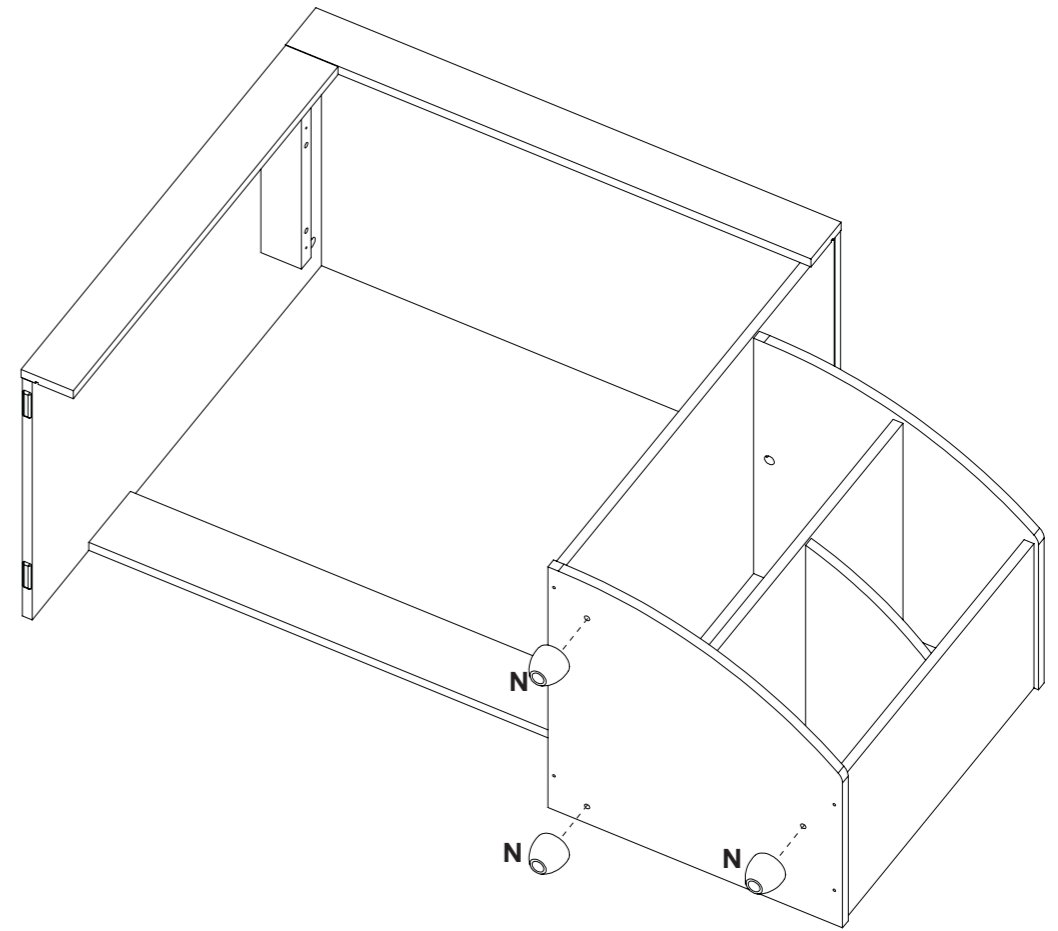

11 Passo
Passo
Step

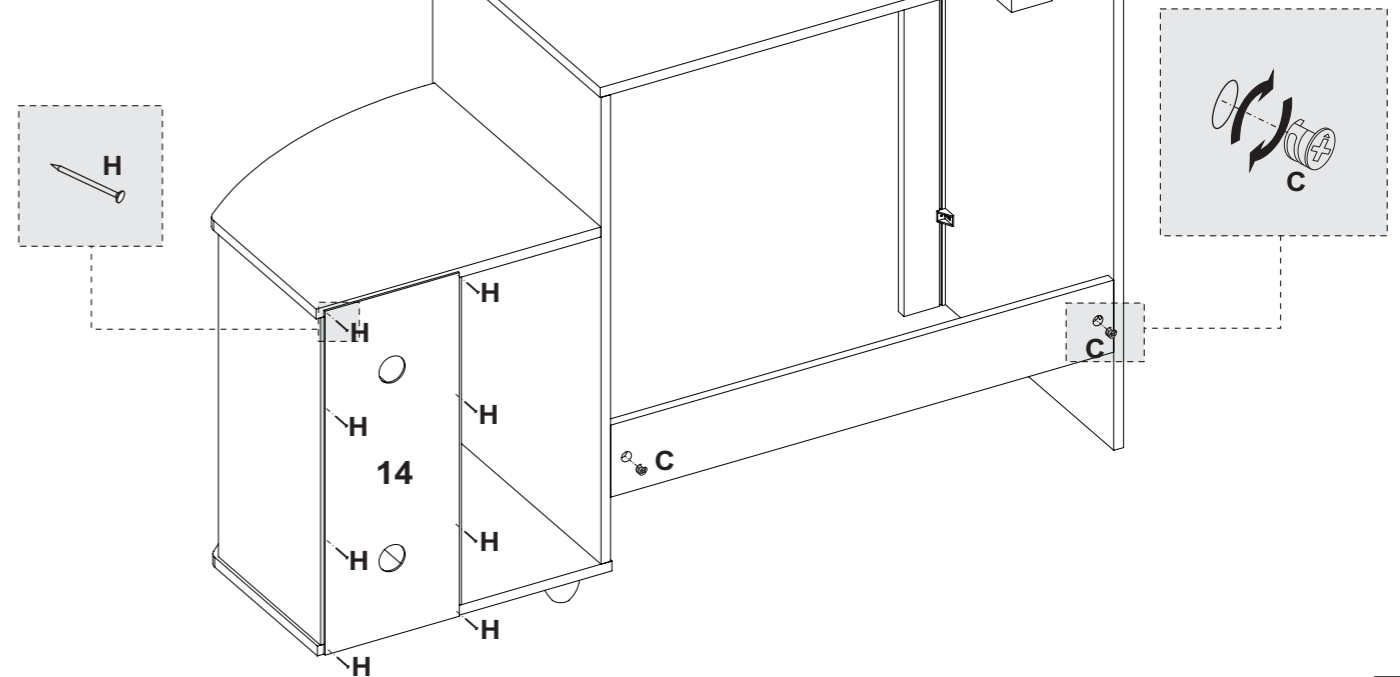

8
Passo
Passo
Step

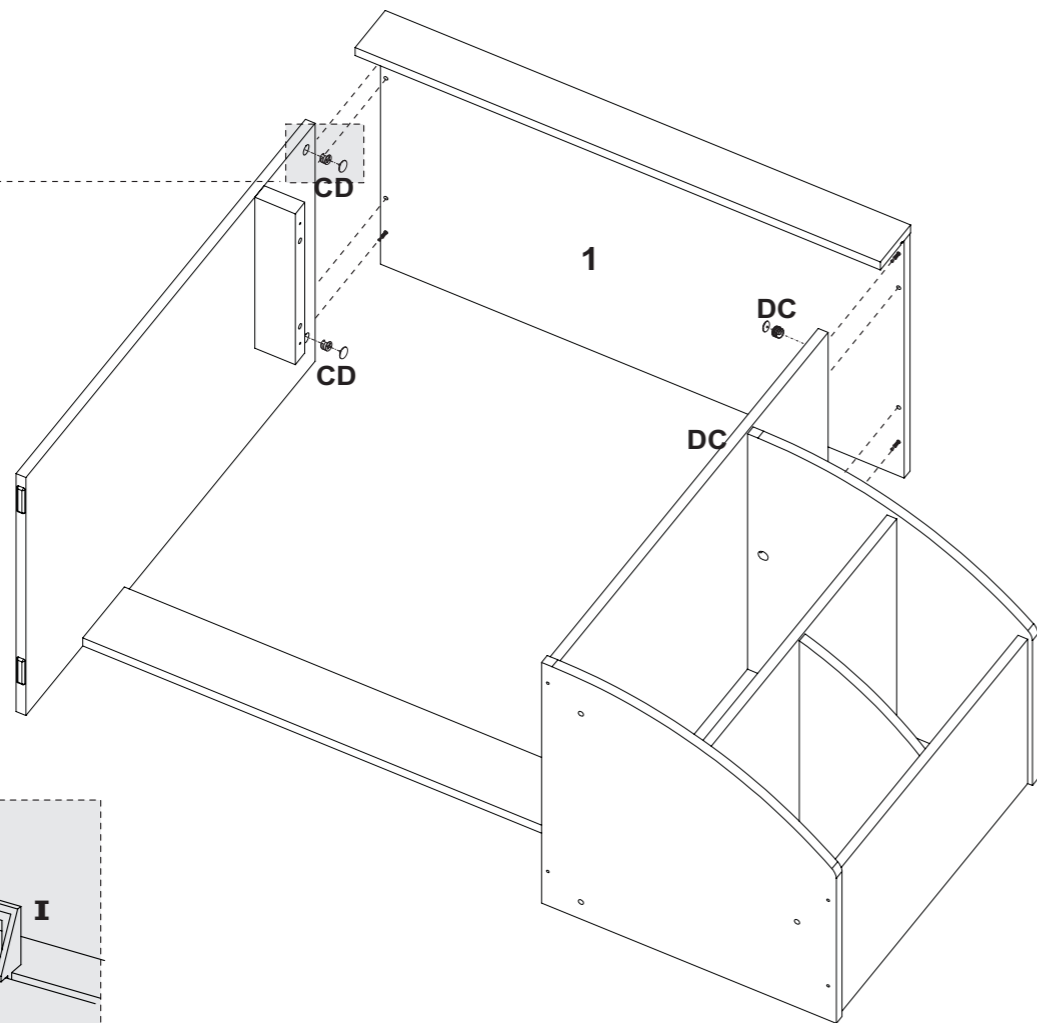
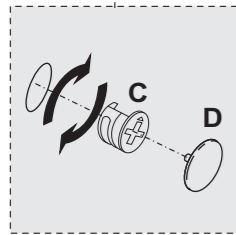

9
Passo
Passo
Step

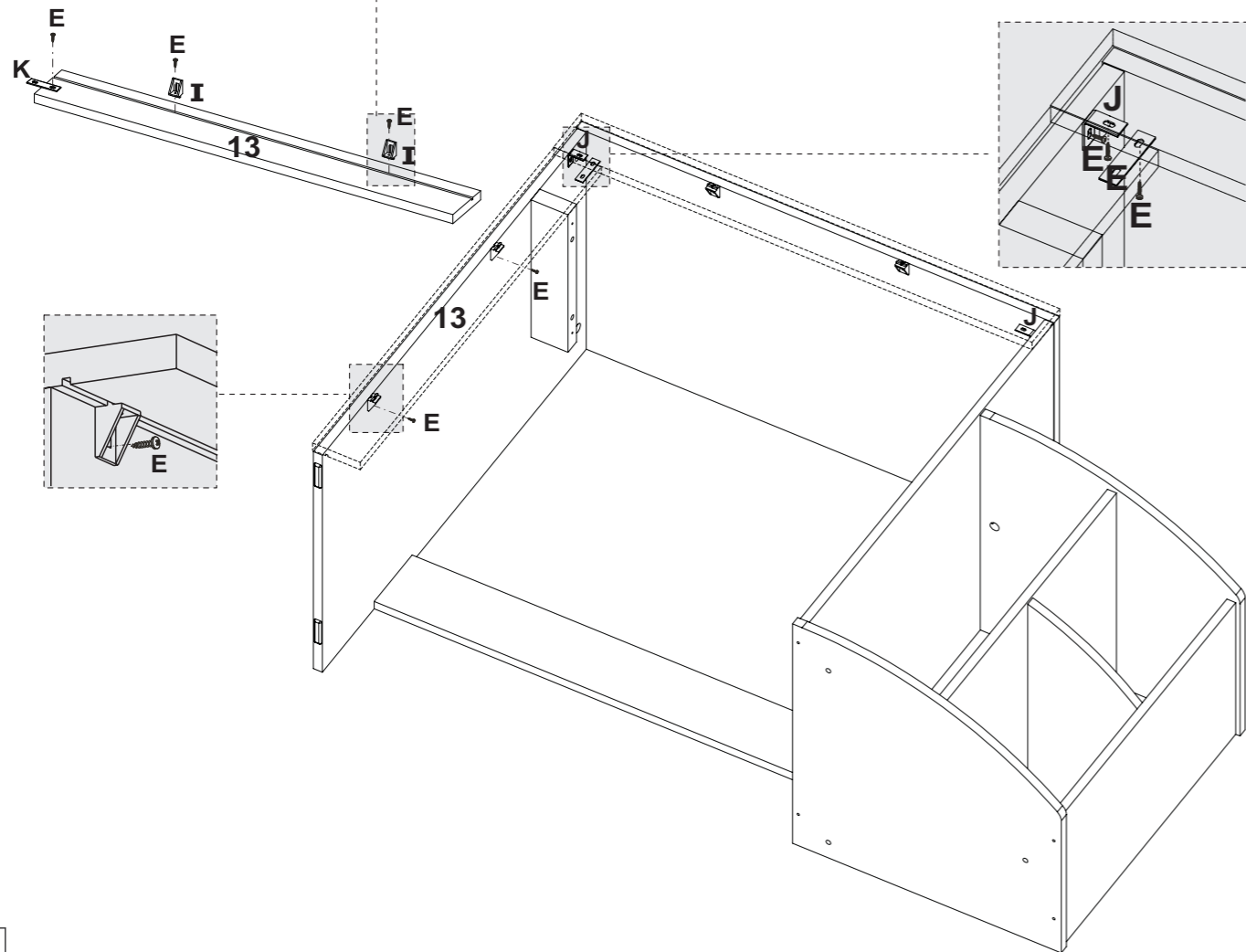
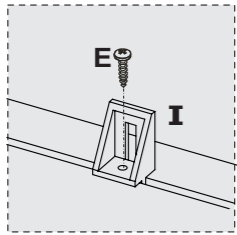

2
Passo
Passo
Step

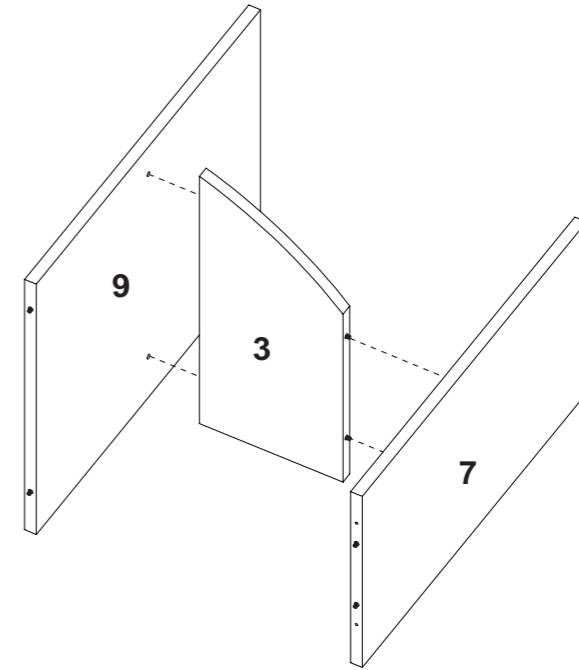

3
Passo
Passo
Step

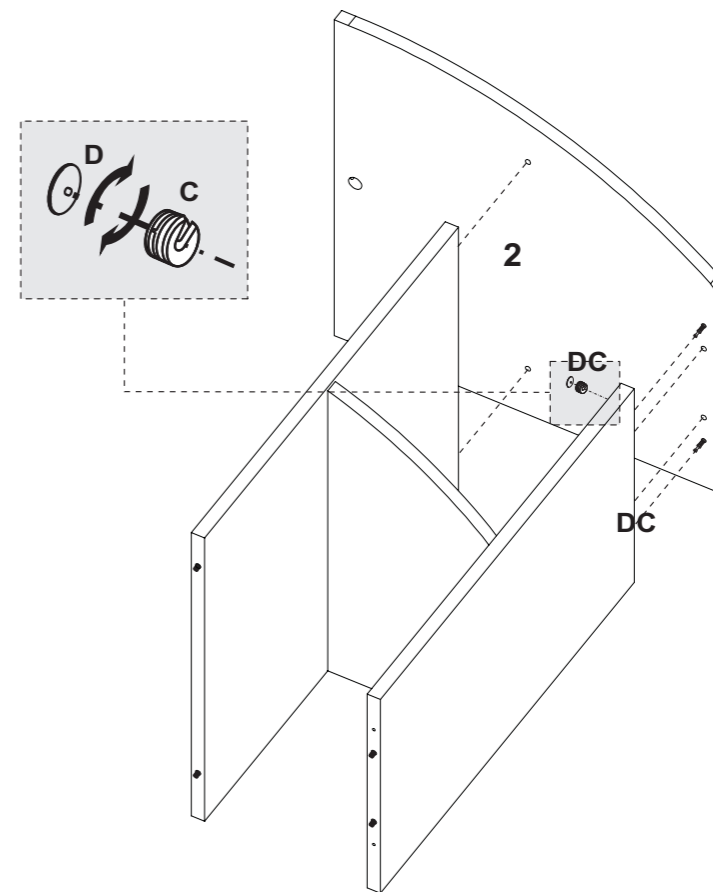
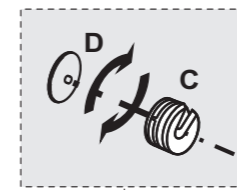

4
Passo
Passo
Step

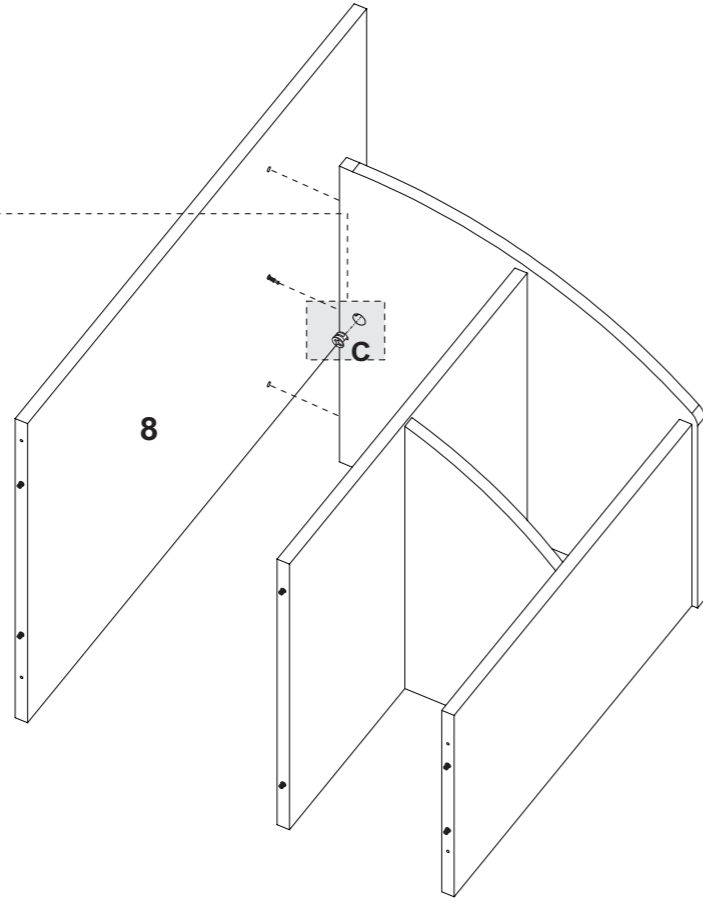
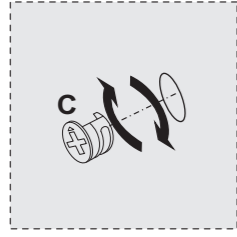

5
Passo
Passo
Step

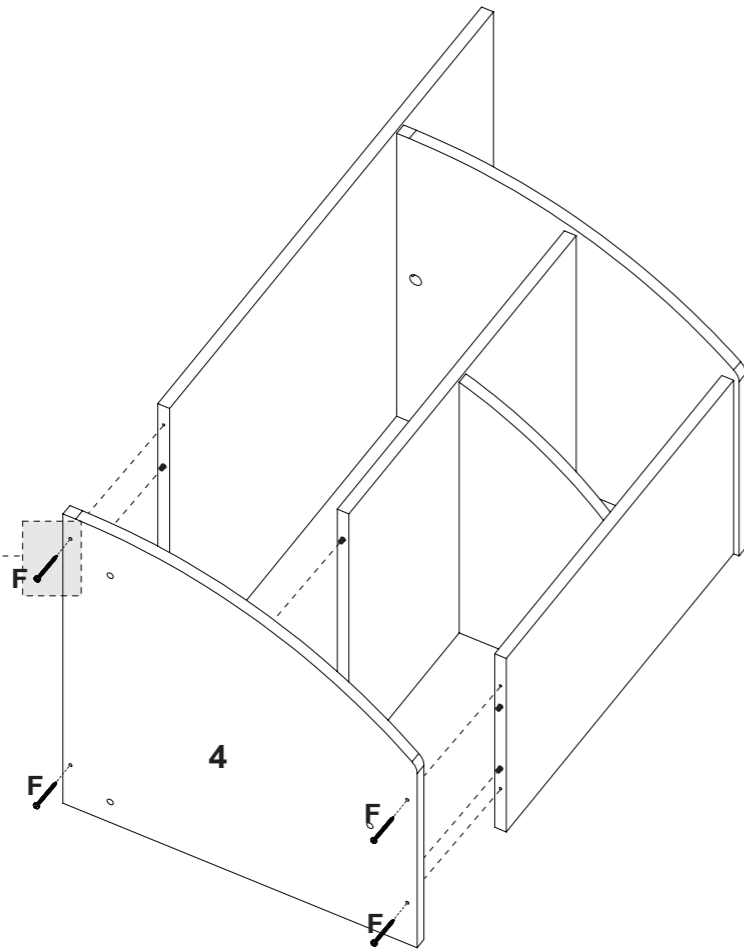
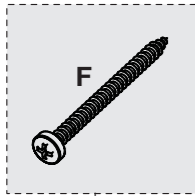

5

6
Passo
Passo
Step

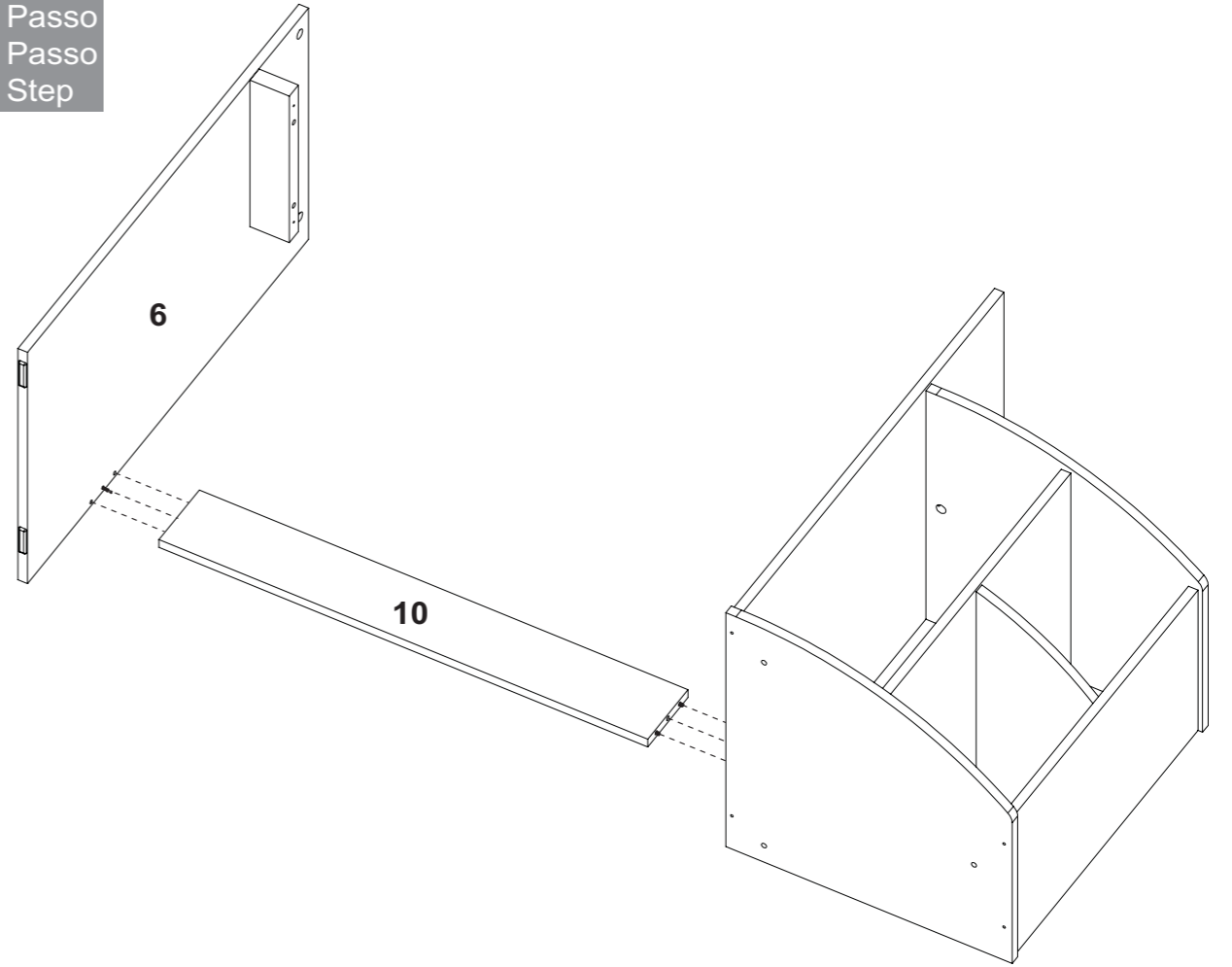

7
Passo
Passo
Step

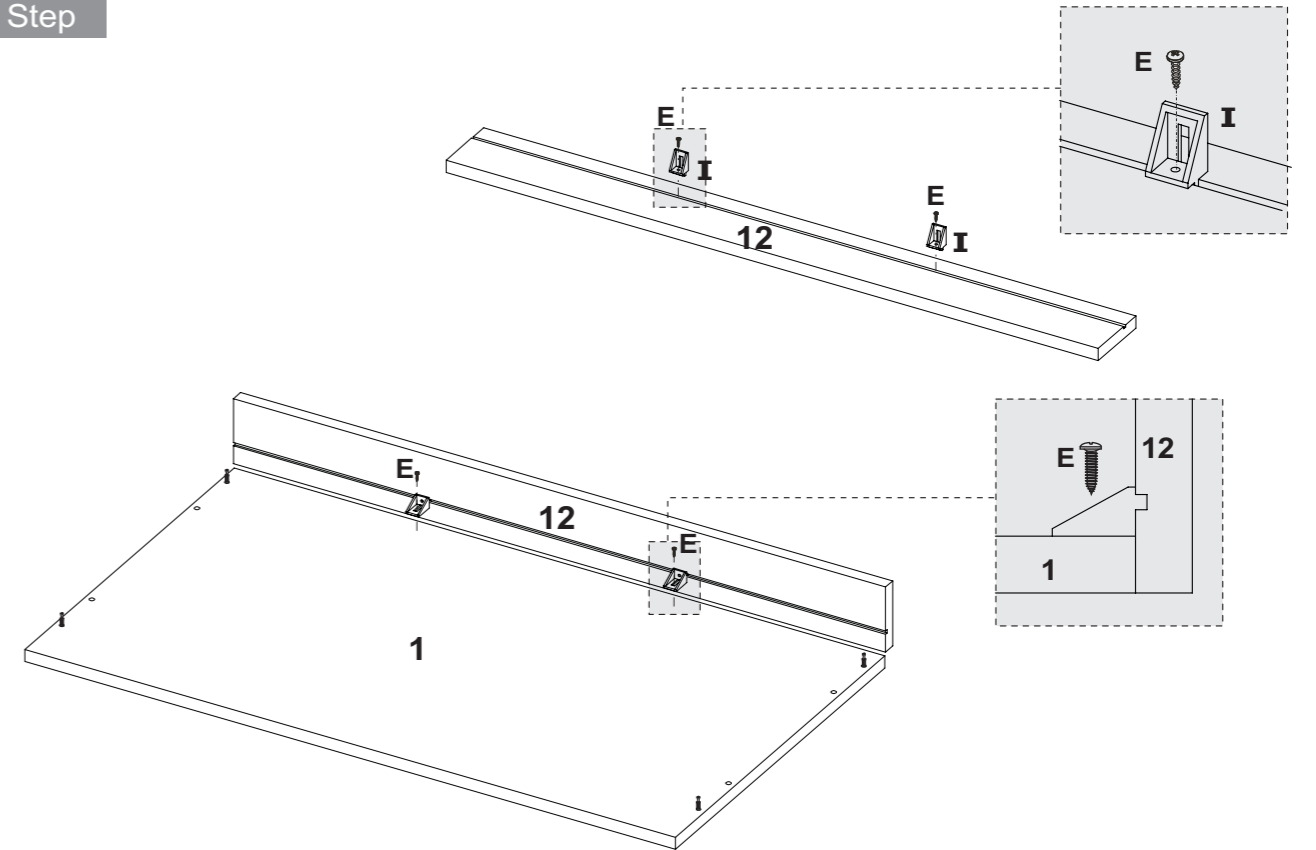

6