



MANUAL DO USUÁRIO

MÁQUINA DE LAVAR ROUPA

Antes de iniciar a instalação, leia atentamente estas instruções. Isto irá simplificar a instalação e assegurar que a máquina de lavar seja instalada corretamente e com segurança. Detxar estas instruções, perto da máquina de lavar após a instalação para futuras referências.

WD-1485TD(1~9)

C onteúdo

Conteúdo.....2

Funcionalidades do produto ..3

Advertências

Importantes instruções de segurança ...4
Guarde este manual do usuário4

Especificações5

Instalação

Remover a embalagem6
Desmontagem dos parafusos de transporte.....6
Requisitos do local de instalação7
Ligação da mangueira de alimentação de água.....9
Instalação do tubo de dreno11
Ajuste de nível12

Como utilizar a máquina de lavar roupa

Utilizar a máquina de lavar14
Cuidados antes da lavagem15
Tabela de programas de lavagem16
Opções extras17
Dados de utilização18
Painel de controle19
Programa adicional.....20
- Início retardado20
- Anti-rugas20
- Favorito.....20
- Pré-Lavagem20
Opções21
- Opção21
- Enxaguar21
- Temp.água21
Outras funções21
- Enxaguar+Centrifugação21
- Apenas Centrifugação21
Bloqueio para crianças22
Ligar/Desligar sinal sonoro22
Limpeza do tambor23
Bloqueio de Porta & Detecção.....23

Obrigado por comprar a máquina de lavar totalmente automática LG.

Leia atentamente o manual do do usuário. Fornece instruções sobre a instalação, o uso e manutenção de forma segura.

Conserve-o para futuras referências. Anote o modelo e o número de série da sua máquina de lavar roupa.

Modelo Nr.

Nr. de Série

Data da Compra

Como adicionar Sabão

Como adicionar sabão e amaciante a roupa24

Manutenção

O filtro de entrada da água26
O filtro da bomba de drenagem27
Gaveta distribuidora de sabão28
O tambor da máquina de lavar29
Limpeza da sua máquina de lavar roupa.....29
Instruções de proteção para o Inverno.....29

Guia de resolução de problemas

Diagnostico de problemas30
Mensagens de erro32
Usar o SMARTDIAGNOSIS™.....33

Exclui these phrase

Condições de garantia.....34

Funcionalidades do produto



■ Protecção contra os vincos

Com a rotação de um tambor, a roupa move-se para cima e para baixo, lavando a sujidade e evitando, ao mesmo tempo, que as peças de roupa fiquem emaranhadas umas nas outras.



■ Aquecedor integrado

O aquecedor interno aquece automaticamente a água para a temperatura mais adequada a cada um dos ciclos.



■ Mais económica através de um Sistema de Lavagem Inteligente

O Sistema de Lavagem Inteligente detecta a quantidade de carga e a temperatura da água e em seguida determina o nível óptimo da água e o tempo de lavagem para reduzir ao mínimo o consumo de energia e água.



■ Bloqueio para crianças

Utilizou-se o sistema de Bloqueio para crianças para impedir que as crianças primam qualquer botão para mudar o programa durante o funcionamento.



■ Sistema de controlo de velocidade de baixo ruído

Através da detecção da quantidade de carga e equilíbrio, distribui a carga de maneira uniforme para reduzir ao mínimo o nível de ruído da centrifugação.



■ Sistema de Accionamento Directo

O avançado motor de DC sem escovas faz girar o Tambor directamente sem polé e correia.

■ 6 movimentos

A máquina de lavar roupa consegue efectuar várias acções no tambor ou uma combinação de acções diferentes dependendo do programa de lavagem seleccionado.

Combinado com a velocidade controlada de rotação e a habilidade do tambor rodar tanto para a esquerda como para a direita, a performance de lavagem da máquina é notavelmente melhorada, proporcionando-lhe sempre resultados perfeitos.



A dvertências

LEIA TODAS AS INFORMAÇÕES ANTES DE USAR.

⚠️ ATENÇÃO

Para sua segurança, devem-se seguir as informações deste manual para minimizar o risco de incêndio ou explosão, choque eléctrico ou para prevenir danos em objectos, danos físicos ou perda de vida.

IMPORTANTES INSTRUÇÕES DE SEGURANÇA.

ATENÇÃO : Para reduzir o risco de incêndio, choque eléctrico, ou ferimentos em pessoas ao usar a máquina de lavar, siga as instruções básicas, incluindo o seguinte:

- Antes da instalação, verifique se existem danos exteriores. Se for o caso, não proceda à instalação.
- Instale ou armazene a máquina num local onde não fique exposta a temperaturas abaixo da congelação ou exposta ao tempo.
- É perigoso modificar as especificações deste aparelho de qualquer maneira.
- Não deve tentar reparar a máquina você mesmo. As reparações efectuadas por pessoas não qualificadas podem provocar lesões e/ou avarias mais graves na máquina.
- Mantenha a área de baixo e à volta dos seus aparelhos livres de materiais combustíveis, tais como fios, papel, trapos, produtos químicos, etc.
- O aparelho não deve ser utilizado por crianças ou pessoas incapacitadas sem a respectiva supervisão. Não permita que crianças brinquem em cima ou dentro deste ou qualquer outro aparelho.
- Mantenha a máquina de lavar afastada do fogo.
- Não deixe a porta da máquina de lavar aberta.
- Uma porta aberta pode atrair as crianças a pendurarem-se na porta ou a meterem-se dentro da máquina de lavar.
- Nunca coloque as mãos dentro da máquina de lavar enquanto esta estiver a funcionar. Espere que o tambor pare completamente.
- O processo de lavagem da roupa pode reduzir o retardador de chamas dos tecidos.
- Não lave nem seque artigos que tenham sido limpos com, lavados com, molhados com ou manchados com combustível ou substâncias explosivas (tais como cera, óleo, tinta, gasolina, desengordurantes, solventes de limpeza a seco, querosene, etc.) que possam incendiar-se ou explodir. O óleo pode permanecer na máquina após um ciclo completo e provocar um incêndio durante a secagem. Por isso, não carregue roupas com óleo.
- Para evitar este resultado, siga cuidadosamente as instruções do fabricante sobre lavagem e cuidado das roupas.
- Não bata com a porta para a fechar nem tente forçar a porta para abrir quando esta está bloqueada. Isto pode danificar a sua máquina de lavar.
- Quando a máquina funciona a alta temperatura, a porta dianteira poderá ficar muito quente. Não toque na porta.
- Para minimizar a possibilidade de choque eléctrico, desligue este aparelho da tomada de corrente ou desligue a máquina de lavar do quadro eléctrico da casa retirando o fusível ou desligando o interruptor antes de fazer qualquer manutenção ou limpeza.
- Antes de deitar fora uma máquina velha, desligue-a da corrente de alimentação. Destrua a ficha da máquina. Corte o cabo logo junto à máquina de forma a evitar qualquer utilização imprópria.
- Se um produto ficar submerso, por favor entre em contacto com o serviço de assistência técnica. Existe o risco de choque eléctrico e incêndio.
- Aplicação ligada ao fornecimento de água com o recurso a novas tubagens. As velhas tubagens não deverão ser reutilizadas.
- Para reduzir o risco de danos pessoais, siga todas as recomendações de segurança industriais incluindo a utilização de luvas compridas e óculos de protecção. O não cumprimento de todas as precauções de segurança neste manual pode resultar danos na propriedade, pessoais ou morte.
- Não exerça demasiada força sobre a porta da máquina de lavar quando esta estiver aberta. Isto poderia desequilibrar a máquina de lavar e fazê-la tombar.

GUARDE ESTE MANUAL DE INSTRUÇÕES

INSTRUÇÕES DE LIGAÇÃO À TERRA

Esta aplicação terá de ser ligada à terra. No caso de qualquer mau-funcionamento ou avaria, a ligação à terra irá reduzir o risco de choque eléctrico fornecendo um caminho de resistência mínima para a corrente eléctrica. Esta aplicação vem equipada com um cabo que possui um condutor de ligação à terra e uma ficha de ligação à terra. Esta ficha terá de ser ligada na tomada apropriada que se encontra devidamente instalada e ligada à terra de acordo com os regulamentos e normas locais.

- Não usar um adaptador pois irá desactivar a ficha de ligação à terra.
- Caso não possua uma tomada apropriada, deverá consultar um electricista.

AVISO: uma ligação não apropriada do condutor de ligação à terra do equipamento poderá resultar em choque eléctrico. Consulte um electricista qualificado ou um profissional de reparações eléctricas, caso tenha alguma dúvida. Não proceda a alterações na ficha com a aplicação - caso não encaixe na tomada, solicite a instalação de uma tomada adequada junto de um electricista qualificado.

Especificações

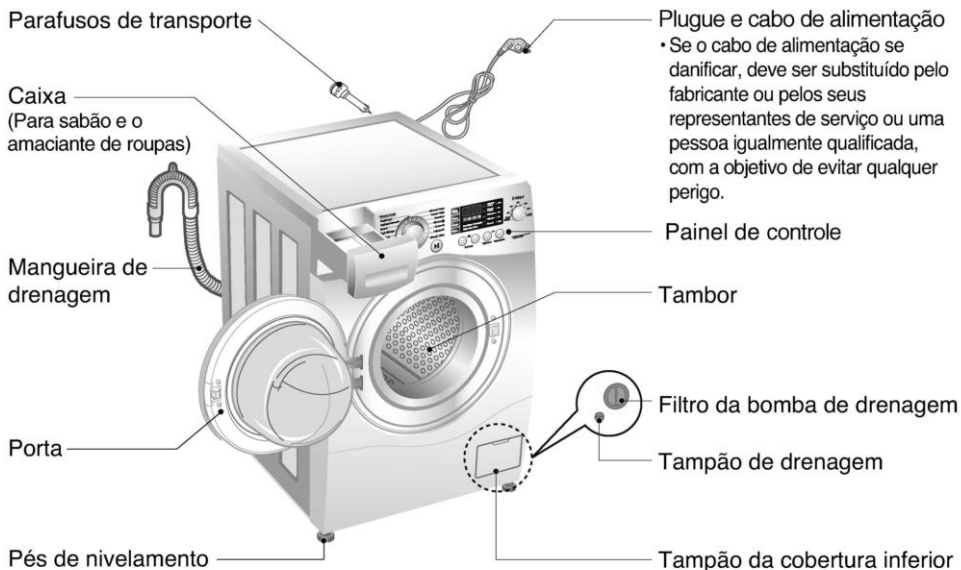

- Nome : Máquina de lavar roupa de carga frontal
- Fonte de alimentação : 127 V~, 60 Hz
- Tamanho : 600 mm(An) X 590 mm(P) X 850 mm(Al)
- Peso : 67 kg
- Pot. Máx. : 2100 W
- Capacidade de lavagem : 8.5 kg
- Consumo de água : 100 ℓ
- Pressão admissível da água : 100 ~ 1000 kPa (1.0 ~ 10.0 kgf / cm²)

* O aspecto e as especificações podem variar sem aviso prévio para aumentar a qualidade das unidades

■ Acessórios

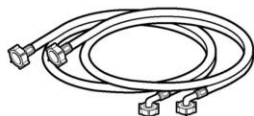

Mangueira de entrada de água fria (1pç)

* Opcional: Mangueira de entrada de água quente (1pç)



Chave de parafusos

I nstalação

■ Remover a embalagem

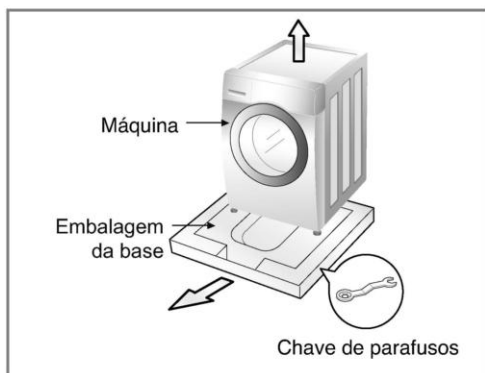

1. Remova a caixa de cartão e a embalagem de isopor.
2. Eleve a máquina de lavar e remova a base de transporte.
3. Remova a fita de segurança do cabo de alimentação e da mangueira de drenagem.
4. Remova a entrada da mangueira do interior do tambor.



Mantenha a chave plana na base da embalagem para nivelar.

Atenção

Os materiais de embalagem (plásticos e esferovite), são perigosos para as crianças, dado que podem provocar sufocação. Guarde esse material fora do alcance das crianças.

■ Desmontagem dos parafusos de transporte

Para prevenir os danos internos durante o transporte, os 4 parafusos especiais estão bloqueados. Antes de pôr a máquina de lavar roupa a funcionar, retire os parafusos juntamente com os tampões de borracha. Se não se retirarem, podem provocar uma fonte de vibração, ruído e um funcionamento defeituoso.

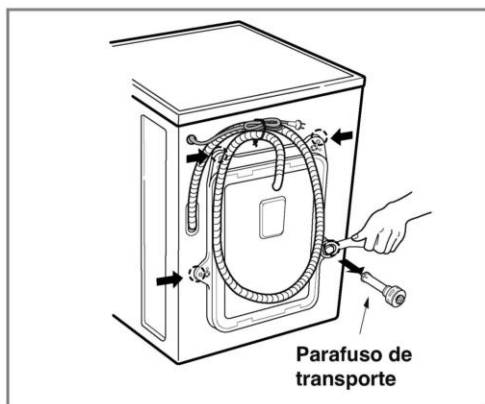

1. Desparafuse os 4 parafusos com a chave fornecida.
2. Retire os 4 parafusos juntamente com os tampões de borracha retorcendo ligeiramente o tampão.



Guarde os parafusos de transporte para utilização.

3. Tape os buracos com os tampões fornecidos

Instalação

■ Requisitos do local de instalação

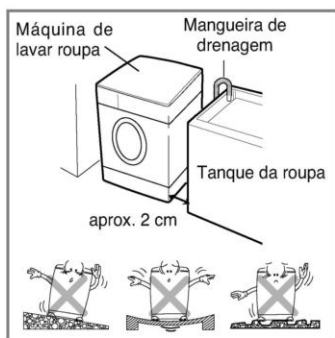

► Localização

- **Nível do chão :**
A pendente admissível debaixo da máquina de lavar é de 1°
- **Tomada de corrente :**
Deve estar dentro de 1,5 metros de cada lado da situação da máquina de lavar. Não sobrecarregue a tomada com mais de um aparelho.
- **Espaço livre adicional :**
É necessário para os modelos de parede, porta e janela (10 cm: parte posterior / 2 cm: lados direito e esquerdo) Não coloque nem armazene produtos de lavandaria na parte superior da máquina de lavar roupa em nenhum momento. Podem danificar o acabamento dos comandos.

► Instalação

- Instale a máquina num chão duro e plano. Certifique-se de que a circulação do ar em redor da máquina não está impedida por tapetes, carpetes, etc.
- Nunca tente corrigir desnivelamentos do chão com pedaços de madeira, cartão ou materiais semelhantes, colocados por baixo da máquina.
- Se não puder evitar colocar a máquina junto a um fogão a gás ou forno, entre os dois aparelhos deverá aplicar um isolante (85 X 60 cm), coberto por folha de alumínio, do lado que estiver virado para o fogão ou forno.
- A máquina não deve ser instalada em divisões em que a temperatura possa descer abaixo dos 0°C .
- Ao instalar a máquina, certifique-se de que esta fica facilmente acessível ao técnico, em caso de avaria.
- Com a máquina instalada, ajuste os quatro pés utilizando a chave de parafusos fornecida, garantindo que o aparelho fica estável e que mantém uma distância de cerca de 20mm entre a parte superior da máquina e a parte inferior de uma eventual bancada ou prateleira.
- Este equipamento não foi concebido para ser usado em barcos nem em instalações móveis, como rouletes, aviões, etc.

► Ligação eléctrica

- Não utilize um cabo de extensão ou um adaptador duplo.
- Se o cabo de alimentação estiver danificado, deve ser substituído pelo fabricante ou pelos seus representantes de serviço ou pessoa igualmente qualificada com a finalidade de evitar qualquer perigo.
- Desligue sempre a máquina da tomada e feche a alimentação de água depois da utilização.
- Ligue a máquina a uma tomada com ligação à terra de acordo com as normativas de cabos actuais.
- O aparelho deve-se colocar de forma que a tomada seja facilmente acessível.
- As reparações da máquina de lavar devem ser executadas apenas por pessoal qualificado. Reparações feitas por pessoal não qualificado, podem causar falhas técnicas ou ferimentos. Contacte o serviço de assistência técnica da sua localidade.
- Não instale a máquina em divisões da casa onde possam ocorrer temperaturas negativas. Os tubos podem congelar e rebentar devido à pressão. As temperaturas negativas podem desregular os comandos electrónicos do aparelho.
- Se adquiriu a máquina de lavar em pleno Inverno, com temperaturas negativas, deixe ficar o aparelho à temperatura ambiente de sua casa durante algumas horas, antes de proceder à sua instalação e posterior funcionamento.

I nstalação

CUIDADOS

CUIDADOS a ter com o Cabo de Corrente

A maioria dos aparelhos devem ser ligados através de um circuito dedicado, ou seja, um circuito de saída único, que apenas alimenta aquele aparelho e que não tem outras saídas ou extensões. Para ter a certeza, veja a página de especificações deste manual do utilizador. Não sobrecarregue as tomadas de corrente nas paredes. Quando as tomadas estão sobrecarregadas, soltas, ou danificadas, se existirem extensões, cabos com fendas, ou se o isolamento dos cabos estiver danificado ou quebrado, os cabos constituem um grave perigo. Qualquer destas situações pode provocar um choque eléctrico ou um incêndio. Verifique periodicamente o cabo do aparelho e se apresentar danos ou deterioração, desligue-o, deixe de utilizar o aparelho e mande substituir o cabo por um assistente autorizado. Proteja o cabo de intromissões físicas ou mecânicas, como torções, esticões, dobras, ficar entalado entre uma porta, ou ser pisado com qualquer móvel ou com os pés. Preste especial atenção às fichas, tomadas, e ao ponto onde o cabo sai do aparelho.

CUIDADOS

Este aparelho não deve ser utilizado por crianças ou pessoas com capacidades físicas ou psíquicas limitadas sem o devido acompanhamento

Instalação

■ Ligação da mangueira de alimentação de água

- A pressão do fornecimento de água deve estar entre os 100 kPa e 1000 kPa (1,0-10 kgf/cm²)
- Não desforre nem cruze ao ligar a mangueira de entrada à válvula.
- Se a pressão da alimentação de água for superior a 1000 kPa, deve-se instalar um dispositivo de descompressão
- Verifique periodicamente o estado da mangueira e substitua-a se for necessário.

► Passo1: Verifique se a entrada da mangueira está selada com borracha.

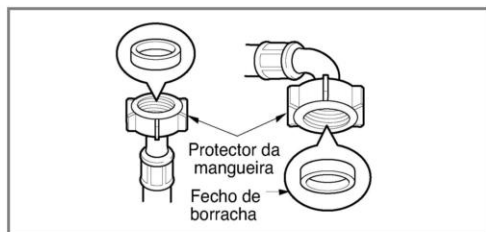

- São fornecidos dois anéis com a mangueira de entrada de água no conector da válvula com o objectivo de evitar fugas de água. Verifique a estanquidade da água nas ligações da máquina de lavar roupa abrindo a torneira completamente.

► Passo2 : Conecte a mangueira à torneira de água.

Tipo-A : Ligue a mangueira de rosca à mangueira com fio

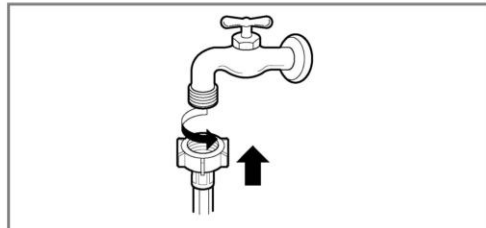

- Aperte o conector da mangueira na torneira de água.

Tipo-B : Conectar a mangueira de rosca à torneira sem fio

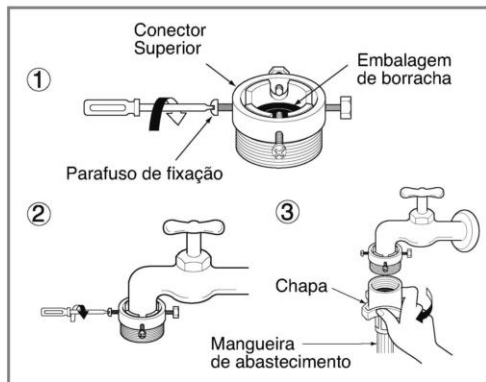

1. Desaperte o anel adaptador e os 4 parafusos adaptáveis de segurança.
2. Empurre o adaptador para o fim da torneira para que o anel dianteiro forme uma ligação segura. Aperte a placa em anel apertante e os 4 parafusos.
3. Empurre a mangueira de fornecimento de água para cima para que os anéis vedantes dentro da mangueira adiram por completo à torneira que é apertada rodando para a direita.

Instalação

Tipo-C : Conectar a mangueira de toque à torneira sem fio

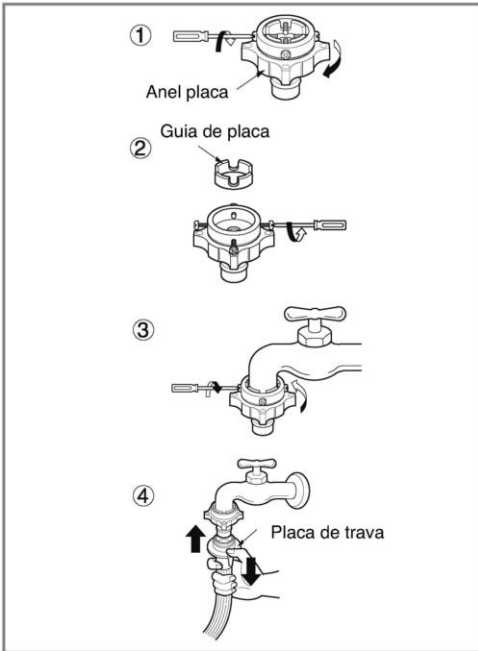

1. Desaperte o anel adaptador e os 4 parafusos adaptáveis de segurança.
2. Remova a placa guia se a torneira for muito larga para encaixar o adaptador.
3. Empurre o adaptador para o fim da torneira para que o anel vedante forme uma ligação segura. Aperte a placa em anel apatetante e os 4 parafusos.
4. Puxe a placa de segurança para baixo, empurre a entrada da mangueira da direcção do adaptador e liberte a placa de segurança. Certifique-se que o adaptador fica preso no devido local.



Depois da mangueira de água estar ligada à torneira, abrir a torneira para remover qualquer vestígio de sujidade, deixe a água correr para um balde e verifique a temperatura da água.

► Passo3: ligue o tubo à máquina de lavar

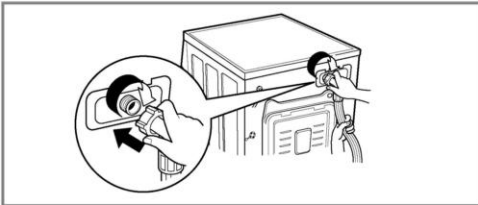

- Assegure-se de a mangueira não está torcida nem calcada.



Depois de terminar a ligação, se for derramada água da mangueira, repita os mesmos passos. Utilize uma torneira do tipo mais convencional possível para abastecimento da água. Se a torneira for de secção quadrada ou demasiado grande, retire a anilha espaçadora antes de instalar a torneira no adaptador.

Utilize a torneira horizontal

Torneira horizontal



Torneira de extensão



Torneira quadrada



Instalação

■ Instalação do tubo de dreno

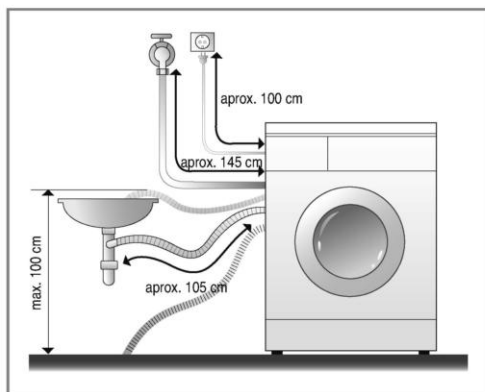

- O tubo de dreno não deve ser a mais de 100 centímetros acima do chão. A água da máquina de lavar não é drenada ou é drenada lentamente.
- A fixação correcta do tubo do dreno protegerá o chão de danos devidos a fuga de água.
- No caso do tubo do dreno demasiado comprido, por favor, não o introduza na máquina de lavar. Pode causar ruído anormal.

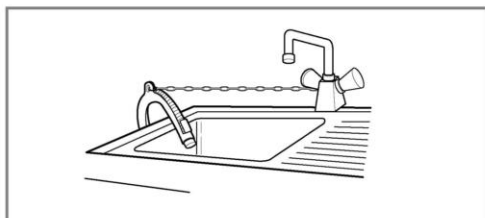

- Quando instalar o tubo do dreno fixe-o bem com uma corda ou corrente.
- A fixação correcta do tubo do dreno protegerá o chão de danos devidos a fuga de água.

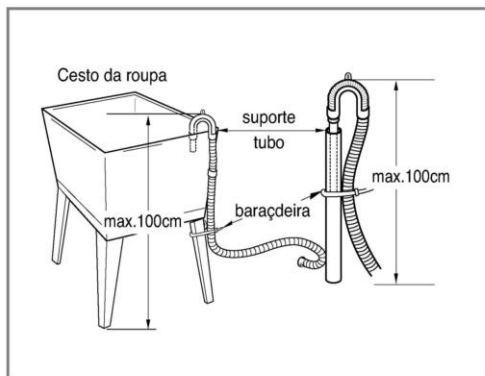

Instalação

■ Ajuste de nível

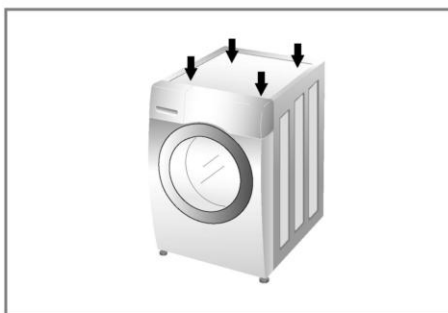
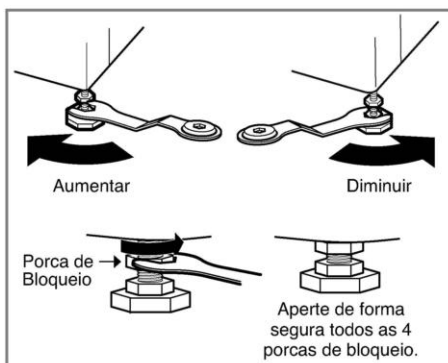
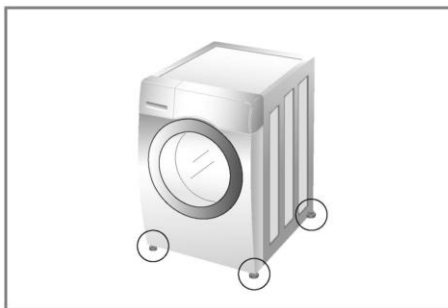

1. O nivelamento correcto de uma máquina de lavar roupa impede o ruído e a vibração excessivos. Instale o aparelho sobre uma superfície de chão sólida e nivelada, de preferência no canto de uma dependência.



O chão de madeira ou o soalho flutuante podem contribuir para uma vibração excessiva ou para erros de equilíbrio da carga.

2. Se o chão não estiver nivelado, ajuste os pés de nivelamento conforme for necessário (não introduza pedaços de madeira, etc. debaixo dos pés). Assegure-se de que os quatro pés estão estáveis e descansam no chão e, em seguida, verifique se o electrodoméstico está perfeitamente nivelado (utilize um nível de bolha de ar)

- Uma vez nivelada a máquina de lavar, aperte as porcas de bloqueio na direcção da base da máquina de lavar. Todas as porcas deve estar apertada.

- Verificação em diagonal
Ao empurrar para baixo e na diagonal as beiras da placa superior da máquina de lavar roupa, a máquina não se deve mexer um centímetro acima ou abaixo em absoluto. (Verifique isto nas duas direcções) Se a máquina cabecear ao empurrar a placa superior da máquina na diagonal, ajuste novamente as patas



Caso a máquina de lavar esteja instalada numa plataforma elevada, deve estar fixa de forma segura para eliminar o risco de queda.

I nstalação

► Chão em cerâmica

- A superfície de instalação tem de estar limpa, seca e nivelada.
- Instale a máquina num chão duro e plano.

► Pavimentos cerâmicos (pavimentos escorregadios)

- Posicione ambos os pés da máquina no Tread Mate e nivele a máquina de modo a adaptá-la. (Corte o Tread Mate em secções de 70x70 mm e cole cada uma delas ao pavimento seco onde a máquina vai ser colocada.)
- Tread Mate é um material auto-adesivo, utilizado em escadas e degraus, para evitar o risco de escorregamento.

► Chão de madeira

- O chão de madeira é particularmente susceptível à vibração.
- Para evitar as vibrações, recomendamos que coloque protectores de borracha por baixo de cada pé, a pelo menos 15mm de distância da máquina, seguros a pelo menos 2 tábuas com parafusos.
- Se possível, instale a máquina num dos cantos da divisão, onde o chão é mais estável.
- Coloque os protectores de borracha para reduzir a vibração.
- Pode obter os protectores de borracha (p/no.4620ER4002B) junto do departamento de peças da LG.



- Se instalar e nivelar correctamente a máquina, assegurará um funcionamento regular e fiável por longos anos.
- A máquina tem de estar absolutamente direita, na horizontal, e firme.
- Não deverá "baloçar" quando carregada com roupa.
- A superfície de instalação tem de estar limpa, sem qualquer resíduo de cera ou outro revestimento escorregadio.
- Não deixe que os pés da máquina se molhem. Se tal acontecer, a máquina poderá escorregar do local onde se encontra.

C como utilizar a máquina de lavar roupa

■ Utilizar a máquina de lavar



1. Seleccionar a roupa
(Consultar páginas 15)

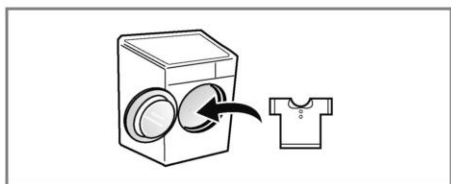

2. Abrir a porta e colocar a roupa



3. Pressione o botão de Alimentação

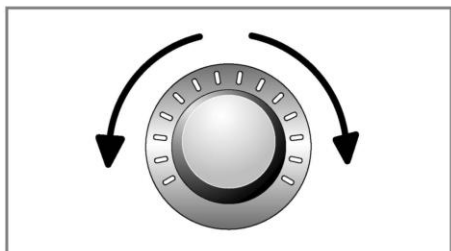

4. Seleccionar o programa
(Consultar páginas 16~18)

Selecione agora as opções
(Consultar páginas 20~23)

- Programas Adicionais
- Temperatura
- Velocidade de Rotação
- Outras funções



5. Adicionar detergente
(Consultar páginas 24~25)



6. Pressionar o botão Start/Pause

C como utilizar a máquina de lavar roupa

■ Cuidados antes da lavagem

						Temperatura de lavagem
						Lavagem de máquina normal
						Tecidos delicados
						Não lavar

Procurar roupa por...

Sujidade	Temperatura de lavagem
Cor	Tipo de tecido

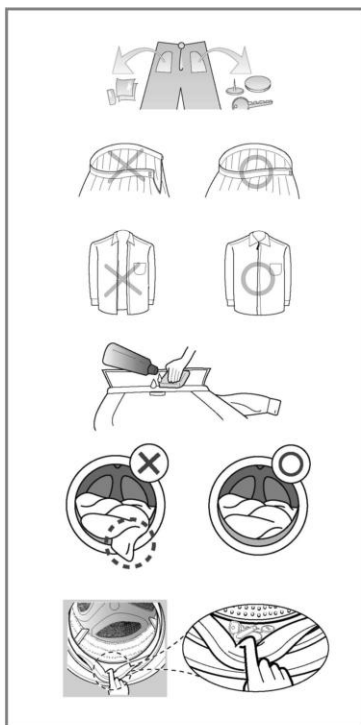

1. Etiquetas de cuidados

Procure a etiqueta de cuidados das suas roupas. Esta indica-lhe o conteúdo do tecido da sua roupa e como se deve lavar.

2. Classificação

Para obter os melhores resultados, classifique a roupa em cargas que se possam lavar no mesmo ciclo de lavagem. A temperatura da água e a velocidade de centrifugação e os diferentes tecidos necessitam de ser lavados de diferentes formas. Separe sempre as cores escuras das claras e brancas. Lave-as em separado, já pode dar-se uma transferência de cores e fios, o que provocará a descoloração do branco, etc. Se for possível, não lave peças muito sujas com uma ligeiramente suja.

- Sujidade (Pesada, Normal, Ligeira)
Separe as peças conforme a quantidade de sujidade.
- Cor (Branco, Claros, Escuros)
Separe os tecidos brancos dos tecidos de cor.
- Fios (Produtores ou recolhedores de fios)
Lave em separado os produtores de fios e os recolhedores de fios.

3. Cuidados antes da carga

Junte peças compridas e pequenas numa carga. Coloque as peças compridas primeiro. As peças compridas não devem constituir mais de metade da carga de lavagem.

Não lave só uma peça. Isto pode provocar uma carga desequilibrada. Junte uma ou duas peças semelhantes. Pode provocar um desequilíbrio de carga. Adicione um ou dois itens similares.

- Verifique se todos os bolsos estão vazios. Os objectos tais como pregos, ganchos, fósforos, esférogáficas, moedas e chaves podem danificar tanto a sua máquina de lavar como a sua roupa.
- Aperte os fechos, colchetes e cordões para se assegurar de que estes artigos não se prendam noutras peças de roupa.
- Trate previamente a sujidade e as manchas escovando com um pouco de detergente dissolvido em água sobre as manchas como em colarinhos e punhos de camisas para tirar melhor a sujidade.
- Para evitar quaisquer danos no vedante da porta e na roupa, certifique-se de que não fica presa nenhuma peça de roupa entre a porta e o vedante do tambor da máquina.
- Verifique as pregas do anel de vedação da porta para detectar qualquer objecto que tenha ficado preso.
- Certifique-se de que não ficou esquecida nenhuma peça de roupa no interior da máquina de lavar de modo a não ficar danificada (ex. encolher ou descolorar) no seguinte ciclo de lavagem.



Antes da primeira lavagem, Seleccione um ciclo (ALGODÃO 60°C, adicione meia carga de detergente) e deixe a máquina efectuar um ciclo de lavagem sem roupa. Deste modo, removerá os resíduos do tambor, que podem ter ficado durante o processo de fabrico.

C como utilizar a máquina de lavar roupa

■ Tabela de programas de lavagem

• Programas recomendados segundo o tipo de tecido

Programa	Descrição	Tipo de tecido	Temperatura da água (Seleção)	Carga máxima
Algodão	Proporciona um melhor desempenho através da combinação de vários movimentos de tambor.	Roupa de cor (Camisas, vestidos de noite, pijamas...) e algodão de cor branca pouco suja (roupa interior)	40°C (De Fria a 60°C)	Avaliação
Algodão Eco	Promove uma lavagem otimizada com um menor consumo de energia		50°C (De Fria a 50°C)	
Tecidos Sintéticos	Este programa é indicado para camisas de uso casual que não necessitam de se passar a ferro depois de lavar.	Poliamida, Acrílico, Poliéster	40°C (De Fria a 50°C)	4,0 kg
Mix	Permite que tecidos diferentes sejam lavados em simultâneo.	Vários tipos de tecidos exceto tecidos especiais. (Seda/delicada, roupa de esporte, roupas escuras, lã, Edredões /Cortinas).	40°C (De Fria a 40°C)	
Roupa de bebê	Elimina nódoas difíceis, sólidas e proteínas, e proporciona um melhor enxaguamento.	Roupa de bebê pouco suja	50°C (60°C)	
Lavagem silenciosa	Permite uma lavagem mais silenciosa e com menos vibração. Exclui these words.	Roupas de cor (Camisas, Vestidos de noite, pijamas, etc.) e algodão branco sujo (roupa interior.)	40°C (De Fria a 50°C)	
Antialérgico	Remove de forma eficaz os resíduos de sabão das roupas.	Para tecidos que estão em contato Antialérgico direto com a pele.		Avaliação
Edredon	Este ciclo é para peças de roupa grandes, tais como Edredões, lençóis, fronhas, capas de sofá, etc.	Roupa de cama de algodão (edredon) travesseiros, cobertores, capas de sofá com enchimento leve.	40°C (De Fria a 40°C)	1 Tamanho único
Roupa Esportiva	Este programa é indicado para roupas de esporte tal como jogging e corrida.	Coolmax, gore tex, e Sympatex		2,0 kg
Roupa Escura	Este programa é indicado para roupas com possibilidade de descolorir. Reduz a descoloração das roupas. (Utilize sabão para roupa de cor.)	Vestuário de cor escura e tecidos de algodão ou mistos.	30°C (De Fria a 40°C)	
Tecidos Delicados	Este ciclo é para roupa delicada como roupa interior, blusas, etc.	Lãs que podem ser lavadas na máquina apenas as de pura lã.		
Lã 	Permite lavar tecidos de lã. (Utilize sabão para máquinas que possam lavar lã).	Lãs que podem ser lavadas na máquina apenas as de pura lã.	40°C (De Fria a 40°C)	
Rápido 30	Este ciclo rápido de lavagem permite uma carga pequena e roupas pouco sujas.	Roupa de cor que está pouco suja.	30°C (De Fria a 40°C)	
Intensivo 60	Apenas 60 min permite obter os melhores resultados de lavagem e de eficiência energética.	Tecidos de algodão e mistos. (PROGRAMA especial de 60 minutos para roupa normalmente mais suja.).	50°C (De Fria a 50°C)	4,0 kg

C como utilizar a máquina de lavar roupa

- Temperatura da água: Selecione a temperatura da água de acordo com o ciclo de lavagem. Durante a lavagem observe sempre as instruções de lavagem e as etiquetas do fabricante da roupa.
- Definir programa em “Algodão Eco 60°C + Intensivo” para teste de acordo ou em conformidade com EN60456 e IEC60456.
- Os resultados dos testes dependem da pressão, dureza e temperatura da água, assim como temperatura ambiente, tipo e quantidade de roupa, quantidade de sabão utilizado, flutuações no fornecimento de energia elétrica e opções adicionais escolhidas.



O ciclo de lavagem para Lãs desta máquina foi aprovado pela Woolmark para produtos Woolmark que possam ser lavados na máquina de lavar roupa, desde que se sigam as indicações da etiqueta da roupa e do fabricante deste equipamento M0801.



É recomendado a utilização de um sabão neutro. O ciclo de lavagem para Lãs é caracterizado por uma baixa velocidade de rotação do tambor e uma ação na roupa mais cuidadosa.

■ Opções extras

Programa	Adiar Início	Anti-Rugas	Favorito	Pré-Lavagem	Enxágue antialérgico	Enxaguar+Centrifugar	Reduzir tempo	Intensivo
Algodão	●	●	●	●	●	●	●	●
Algodão Eco	●	●	●	●	●	●	●	●
Tecidos Sintéticos	●	●	●	●	●	●	●	●
Mix	●	●	●	●	●	●	●	●
Roupa de bebê	●	●	●	●	●	●	●	●
Lavagem silenciosa	●	●	●			●	●	●
Antialérgico	●	●	●	●	●	●	●	●
Edredon	●	●	●			●	●	●
Roupa Esportiva	●	●	●			●	●	●
Roupa Escura	●	●	●			●	●	●
Tecidos Delicados	●	●	●			●	●	●
Lã	●	●	●			●		●
Rápido 30	●	●	●			●		●
Intensivo 60	●	●	●			●		●*

* : Esta opção é incluída automaticamente no ciclo e não pode ser eliminada.

Como utilizar a máquina de lavar roupa

■ Dados de Utilização

Programa	Max RPM
	F14**
Algodão	1400
Algodão Eco	1400
Tecidos Sintéticos	1000
Lavagem silenciosa	1000
Mix	1400
Edredon	1000
Roupa de bebê	1000
Antialérgico	1400
Roupa Esportiva	800
Roupa Escura	1400
Tecidos Delicados	800
Lã	800
Rápido 30	1400
Intensivo 60	1400

C como utilizar a máquina de lavar roupa

■ Painel de controle

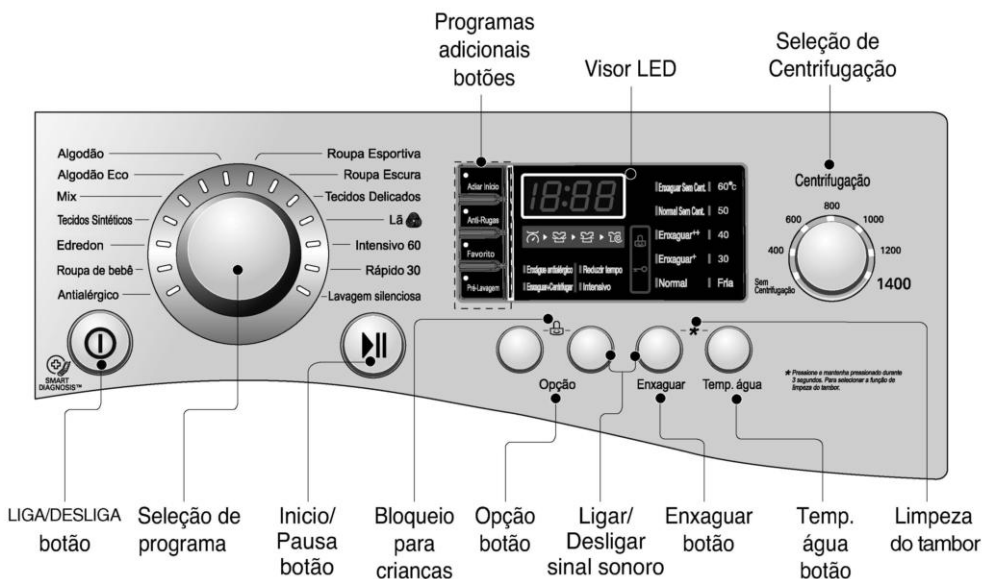

LIGA/DESLIGA

- Pressione o botão LIGA/DESLIGA para ligar e desligar a máquina da energia elétrica
- Também se pode utilizar para cancelar a função Adiar Início

Seleção de programa

- Estão disponíveis 14 programas de acordo com o tipo de roupa a lavar.
- A lâmpada acende-se para indicar o programa selecionado.

Início/Pausa

- Este botão Início/Pausa utiliza-se nos ciclos de lavagem e em outros ou para fazer uma pausa nos ciclos.
- Se for necessária uma parada temporária no ciclo de lavagem, pressione o botão "Início/Pausa".
- Quando a máquina é colocada em Pausa, a corrente é desligada ao fim de 4 minutos.

Programas adicionais

- Utilize estes botões para selecionar as opções de ciclo desejado para o ciclo selecionado

Visor LED

- O visor apresenta as configurações, tempo estimado, opções, e mensagens de estado da sua máquina de lavar. O visor irá ficar ligado durante o ciclo.

Opções

- Permite que adicione ciclos que irão piscar quando selecionados.

C como utilizar a máquina de lavar roupa

■ Programa adicional

Adiar Início

Pode definir o tempo de atraso para que a máquina de lavar inicie e termine automaticamente após o intervalo de tempo especificado.



O tempo de atraso corresponde ao final do ciclo de lavagem não ao início. O tempo de lavagem pode variar dependendo da temperatura da água, carga e outros fatores.

1. Pressione o botão **Liga/Desliga**.
2. Selecione um ciclo.
3. Pressione em **Adiar Início** e ajuste a hora desejada.
4. Pressione a tecla **Início/Pausa**.

Anti-Rugas

Se desejar evitar rugas, selecione o botão de proteção contra rugas.

Favorito

Programa favorito permite guardar na memória um ciclo de lavagem personalizado para futuras utilizações.

1. Pressione o botão **Liga/Desliga**.
2. Selecione um ciclo.
3. Selecione
(O curso, o método de lavagem, número de lavagens, velocidade de rotação, temperatura da água, etc.)
4. Pressione e mantenha pressionado o botão **"Favorito"** durante 3 segundos (2 bips).

O Programa favorito fica assim memorizado para futuras utilizações.

Para utilizar novamente o programa, selecione "Favorito" e pressione Início/Pausa.

Pré-Lavagem

Se a roupa a lavar estiver muito suja, o percurso de Pré-Lavagem é eficaz.

1. Pressione o botão **Liga/Desliga**.
2. Selecione um ciclo.
3. Pressione o botão de **Pré-Lavagem**.
4. Pressione o botão **Início/Pausa**.

C como utilizar a máquina de lavar roupa

■ Opções

Opção

- **Enxágue antialérgico** : Para obter resultados melhores ou para um enxágue mais eficiente, selecionar Enxágue antialérgico.
- **Enxaguar+Centrifugar** : Esta opção pode ser útil na prevenção de nódoas recentes nos tecidos. Trata-se de um ciclo separado.
- **Reduzir tempo** : Esta opção pode ser usada para reduzir o tempo de lavagem de um programa.
- **Intensivo** : Se é roupa normal e bastante suja, a opção “intensivo” é eficaz.

Enxaguar

- **Enxaguar Sem Cent.** : Acrescenta um enxaguamento extra e o ciclo de centrifugação fica em pausa até que o usuário pressione o botão de início.
- **Normal Sem Cent.** : Após terminar o enxaguamento o ciclo de centrifugação fica em pausa até que o usuário pressione o botão de início.
- **Enxaguar⁺⁺** : Acrescenta dois enxaguamentos extra
- **Enxaguar⁺** : Acrescenta um enxaguamento extra.

Temp. água

- Girando o seletor de Programas, poderá selecionar a temperatura da água.
 - Fria
 - 30°C, 40°C, 50°C, 60°C
- A temperatura da água pode ser selecionada Exclui estas palavras conforme o programa.

■ Outras funções

Enxaguar+Centrifugação

1. Pressione o botão **Liga/Desliga**.
2. Selecione um ciclo.
3. Pressione o botão **Opção**.
(Lavagem+Centrifugação)
4. Pressione em **Início/Pausa**.

Apenas Centrifugação

1. Pressione o botão **Liga/Desliga**.
2. Selecione a velocidade de lavagem
3. Pressione em **Início/Pausa**.



Quando selecionar “Sem Centrifugação” irá continuar a girar durante um curto período de tempo a baixa velocidade para efetuar uma drenagem rápida.

C como utilizar a máquina de lavar roupa

■ Bloqueio para crianças

Seleccione esta função para bloquear os botões de controlo para prevenir adulteração. "Bloqueio de crianças" pode ser configurado apenas durante o ciclo de lavagem.

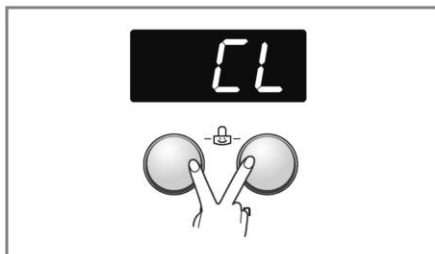

Bloquear o painel de controlo.

1. Pressione os botões de Opção em simultâneo durante 3 segundos.
2. Irá ouvir um beep e irá aparecer 'CL' no Visor LED. Quando o Bloqueio de crianças estiver activo, todos os botões ficarão bloqueados excepto o botão de alimentação.



Desligar a energia não irá redefinir a função de bloqueio de crianças, devendo desactivar a mesma antes de poder aceder a outras funções.

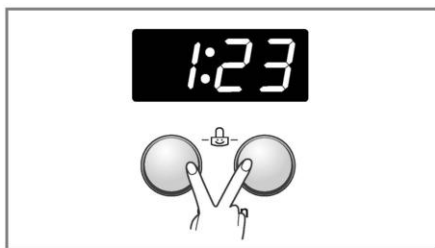

Desbloquear o painel de controlo

1. Pressione os botões de Opção em simultâneo durante 3 segundos.
2. Irá ouvir um beep e o tempo restante irá reaparecer no Visor LED.

■ Ligar/Desligar sinal sonoro

A função de ligar/desligar sinal sonoro apenas pode ser configurada durante o ciclo de lavagem. Para configurar a função de ligar/desligar sinal sonoro siga as instruções abaixo.

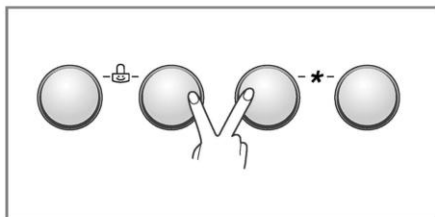

1. Ligar a máquina de lavar roupa (pressionando o botão **Liga/Desliga**).
2. Pressionar o botão **Início/Pausa**.
3. Pressionar e manter pressionado o botão **Opção** e o botão **Enxaguar** simultaneamente por três segundos para que a função de ligar e desligar sinal sonoro seja configurada.

Uma vez que a função de ligar/desligar sinal sonoro esteja configurada, esta configuração fica memorizada mesmo após a máquina ser desligada.



Se desejar desligar o Beeper repita simplesmente o processo.

C como utilizar a máquina de lavar roupa

■ Limpeza da cuba

A Limpeza da cuba é um ciclo especial para a limpeza do interior da máquina de lavar. Nesse ciclo de lavagem são utilizados um nível mais alto de água e um número maior de rotações na centrifugação. Execute esse ciclo de lavagem regularmente.

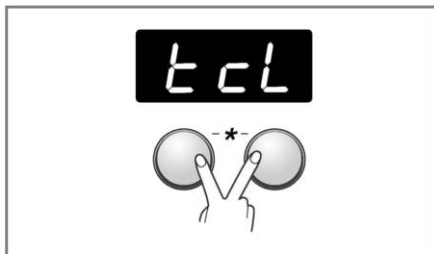

1. Remova quaisquer peças de roupa armazenados na máquina de lavar e feche a porta.
2. Abra a gaveta de detergente e adicione Anti-Calcário (ex. Calgon) ao Compartimento de Lavagem principal.
3. Feche a gaveta do detergente lentamente.
4. Ligue a máquina e de seguida pressione e segure o botão **Enxaguar** e **Temp.água** durante 3 segundos. Depois “tcl” será apresentado no visor LED.
5. Pressione o botão Start/Pause para iniciar.
6. Após o ciclo estar completo, deixe a porta aberta para que a abertura da porta, borracha flexível e vidro sequem.



Nota: Não adicione qualquer tipo de detergente nos compartimentos de detergente. Excessiva espuma de sabão pode criar fugas na máquina de lavar.

CUIDADOS

Se tiver crianças tenha cuidado para não deixar a porta aberta durante muito tempo.

■ Bloqueio de Porta & Detecção

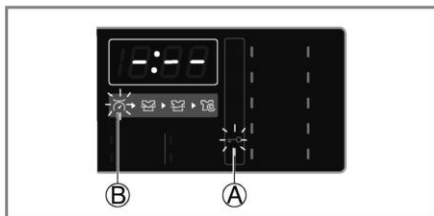

- **A** “**Bloqueio de Porta**” - Por razões de segurança a porta será bloqueada enquanto a máquina estiver em utilização e o ícone “Door Lock” irá acender. Pode abrir a porta de forma segura após o ícone “Bloqueio de Porta” se desligar.
- **B** O ícone “**Detecção**” será acendido quando a máquina de lavar rodar lentamente e detectar a quantidade de lavandaria no tambor. Irá demorar pouco tempo.

C como adicionar detergente

■ Como adicionar detergente e amaciador da roupa

► A caixa distribuidora

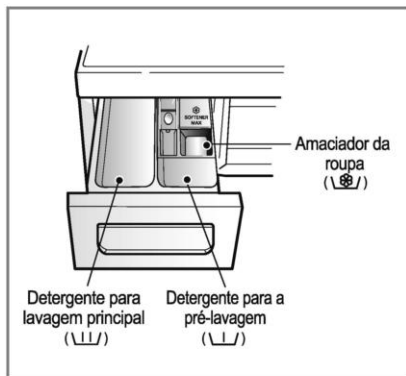

- Apenas lavagem principal → 1/2
- Pré-lavagem + Lavagem principal → 1/2 • 1/2

Atenção

Mantenha todos os detergentes afastados de crianças devido ao perigo de envenenamento. Excesso de detergente ou amaciador pode transbordar.

Certifique-se que utiliza a quantidade de detergente apropriada.

► Como adicionar amaciador da roupa

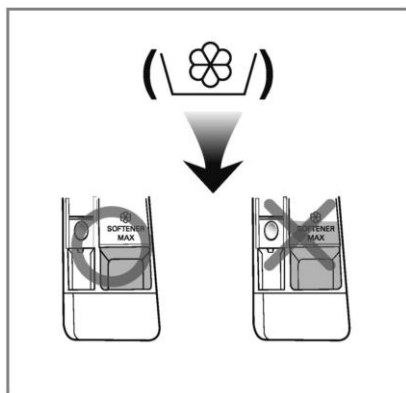

- Não ultrapasse a linha de enchimento máximo. Feche com cuidado a gaveta doseadora. Um enchimento excessivo pode provocar uma distribuição prematura do amaciador da roupa que poderia manchar as roupas.
- Não deixe amaciador da roupa na caixa de detergente por mais de 2 dias. (O amaciador da roupa pode endurecer).
- O amaciador adiciona-se automaticamente durante o último ciclo de enxaguar.
- Não abra a caixa quando está a entrar água.
- Não são permitidos dissolventes (benzina, etc.).



NOTA

Não deite amaciador da roupa directamente na roupa.

C como adicionar detergente

► Dose de detergente

- O detergente deve-se utilizar de acordo com as instruções do fabricante do detergente.
- Se for utilizado demasiado detergente, pode formar-se espuma em excesso e os resultados de lavagem serão inferiores ou poderá sobrecarregar o motor da máquina.
- Se se formar espuma em excesso, por favor reduza a quantidade de detergente utilizada.
- Pode ser necessário ajustar o uso de detergente quanto à temperatura da água, dureza da água, tamanho e nível de sujidade da carga. Para obter melhores resultados, evite o excesso de água com detergente.



- Carga completa: segundo as recomendações do fabricante.
- Carga parcial: 3/4 da quantidade normal.
- Carga mínima: 1/2 da carga completa.

- O detergente sai desde a caixa distribuidora no início do ciclo.

► Adicionar Amaciador de Água



- Um amaciador de água, como o Produto anti-calcário (Calgon), pode ser utilizado para reduzir o consumo de detergente em águas extremamente duras. Adicionar consoante a quantidade especificada na embalagem. Primeiro adicione o detergente e depois o amaciador de água.
- Utilize a mesma quantidade de detergente que utilizaria para água macia.

► Utilizando pastilhas

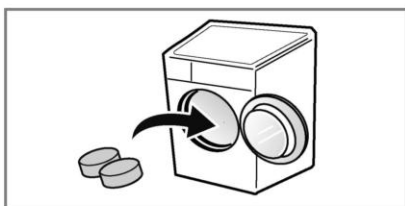

1. Abra a porta e introduza as Pastilhas no tambor.

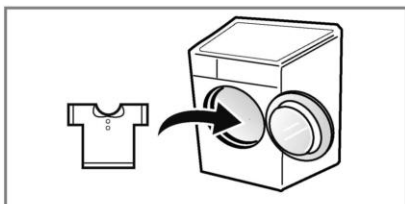

2. Coloque a roupa no interior do tambor.

Manutenção

- Antes de limpar o interior da máquina de lavar roupa, retire o cabo de alimentação eléctrica para evitar riscos de descarga eléctrica.
- Se não utilizar a máquina durante um longo período de tempo (férias, por exemplo), feche a torneira de entrada da água, sobretudo se o chão não possuir uma entrada de esgoto.
- Quando pretender deitar fora o aparelho, corte o cabo de alimentação e destrua a ficha.
- Arranque o fecho da porta para evitar que alguma criança fique presa dentro da máquina.

■ O filtro de entrada da água

- A mensagem de erro " ! E " pisca no painel de controlo porque não entre água na caixa do detergente.
- Se a água for muito dura ou contiver rastos de depósito de calcário, o filtro de entrada da água pode-se obstruir. Portanto, é boa ideia limpá-lo de vez em quando.

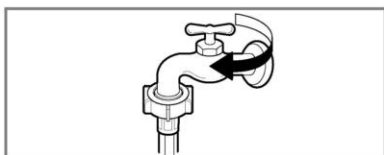

1. Feche a torneira da água.

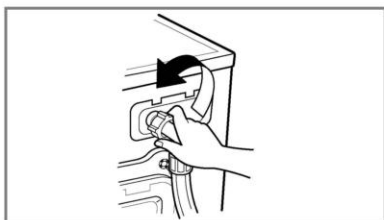

2. Desaperte a mangueira de entrada da água.

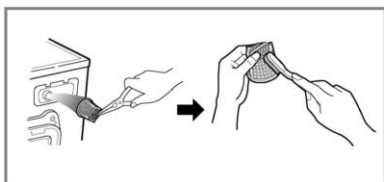

3. Limpe o filtro utilizando uma escova de pêlos duros.

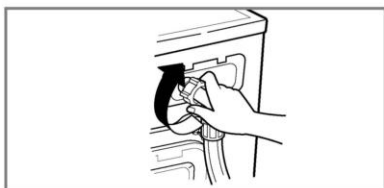

4. Aperte a mangueira de entrada.

Manutenção

■ O filtro da bomba de drenagem

- O filtro de drenagem recolhe os fios e pequenos objectos que ficam da roupa lavada. Verifique regularmente que o filtro está limpo para garantir um funcionamento uniforme da sua máquina.

CUIDADOS

Esvazie-o primeiro usando a Mangueira de drenagem e depois abra a bomba para eliminar aquilo que possa ter ficado.

- Deixe arrefecer a água, antes de limpar o tubo de escoamento, fazer um esvaziamento de emergência ou abrir a porta de emergência.

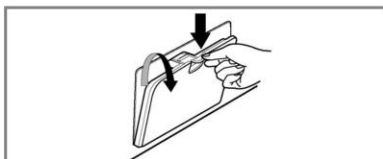

1. Abrir a tampa de cobertura. Soltar o parafuso de escoamento. Retirar a mangueira.



2. Então abra o filtro a girar para a esquerda.

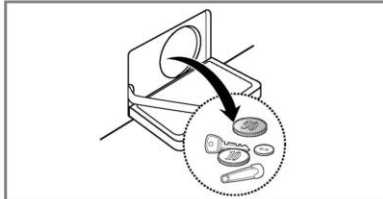

3. Remova todos os corpos estranhos do filtro da bomba.

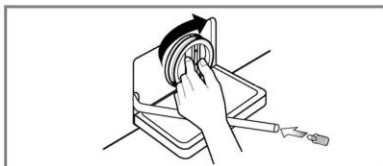

4. Após a limpeza da bomba recolocar o filtro da bomba e girar.

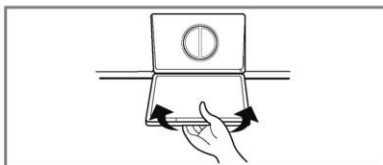

5. Feche a tampa de cobertura inferior.

■ Caixa distribuidora de detergente

- Depois dos detergentes brancos e amaciadores da roupa terem deixado um depósito na caixa.
- Devem-se limpar de vez em quando com um jacto de água corrente.
- Se for necessário, pode-se eliminar completamente da máquina pulsando o fecho para baixo e puxando para fora.
- Para facilitar a limpeza, pode-se retirar a parte superior do compartimento do amaciador da roupa.

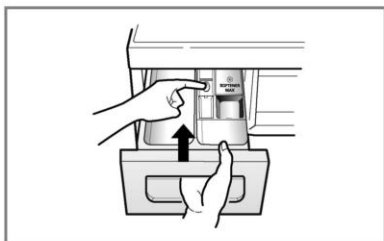

1. Retire a gaveta para detergente.

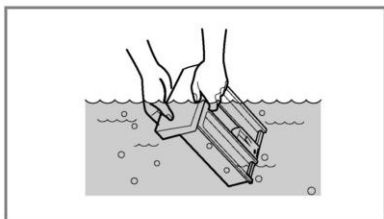

2. Limpe a gaveta e os seus compartimentos em água corrente.

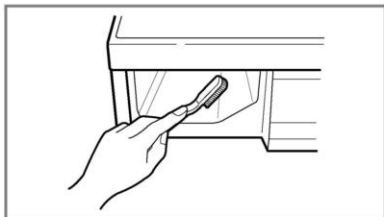

3. Limpar a consola (p. ex. com uma escova de dentes).

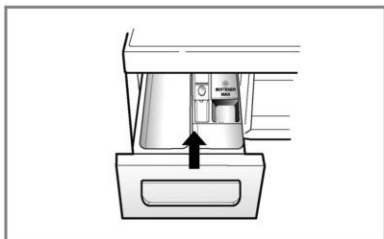

4. Recolocar a gaveta para detergente.

■ O tambor da máquina de lavar

- Se residir numa área de água dura, o calcário acumular-se-à em sítio onde não poderá ser visto nem removido facilmente. Com o tempo, a formação de películas poderá obstruir os circuitos, que terão de ser substituídos se nada for feito para o evitar.
- Embora o tambor seja em aço inoxidável, poderão surgir manchas de ferrugem causadas por pequenos objectos de metal (clips ou ganchos) inadvertidamente deixados na máquina.
- O tambor deverá ser limpo de vez em quando.
- Se usar produtos anti-calcário, ou lixívia, assegure-se que são próprios para máquina de lavar
- Estes produtos poderão danificar componentes da sua máquina...
- Remova as manchas com um produto para limpeza de aço inoxidável.
- Nunca use esfregões de palho de aço.

■ Limpeza da sua máquina de lavar roupa

► Exterior

- O cuidado adequado da sua máquina de lavar roupa pode aumentar a sua vida útil.
- A parte exterior da máquina pode-se limpar com água morna e um detergente doméstico não abrasivo neutro.
- Limpe imediatamente quaisquer salpicos. Limpe com um pano húmido.
- Tente não bater na superfície com objectos afiados.
- Não utilize álcool etílico, diluentes nem produtos similares.

► Interior

- Seque à volta da abertura da porta da máquina de lavar, junta flexível de borracha e vidro da porta. Estas áreas devem estar sempre limpas para assegurar uma boa selagem da água.
- Faça funcionar a máquina de lavar roupa durante um ciclo completo utilizando água quente.
- Repita o processo se necessário.



Para remover os depósitos de água dura, utilize apenas os dispositivos de limpeza etiquetados como seguros.

■ Instruções de protecção para o Inverno

Se a máquina de lavar roupa se guardar numa zona onde se pode produzir congelação ou for levada para temperaturas de congelação, siga as instruções de protecção para o Inverno, com o objectivo de evitar danos na máquina de lavar.:

- Feche a torneira de fornecimento de água.
- Desligue as mangueiras do fornecimento de água e esvazie a água das mangueiras.
- Ligue o cabo eléctrico a uma tomada eléctrica correctamente ligada à terra.
- Adicione 3,8 litros de anti-congelante não tóxico de caravanas pequenas para esvaziar o tambor da máquina de lavar roupa. Feche a porta.
- Ajuste o ciclo de centrifugação e deixe que a máquina de lavar roupa centrifugue durante 1 minuto para esvaziar toda a água. Não se expulsará todo o anti-congelante de caravanas pequenas.
- Desligue o cabo de alimentação eléctrica, seque o interior do tambor e feche a porta.
- Retire a caixa distribuidora. Esvazie a água dos compartimentos e seque os compartimentos. Volte a colocar a caixa.
- Guarde a máquina de lavar roupa na posição direita.
- Para retirar o anti-congelante da máquina de lavar roupa depois do seu armazenamento, ponha a máquina de lavar a funcionar em vazio através de um ciclo completo utilizando detergente. Não adicione carga de lavagem.

Guia de resolução de problemas

- Esta máquina de lavar roupa está equipada com funções automáticas de segurança que detectam e diagnosticam avarias num estado inicial e que reagem de forma adequada. Quando a máquina não funciona correctamente ou não funciona totalmente, verifique os pontos seguintes antes de chamar o Departamento de Serviço.

■ Diagnostico de problemas











Sintoma	Possível causa	Solução
Ruído de estalidos e chiadas	<ul style="list-style-type: none"> • Podem existir objectos estranhos tais como moedas ou alfinetes de segurança no tambor ou na bomba. 	<p>Pare a máquina de lavar e verifique o tambor e o filtro de drenagem.</p> <p>Se o ruído continuar depois de arrancar de novo a máquina de lavar, chame o seu agente de serviço autorizado.</p>
Som retumbante	<ul style="list-style-type: none"> • As cargas de lavagem pesadas podem produzir um som retumbante. Isto geralmente é normal. 	<p>Se o som continuar, a máquina de lavar provavelmente está desequilibrada. Pare-a e distribua a carga de lavagem.</p>
Ruído de vibrações	<ul style="list-style-type: none"> • Retirou todos os parafusos de transporte e a embalagem? • Todos os pés descansam firmemente no chão? 	<p>Se não se tiverem tirado durante a instalação. Ver a secção sobre a instalação para tirar os parafusos de transporte.</p> <p>Carga de lavagem distribuída não uniforme no tambor. Pare a máquina de lavar e redistribua a carga de lavagem.</p>
Fugas de água	<ul style="list-style-type: none"> • A ligação da mangueira de enchimento está frouxa na torneira ou na máquina de lavar. • As tubagens de esgoto da casa estão obstruídas. 	<p>Verifique e aperte as ligações da mangueira.</p> <p>Desobstrua a tubagem de drenagem. Entre em contacto com um canalizador se necessário.</p>
Excesso de água com detergente.		<p>Demasiado detergente ou detergente desapropriado? A formação de espuma pode provocar fugas de água.</p> <p>Tente com outra torneira da casa.</p>
Não entra água na máquina de lavar ou entra devagar.	<ul style="list-style-type: none"> • O fornecimento de água não é adequado na zona. • A torneira de fornecimento de água não está completamente aberta. • A mangueira de entrada da água está retorcida • O filtro da mangueira de entrada está obstruído. 	<p>Torneira completamente aberta.</p> <p>Endireite a mangueira.</p> <p>Verifique o filtro da mangueira de entrada.</p>
A água da máquina de lavar não se esvazia ou esvazia-se lentamente.	<ul style="list-style-type: none"> • A mangueira de drenagem está retorcida ou obstruída. • O filtro de drenagem está obstruído. 	<p>Limpe e endireite a mangueira de drenagem.</p> <p>Limpe o filtro de drenagem.</p>

Guia de resolução de problemas

Sintoma	Possível causa	Solução
A máquina de lavar não arranca	<ul style="list-style-type: none"> • O cabo de alimentação eléctrica se calhar não está ligado ou a ligação pode estar frouxa. • Fusível da casa fundido, disjuntor disparado ou produziu-se um corte no fornecimento eléctrico. • A torneira de fornecimento de água não está aberta. 	<p>Assegure-se de que a ficha encaixa correctamente na tomada da parede.</p> <p>Reinicie o disjuntor ou substitua o fusível. Não aumente a capacidade do fusível. Se o problema for uma sobrecarga do circuito, recorra a um electricista qualificado.</p> <p>Abra a torneira de fornecimento de água.</p>
A máquina de lavar roupa não centrifuga	* Verifique se a porta está bem fechada.	<p>Feche a porta e prima o botão Início/Pausa. Depois de pulsar o botão Início/Pausa, pode passar algum tempo antes da máquina de lavar começar a centrifugar. A porta deve-se bloquear antes que se possa conseguir a centrifugação.</p> <p>Adicione 1 ou 2 artigos similares para contribuir para equilibrar a carga. Redistribua a carga para conseguir uma centrifugação adequada.</p>
A porta não se abre		Uma vez iniciado o processo da máquina de lavar, a porta não pode ser aberta por razões de segurança. Verifique se o ícone "Bloqueio de Porta" está acesso. Pode abrir de forma segura a porta após o ícone "Bloqueio de Porta" Desligar
Retardamento do tempo de ciclo de lavagem		<p>O tempo de lavagem pode variar devido à quantidade de roupa a lavar, à pressão da torneira da água, à temperatura da água e outras condições de uso.</p> <p>Se for detectado um desequilíbrio ou se o programa de eliminação da água com detergente funcionar, o tempo de lavagem aumentará acima do tempo previsto.</p>
Excesso de amaciador.	Excesso de amaciador pode transbordar.	Siga as indicações do amaciador para se assegurar que coloca as quantidades correctas. Não exceda a indicação do limite máximo.
Amaciador dispensado demasiado cedo.		Feche a gaveta de detergente cuidadosamente. Não abra a gaveta do detergente durante o ciclo de lavagem.

Guia de resolução de problemas

■ Mensagens de erro

Sintoma	Possível causa	Solução
	<ul style="list-style-type: none"> • O fornecimento de água não é adequado na zona. • As torneiras de fornecimento de água não estão completamente abertas. • A mangueira de entrada de água está retorcida. • O filtro da mangueira de entrada está obstruído. 	<p>Tente com outra torneira da casa. Abra completamente a torneira.</p> <p>Endireite a mangueira. Verifique o filtro da mangueira de entrada.</p>
	<ul style="list-style-type: none"> • A mangueira de drenagem está retorcida ou obstruída. • O filtro de drenagem está obstruído. 	<p>Limpe e endireite a mangueira de drenagem.</p> <p>Limpe o filtro de drenagem.</p>
	<ul style="list-style-type: none"> • A carga é demasiado pequena. • A carga está desequilibrada. • O aparelho possui um sistema de detecção e correcção de desequilíbrios. Se se carregarem artigos individuais pesados (tapetes de banho, roupões, etc.) este sistema pode parar a centrifugação ou até interromper o ciclo de centrifugação conjuntamente se o desequilíbrio for demasiado grande inclusive depois de começarem várias centrifugações. • Se a roupa ainda estiver demasiado húmida no final do ciclo, adicione artigos mais pequenos de roupa a lavar para equilibrar a carga e repita o ciclo de centrifugação. 	<p>Adicione 1 ou 2 artigos similares para contribuir para equilibrar a carga.</p> <p>Redistribua a carga para conseguir uma centrifugação adequada.</p>
 	<ul style="list-style-type: none"> • A porta está aberta? 	<p>Feche a porta.</p> <p>Se não desaparecer " dE ", chame o serviço técnico.</p>
		<p>Desligue o cabo de alimentação e chame o serviço técnico.</p>
	<ul style="list-style-type: none"> • Se houver um excesso de água devido a uma válvula de água defeituosa, obterá " FE " no ecrã. 	<p>Feche a torneira da água .</p> <p>Desligue a ficha da tomada de corrente.</p> <p>Chame o serviço técnico.</p>
	<ul style="list-style-type: none"> • Aparece " PE " se existir uma falha de funcionamento do sensor do nível da água. 	
	<ul style="list-style-type: none"> • Sobrecarga no motor. 	<p>Deixe a máquina de lavar repousar 30 minutos para permitir que o motor arrefeça; depois reinicie o ciclo.</p>
	<ul style="list-style-type: none"> • Quebra de energia. 	<p>Reinicie o ciclo.</p>

Guia de resolução de problemas

■ Usar o Smartdiagnosis™

- Use apenas esta função quando for instruído para tal pelo call center. A transmissão tem um som semelhante ao de um fax, pelo que não é relevante, a não ser para o call center.
- O SmartDiagnosis™ não pode ser activado se a máquina não se ligar. Se isto acontecer, então a resolução do problema terá de ser feita sem o SmartDiagnosis™.

Se tiver algum problema com a sua máquina de lavar a roupa, ligue para o Centro de Informação ao Consumidor. Siga as instruções do agente de call center, e siga os seguintes passos quando lhe for pedido:



1. Pressione o botão para ligar a máquina. Não carregue em qualquer outro botão nem rode o selector de programas.

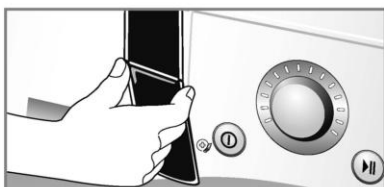

2. Quando for instruído pelo call center, coloque o microfone do seu telefone junto ao botão Ligar/Desligar (On/Off).

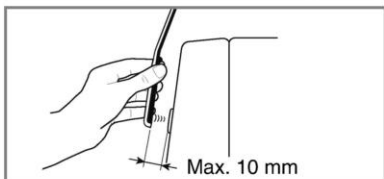

3. Carregue e mantenha premido o botão "Temp. Água" por 3 segundos, enquanto segura o telefone junto ao botão Ligar/Desligar (On/Off).
4. Mantenha o telefone nesta posição até ao final da transmissão. Isto demorará cerca de 17 segundos, sendo a contagem decrescente para o seu término mostrada no display.
 - Para melhores resultados, não mexa o telefone enquanto estiverem a ser transmitidos sons.
 - Se o call center agent não conseguir gravar os dados correctamente, é possível que lhe peça para repetir este processo.
 - Carregar no botão Ligar/Desligar (On/Off) durante o processo de transmissão vai desligar o SmartDiagnosis™.
5. Depois do final da contagem decrescente e dos sons pararem, prossiga a sua conversa com o agente de call center, que poderá então ajudá-lo usando a informação transmitida para análise no Centro de Informação ao Consumidor.

Centro de Informação ao cliente

U.S.A.	1-800-243-0000	Kenya	800545454
Canada	1-888-542-2623	Israel	1-700-700-909
Mexico	018003471919 / 018002885454	Algeria	021 36 54 54
Panama	800-5454	Iran	9685
Rep.Dominicana	1-800-751-5454	South Africa	800545454
Nicaragua	001-800-507-0007	Morocco	801005454
El Salvador	00-800-6309	Turkey	444 6 543
Costa Rica	0-800-507 5454	Egypt	19960
Puerto Rico	001-800-510-9564	Russia	8-800-200-7676
Trinidad & Tobago	1-877-4909112	Ukraine	0-800-303-000
Grenada	1-877-8415314	Estonia	8009990
St Kitts	1-800-2050547	Latvia	8 0003 271
St Lucia	1-877-8415311	Lithuania	8 800 30-800
St Vincent	1-877-8415310	Belarus	8 820 0071 1111
Jamaica	1-800-2342675	Kazakhstan	8-8000-805-805
Ecuador	1-800-545454	U.K.	0844-847-5454
Guatemala	1-801-422-5454	Germany	01805-4737-84
Honduras	800-7919270	Greece	801-11-200-900
Venezuela	0-800-5424477	Czech	420-810 555 810
Chile	800-26-1054	Slovak	421-850 111 154
Bolivia	800-10-0545	Spain	902-500-234
Paraguay	009-800110021	Sweden	0771-41-4379
Brazil	0800-707-5454 / 4004-5400	Denmark	8088-5758
Peru	0-800-1-2424	Finland	0800-116-587
Argentina	0800-888-5454 / 0810-555-5454	Norway	800-18-740
Uruguay	000-405-4089	Rumania	40-31-2283542
Colombia	01 8000 91 0683	Bulgaria	0700-1-5454
Thailand	0-2878-5757 / 1800-545454	Hungary	36-06-40-545454
Philippines	+632.9025544	France	0825-825-592
Australia	1300 542 273	Netherlands	0900-543-5454
Indonesia	0800-123-7777	Belgium	015-200-255
Vietnam	1800-1503	Luxembourg	32-15-200-255
India	1800-180-9999	Italy	019-960-0099
Malaysia	1-800-822-822	Portugal	351-808-78-5454
Singapore	65 6512 0555 / 65 65120-550 / 65 6512-9207	Poland	801-54-54-54
		Austria	438-1014-4131
China	400-819-9999	Cote d'Ivoire	800-00-777
Taiwan	0800-89-8899	Ghana	21-22-3392
Hongkong	852-3543 7777	Senegal	33-8596900
U.A.E.	800-54	Cameroon	33420428
Jordan	0800-221-54 / 06-560-8530	D.R Congo	15167856
Syria	011-54-9-54	Gabon	72-17-90
Iraq	078 0199 7940 / 078 0199 7954	Angola	222-334394/7
Lebanon	1273		222-338138
Nigeria	01-2716520,21,22 / 070-9811-5454	Gambia	4396669
Pakistan	0800 15454	Mali	20 29 00 58
Tunisia	80-100-543		

C ondições de garantia

Eliminação do seu antigo aparelho



1. Quando este símbolo de latão cruzado estiver afixado a um produto, significa que o produto é abrangido pela Directiva Europeia 2002/96/EC.
2. Todos os produtos eléctricos e electrónicos devem ser eliminados separadamente do lixo doméstico através de pontos de recolha designados, facilitados pelo governo ou autoridades locais.
3. A eliminação correcta do seu aparelho antigo ajuda a evitar potenciais consequências negativas para o ambiente e para a saúde humana.
4. Para obter informações mais detalhadas acerca da eliminação do seu aparelho antigo, contacte as autoridades locais, um serviço de eliminação de resíduos ou a loja onde comprou o produto.



Ao descartar a aplicação, corte o cabo principal e destrua a ficha, Desligue a tranca da porta para evitar que as crianças mais pequenas fiquem trancadas lá dentro.

O que a garantia não cobre:

- Viagens de serviço para a sua casa para ensinar-lhe como usar o produto.
- Se o produto está conectado em qualquer outra voltagem diferente da mostrada na placa de classificação.
- Se a falha é causada por acidente, negligência, uso incorrecto ou motivo de força maior.
- Se a falha é causada por outros factores diferentes dos de uso doméstico normal ou de acordo com o manual do usuário.
- Fornecer instruções do uso do produto ou modificar a sua instalação.
- Se a falha é causada por animais nocivos, por exemplo, ratos ou baratas, etc.
- Ruídos ou vibrações que são consideradas normais, por exemplo, o som do escoamento de água, som de rotação ou bips de advertência.
- Reparando a instalação, por exemplo, nivelando o produto, ajustando o escoamento.
- Manutenção normal que é recomendada pelo manual do usuário.
- Remoção de objectos / substâncias estranhas á máquina, incluindo a bomba e filtro da mangueira de entrada, por exemplo, detritos, pregos, fios trançados, botões, etc.
- Substituir os fusíveis, corrigir a fiação ou a tubulação da casa.
- Retificação de reparos não autorizados.
- Danos incidentais ou conseqüentes ao patrimônio pessoal, provocados por possíveis defeitos no aparelho.
- Se o produto for usado para fins comerciais, não terá garantia. (Exemplo: Locais usados pelo público, assim como banheiros, hotéis, centros de treinamento, hospedarias)



 **LG** SAC serviço de atendimento
ao consumidor
4004 5400 Capitais e Regiões
Metropolitanas
*** 0800 707 5454** Demais
Localidades
* Somente chamadas originadas de telefone fixo
WWW.LGE.COM.BR

EM CASO DE DÚVIDA, CONSULTE NOSSO SAC