Câmera KODAK EASYSHARE C1530



Guia Completo do Usuário

www.kodak.com

Para ajuda sobre a câmera:

www.kodak.com/go/c1530support

Kodak

Eastman Kodak Company
Rochester, New York 14650, EUA
© Eastman Kodak Company, 2011

Todas as imagens de tela são ilustrativas.

Kodak, EasyShare, Perfect Touch e Pulse são marcas registradas da Eastman Kodak Company.

4H8504_pt-br

Guia rápido

① Coloque a pilha.

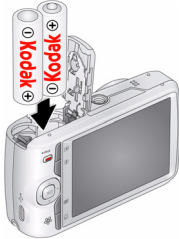

② Coloque um cartão (acessório).

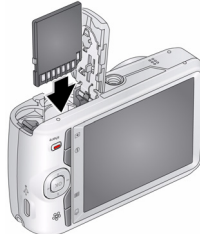

③ Configure idioma, data e hora. ④ Capture vídeos e fotos.



⑤ Instale o software e compartilhe.



*Mantenha-se informado!
Capture e compartilhe seus
melhores vídeos e fotos!*



Vista frontal

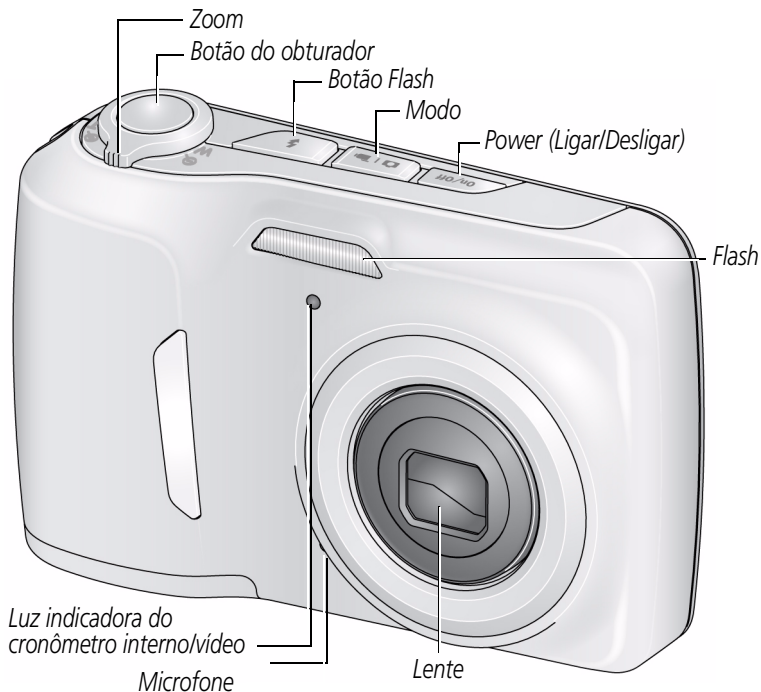

Vista posterior

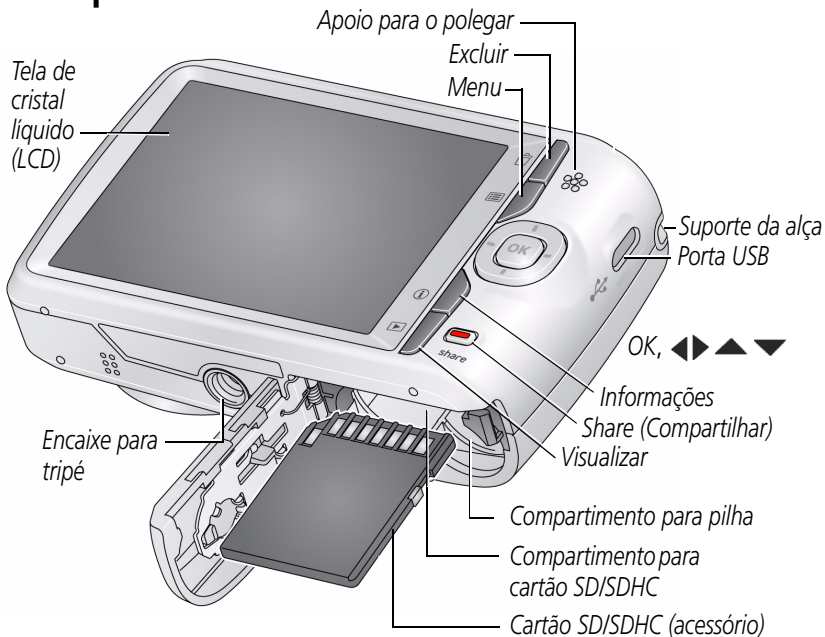

Sumário

1	Como configurar a câmera	1
	Como colocar a tira da alça	1
	Como colocar as pilhas	1
	Como ligar a câmera	2
	Como configurar idioma, data e hora	2
	Como armazenar fotos em um cartão SD ou SDHC opcional.....	3
2	Como fotografar e gravar vídeos	4
	Como fotografar	4
	Como gravar um vídeo	4
	Como ajustar o brilho da tela LCD	5
	Ícones de fotografia	6
	Verifique a carga das pilhas.....	6
	Como usar o zoom óptico.....	7
	Como usar o flash	8
	Como usar outros modos	9
	Como usar atalhos	11
	Como usar o cronômetro interno	12
	Como usar a sequência rápida.....	12
	Como tirar fotos panorâmicas.....	13
3	Como compartilhar e marcar fotos	14
	Como compartilhar fotos e vídeos em redes sociais.....	14
	Como marcar fotos	16
	Como marcar fotos e vídeos para envio por e-mail.....	18
4	Como visualizar e editar	19
	Como visualizar fotos e vídeos.....	19
	Como excluir fotos e vídeos.....	20
	Como visualizar fotos e vídeos de diferentes maneiras	21
	Uma maneira mais inteligente de localizar e se divertir com as suas fotos	22

Ícones de visualização	23
Como visualizar fotos e vídeos na televisão.....	24
Como usar o botão Menu no modo de visualização	25
Como cortar fotos	25
Como girar fotos	26
Como usar a Tecnologia KODAK PERFECT TOUCH	26
Como adicionar data.....	27
Como editar vídeos	27
Como selecionar várias fotos e vídeos.....	29
5 Como aproveitar ainda mais a sua câmera	30
Como usar o botão Menu para alterar configurações	30
Como usar o menu Configurar.....	34
6 Como transferir e imprimir fotos	36
Como transferir fotos para o computador	36
Como imprimir fotos	37
Como marcar suas fotos para impressão.....	39
7 Como solucionar problemas	40
Como solucionar problemas	40
Como obter ajuda na Internet.....	44
8 Apêndice	45
Especificações	45
Cuidados e manutenção.....	47
Como atualizar o software e o firmware	47
Capacidade de armazenamento.....	48
Instruções de segurança importantes.....	48
Troca e duração da pilha	49
Garantia limitada	50
Conformidade com as regulamentações.....	52

1

Como configurar a câmera

Como colocar a tira da alça



Como colocar as pilhas

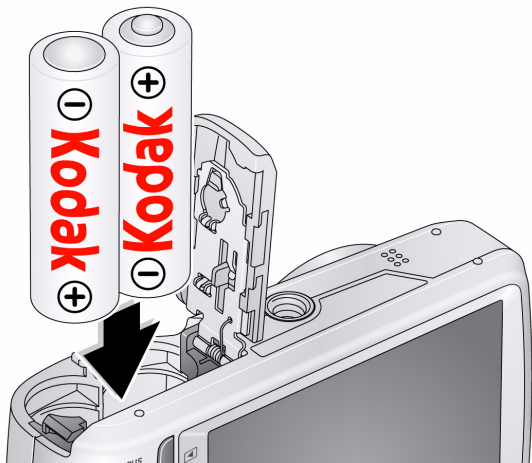

Para adquirir pilhas extras

www.kodak.com/go/accessories

Para verificar a carga das pilhas

Consulte a página 6

Como ligar a câmera

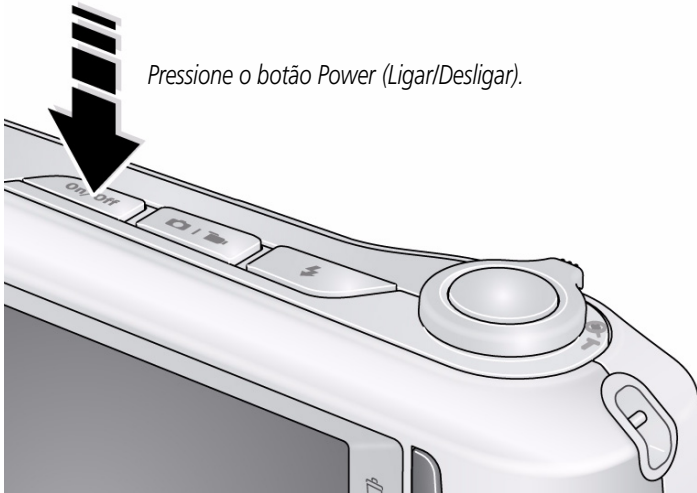

Como configurar idioma, data e hora

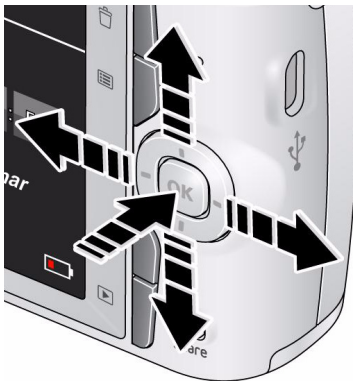

Idioma:

- ▲▼ para alterar.
- OK para aceitar.

Data/Hora:

Quando solicitado, pressione OK.

- ▲▼ para alterar o campo atual.
- ◀▶ para avançar/retroceder campos.
- OK para aceitar.

NOTA: Para alterar o idioma posteriormente, use o menu Configurar ([consulte a página 34](#)).

Como armazenar fotos em um cartão SD ou SDHC opcional

Sua câmera possui memória interna. **Recomendamos a aquisição de um cartão SD ou SDHC para armazenar mais fotos e vídeos de forma prática.**



ATENÇÃO:

Há somente uma maneira de inserir o cartão. Ao forçá-lo, ele poderá ser danificado. Se o cartão for inserido ou removido enquanto a câmera estiver ligada, suas fotos, o cartão ou a câmera poderão ser danificados.

- 1 Desligue a câmera.
- 2 Insira o cartão até que ele se encaixe.
- 3 Ligue a câmera.

Empurre e libere o cartão para retirá-lo.

Cartão SD/SDHC
(acessório)

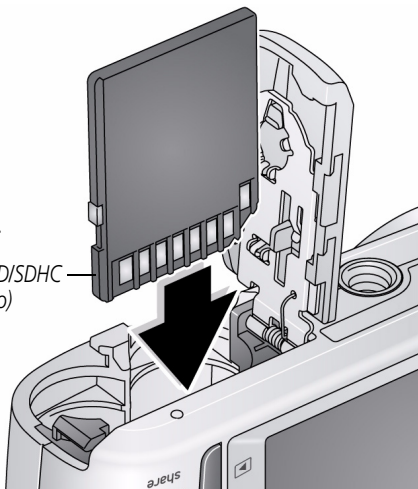

IMPORTANTE: Ao ligar a câmera, ela verifica se há um cartão inserido. Se houver, as novas fotos e os novos vídeos serão armazenados no cartão. Se não houver nenhum cartão inserido, as novas fotos e os novos vídeos serão armazenados na memória interna da câmera.

Se fotos ou vídeos forem detectados na memória interna e se um cartão estiver inserido, será necessário mover os arquivos para o cartão e apagá-los da memória interna.

Para comprar acessórios

www.kodak.com/go/accessories

2

Como fotografar e gravar vídeos

Como fotografar

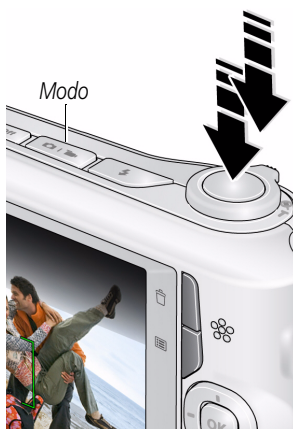

- 1 A câmera liga no modo Captura inteligente. (Se ela estiver em outro modo, pressione o botão Modo e ▲▼ até que a tela LCD exiba o modo Captura inteligente  e pressione OK.)
- 2 Componha a foto.
- 3 Pressione **parcialmente** o botão do obturador para ajustar o foco e a exposição. Quando as marcas de enquadramento focarem no tema desejado, pressione o botão do obturador **completamente**.

Como gravar um vídeo

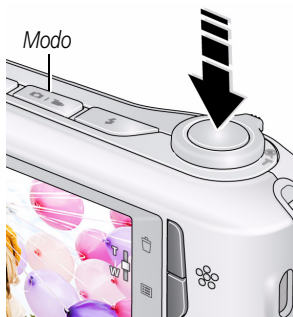

- 1 Pressione o botão Modo e ▲▼ até que a tela LCD exiba Vídeo  e pressione OK.
- 2 Pressione **completamente** o botão do obturador e solte-o. Para pausar a gravação, pressione novamente e solte o botão do obturador.

NOTA: O áudio é capturado durante a gravação do vídeo. O áudio pode ser ouvido quando o vídeo é reproduzido no computador ou quando a câmera estiver conectada à TV (consulte a [página 24](#)).

Para visualizar vídeos e trabalhar com eles, consulte a [página 19](#).

Como visualizar fotos e vídeos que acabaram de ser capturados

Depois que você fotografa ou grava um vídeo, a tela LCD exibe rapidamente a foto ou o primeiro quadro do vídeo. (Para fotografar novamente ou gravar outros vídeos, pressione parcialmente o botão do obturador.)

NOTA: O áudio é capturado durante a gravação do vídeo. O áudio pode ser ouvido quando o vídeo é reproduzido no computador ou quando a câmera estiver conectada à TV (consulte a [página 24](#)).



Para visualizar fotos e vídeos, consulte a [página 19](#).

Como ajustar o brilho da tela LCD

Ajuste o brilho da tela LCD de acordo com o ambiente ou para economizar energia da pilha, consulte a [página 34](#).

Ícones de fotografia

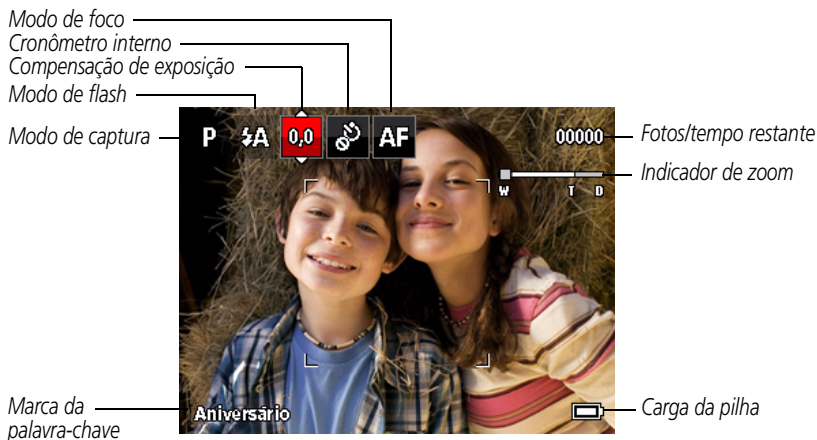

Verifique a carga das pilhas

Não perca a oportunidade de tirar fotos e gravar vídeos incríveis - mantenha as pilhas totalmente carregadas.

Cheia	
Três quartos	
Metade	
Crítico	
Alimentação CA	

Para adquirir pilhas extras www.kodak.com/go/accessories

Como usar o zoom óptico

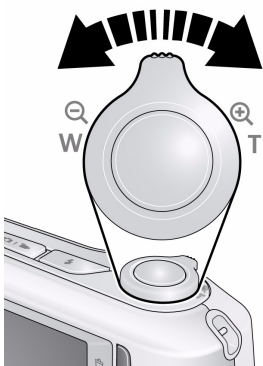

- 1 Use a tela LCD para enquadrar o tema a ser fotografado.
- 2 Para aumentar o zoom, pressione Telefoto (T).
Para diminuir o zoom, pressione Grande-angular (W).
- 3 Tire a foto ou grave o vídeo.

NOTA: Para obter informações sobre as distâncias de foco, consulte as especificações na [página 45](#).

Como usar o zoom digital





Use o zoom digital para ampliar até 5X além do zoom óptico. (O zoom digital não está disponível no modo Captura inteligente.) Pressione Telefoto (T) até que o controle deslizante da tela LCD esteja no alcance máximo do zoom óptico. Solte o botão Telefoto (T) e pressione-o novamente.

NOTA: A qualidade da imagem poderá ser inferior quando o zoom digital for usado.

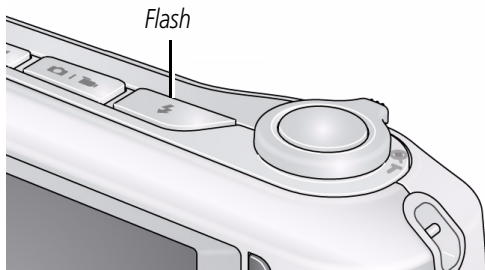
Como usar o flash

Pressione o botão do flash até que a tela LCD exiba o modo de flash desejado.





Modos de flash	O flash dispara
Automático 	Quando necessário devido às condições de iluminação.
Preencher (Flash ligado) 	Sempre que uma foto for capturada, independentemente das condições de iluminação. Use-o quando o tema fotografado estiver à sombra ou “contra a luz” (quando a luz estiver atrás do tema). NOTA: Não disponível no modo Captura inteligente.
Desligado 	Nunca.
Redução de olhos vermelhos 	O pré-flash dispara, contraindo as pupilas, antes de a foto ser capturada.

Como usar outros modos

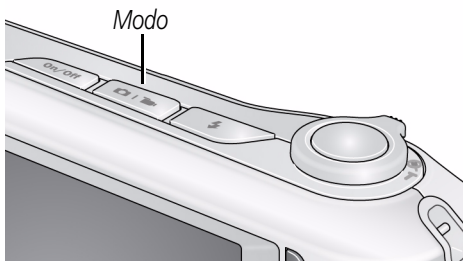
Pressione o botão Modo e ▲▼ até que a tela LCD exiba o modo que melhor corresponde ao tema e ao ambiente e pressione OK.



Use este modo	Para
 Captura inteligente	<p>Fotos em geral — Oferece uma excelente qualidade de imagem e é fácil de usar.</p> <ul style="list-style-type: none">■ Os rostos terão prioridade de foco e exposição.■ A cena é analisada para determinar sua composição e iluminação. <p>Você pode escolher o melhor tamanho e proporção de foto de acordo com o que precisa — Basta pressionar o botão Menu  e selecionar Tamanho da foto.</p> <ul style="list-style-type: none">■ 3:2 (a melhor opção ao imprimir fotos 10 x 15 cm)■ 16:9 (widescreen)■ 4:3 (configuração padrão)
SCN Cena	Simplymente enquadre e fotografe ao tirar fotos em praticamente qualquer situação. (Consulte a página 10 .)
 Vídeo	Captura de vídeo com som. (Consulte a página 4 .)
P Programa	Fotografia avançada — Permite maior acesso às configurações manuais do que a Captura inteligente.

Como usar os modos de cena (SCN)

Escolha um modo de cena — Para tirar fotos fantásticas em praticamente qualquer ambiente!

- 1 Pressione o botão Modo e ▲▼ até que a tela LCD exiba SCN e pressione OK.
- 2 Pressione ◀▶ ▲▼ para selecionar um modo e exibir sua descrição.
- 3 Pressione OK para inserir o modo de cena.

Modo SCN	Para
Retrato	Retratos de pessoas que ocupem todo o quadro.
Esporte	Fotos de ação.
Paisagem	Cenas distantes.
Close-up	Curtas distâncias. Se possível, use a luz ambiente em vez do flash.
Pôr do sol	Temas ao entardecer ou amanhecer.
Luz de fundo	Temas que estão à sombra ou com "iluminação de fundo".
Luz de velas	Cenas iluminadas por luz de velas.
Crianças	Fotos de ação de crianças sob luz intensa.
Clareza	Cenas claras.
Fogos de artifício	Fogos de artifício. Para obter melhores resultados, coloque a câmera em uma superfície plana ou use um tripé.
Retrato noturno	Reduz o efeito de olhos vermelhos em cenas noturnas ou com pouca iluminação.
Paisagem noturna	Cenas distantes à noite. Para obter melhores resultados, coloque a câmera em uma superfície plana ou use um tripé.
Auto-retrato	Close-up de si mesmo. Garante o foco correto e reduz o efeito de olhos vermelhos.
Redução da perda de foco	Reduz a perda de foco causada pela trepidação da câmera ou pelos movimentos do tema.
Alto ISO	Pessoas em ambientes fechados e com pouca iluminação.
Panorama E-D, D-E	"Une" 2 ou 3 imagens em uma foto panorâmica. (Consulte a página 13.)

Como usar atalhos









Sua câmera possui interface limpa e organizada. Para acessar rapidamente as funções de visualização e os modos de captura mais utilizados:

- 1 Pressione o botão Informações **i**.
*Os atalhos são exibidos. Para ocultar novamente os atalhos, pressione **i**.*
- 2 Pressione ◀▶ para acessar recursos como Compensação de exposição, Cronômetro interno e Foco automático no modo de captura. No modo de visualização, acesse Marcas de pessoas e Marcas de palavras-chave. (Você encontrará recursos diferentes nos outros modos.)
- 3 Pressione ▲▼ para escolher uma configuração.



Como usar o cronômetro interno

Use o cronômetro interno quando quiser aparecer na foto ou para garantir firmeza na hora de pressionar o obturador. Para obter melhores resultados, coloque a câmera em um tripé ou em uma superfície plana. Você pode ligar o cronômetro interno por meio de um atalho ([consulte a página 11](#)) ou destas etapas:







- 1 Pressione o botão Menu . Pressione   para selecionar Cronômetro interno e pressione OK.
- 2 Pressione   para selecionar uma configuração do Cronômetro interno:
 - 2 segundos.  A foto é tirada após um intervalo de 2 segundos.
 - 10 segundos.  A foto é tirada após um intervalo de 10 segundos.
 - Cronômetro interno 2 fotos.  A primeira foto é tirada após um intervalo de 10 segundos. A segunda foto é tirada após 8 segundos.
- 3 Componha a cena. Pressione **parcialmente** o botão do obturador e, em seguida, pressione-o **completamente**.

As fotos são capturadas depois do intervalo.

Para gravar um vídeo após um intervalo de 2 ou 10 segundos, use o mesmo procedimento, mas pressione **totalmente** o botão do obturador ainda no modo Vídeo.

Como usar a sequência rápida

Use o recurso Sequência rápida para tirar até 3 fotos em sucessão rápida. Você pode ativar a Sequência rápida por meio de um atalho ([consulte a página 11](#)) ou destas etapas:

- 1 Pressione o botão Menu .
- 2 Pressione   para selecionar Cronômetro interno/Sequência rápida e pressione   para selecionar Ativar sequência rápida.
- 3 Pressione o botão Menu .
- 4 Componha a cena. Pressione **parcialmente** o botão do obturador e, depois **mantenha-o completamente pressionado**.

A câmera para de fotografar quando o botão do obturador é liberado, quando as fotos são capturadas ou quando não há mais espaço de armazenamento. A sequência rápida não está disponível em alguns modos.

Como tirar fotos panorâmicas

Use panorama para “unir” até três fotos em uma cena panorâmica.

NOTA: Somente a foto panorâmica é salva, e não as fotos individuais. (A exposição e o equilíbrio do branco são definidos na primeira foto. O flash é desligado.)

1 Pressione o botão Modo e ▲▼ até que a tela LCD exiba SCN e pressione OK.

2 Pressione ◀▶▲▼ para selecionar Panorama Esq-Dir ou Panorama Dir-Esq (dependendo da direção desejada para o panorama) e pressione OK.

3 Tire a primeira foto.

Após uma visualização rápida, a tela LCD exibe a visualização ao vivo e uma “superposição” da primeira foto. (Pressione o botão Excluir para reiniciar.)

4 Componha a segunda foto. Faça com que a superposição da primeira foto cubra a mesma área da nova foto.

5 Se você pretende capturar/unir somente duas fotos, pressione OK.

Após tirar três fotos, elas serão unidas automaticamente em panorama.

Tire 2 ou
3 fotos.



Crie 1 foto
panorâmica.



NOTA: Para usar a configuração de cronômetro interno de 10 ou 2 segundos, consulte a [página 12](#).

3

Como compartilhar e marcar fotos

Como compartilhar fotos e vídeos em redes sociais

Nunca foi tão fácil compartilhar fotos em seus sites de redes sociais favoritos.

IMPORTANTE: *Para usar os recursos de compartilhamento e a rede social, instale o Software KODAK. (Consulte a página 36.)*

- 1 Pressione o botão Share (Compartilhar) e ◀▶ para encontrar uma foto.
Se esta for a primeira vez que você compartilha fotos, será exibida uma tela de ajuda.
- 2 Pressione ▲▼ para selecionar um site de rede social e pressione OK.
É exibida uma marca de seleção. Repita esta etapa para selecionar mais sites. (Pressione OK novamente para remover uma marca de seleção.)
- 3 Pressione ▲▼ para selecionar Concluído e pressione OK.
A foto é exibida com o ícone de compartilhamento. Ao transferir a foto para o computador, os sites de rede social selecionados serão atualizados com a foto.

Dica: Você envia fotos sempre para os mesmos sites?

Localize uma foto e mantenha o botão Share (Compartilhar) pressionado por aproximadamente 1 segundo.

A câmera aplica as configurações usadas anteriormente e adiciona o ícone de compartilhamento à foto.

Como selecionar os sites de rede social a serem exibidos na câmera

É possível mostrar/ocultar sites de rede social na câmera para que somente os seus favoritos sejam exibidos.

- 1 Pressione o botão Menu .
- 2 Pressione ◀▶ para selecionar a guia Configurar e ▲▼ para selecionar as configurações do botão Share (Compartilhar). Em seguida, pressione OK.
- 3 Pressione ▲▼ para selecionar um site de rede social e ◀▶ para Mostrar ou Ocultar. Repita esta etapa até que seja escolhida a opção Mostrar/Ocultar para cada rede social.
- 4 Quando terminar, pressione ▲▼ para selecionar Concluído e pressione OK.
Para retornar ao modo de fotografia, pressione parcialmente o botão do obturador. Somente os sites selecionados são exibidos quando o botão Share (Compartilhar) é pressionado na visualização.

Como gerenciar endereços de e-mail e porta-retratos digitais KODAK PULSE

Você pode adicionar, editar ou excluir endereços de e-mail e porta-retratos digitais KODAK PULSE na câmera.

- 1 Pressione o botão Share (Compartilhar). Pressione ▲▼ para selecionar Gerenciar endereços de e-mail (ou Gerenciar porta-retratos) e pressione OK.
- 2 Para adicionar um endereço de e-mail ou porta-retratos, pressione ▲▼ para selecionar Adicionar e-mail ou Adicionar porta-retratos e pressione OK. Use o teclado na tela para adicionar.
(Por exemplo: JohnDoe@domain.com) Adicione um apelido fácil de ser lembrado.
Para editar um endereço de e-mail ou um porta-retratos digital KODAK PULSE, pressione ▲▼ para selecionar o apelido do endereço ou o porta-retratos e pressione OK. Use o teclado na tela para editar.
Para excluir um endereço de e-mail ou porta-retratos, selecione Excluir e-mail ou Excluir porta-retratos e pressione OK. Pressione ▲▼ para selecionar o endereço ou porta-retratos e, em seguida, pressione OK para que seja exibida uma marca de seleção. Pressione ▲▼ para selecionar Excluir e pressione OK.
- 3 Quando terminar, pressione ▲▼ para selecionar Concluído e pressione OK.
Para retornar ao modo de fotografia, pressione parcialmente o botão do obturador.







Como marcar fotos

Marque as fotos para que seja fácil encontrá-las posteriormente. Você pode fazer marcações nas fotos de duas maneiras:

- **Pessoas** e encontrar todas as fotos da "Mari".
- **Palavras-chave** e encontrar todas as fotos do "Aniversário de 60 anos do papai".

Como marcar pessoas



Ao marcar rostos, sua câmera "aprende" a reconhecer as pessoas pelo nome. Ela então associa nomes e rostos às fotos tiradas e àquelas que você irá tirar posteriormente!

- 1 Pressione o botão Visualizar  e  para encontrar uma foto que contenha rostos.
- 2 Pressione o botão Menu . Pressione  para selecionar Marcar pessoas e pressione OK. Também é possível acessar Marcar pessoas através de um atalho ([consulte a página 11](#)).
- 3 Pressione  para selecionar Aplicar marcas e pressione OK.
- 4 Pressione  para escolher um nome existente ou Novo nome para adicionar outro nome ([consulte Como usar o teclado, página 17](#)). Feito isso, pressione OK.

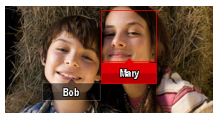
Caso seja detectado mais de um rosto, será atribuído um nome ou um ponto de interrogação a cada rosto detectado. Para corrigir um nome incorreto ou um ponto de interrogação, pressione  para selecionar um rosto e pressione OK.



- 5 Se for solicitado Atualizar marcas de pessoas, pressione  para selecionar Sim e pressione OK.

Outras fotos serão digitalizadas e atualizadas com o(s) nome(s) aplicado(s) aqui. Pressione  para adicionar nomes a outras fotos. Quando terminar, pressione  para selecionar Concluído e pressione OK. Para retornar ao modo de fotografia, pressione parcialmente o botão do obturador.

Dica: Os rostos nem sempre são detectados?



Talvez a câmera não detecte o rosto se ele estiver de lado, muito distante ou se o contraste entre o rosto e o plano de fundo for insuficiente.

Precisa atualizar um nome?

Se você fizer uma nova amizade com um João, mas já tem fotos marcadas com seu velho amigo João, você pode:

- Marcar o novo João com "João Silva" e/ou
- Atualizar o velho João para "João Morais"

Siga estas etapas:

- 1 Pressione o botão Visualizar .
- 2 Pressione o botão Menu . Pressione ▲▼ para selecionar Marcar pessoas e pressione OK.
- 3 Pressione ▲▼ para selecionar Modificar lista de nomes e pressione OK.
- 4 Pressione ▲▼ para selecionar o nome que deseja alterar e pressione OK.
- 5 Edite o nome, pressione ▲▼ para selecionar e pressionar OK.

Para retornar ao modo de fotografia, pressione parcialmente o botão do obturador.







Dica: É possível ter até 20 nomes ativos.

Como usar o teclado

O teclado é exibido quando você precisa inserir texto.

- 1 Pressione ◀▶▲▼ para selecionar uma letra e pressione OK.
- 2 Ao finalizar, pressione ▲▼ para selecionar OK e pressione OK.



Como marcar com palavras-chave

- 1 Pressione o botão Visualizar  e  para localizar a foto a ser marcada.
- 2 Pressione o botão Menu . Pressione  para selecionar Marca de palavra-chave e pressione OK. Também é possível acessar Marca de palavra-chave através de um atalho ([consulte a página 11](#)).
- 3 Pressione  para selecionar uma palavra-chave existente ou Nova palavra-chave (consulte [Como usar o teclado, página 17](#)) para adicionar outra palavra-chave. Feito isso, pressione OK.
- 4 Pressione  para adicionar palavras-chave a outras fotos. Quando terminar, pressione  para selecionar Concluído e pressione OK.

Para retornar ao modo de fotografia, pressione parcialmente o botão do obturador.

Como marcar fotos e vídeos para envio por e-mail

É muito fácil marcar fotos para enviá-las por e-mail ou transferi-las para o computador e usar o Software KODAK. Primeiro, crie um novo endereço de e-mail. (Consulte [Como usar o teclado](#).)

- 1 Pressione o botão Share (Compartilhar). Pressione  para localizar uma foto.
- 2 Pressione  para selecionar Enviar por e-mail e pressione OK.
- 3 Pressione  para localizar um endereço de e-mail e pressione OK.

Para marcar outras fotos/vídeos com o mesmo endereço de e-mail, pressione  e pressione OK.

Para enviar fotos e vídeos a mais de um endereço, repita a etapa 4.

Para retornar ao modo de fotografia, pressione parcialmente o botão do obturador.

Ao transferir para o computador as fotos e os vídeos marcados, o software solicitará que você os envie.

4

Como visualizar e editar

Como visualizar fotos e vídeos



Visualizar

- 1 Pressione o botão Visualizar .
- 2 Pressione ◀▶ para exibir a foto/vídeo anterior/seguinte.
 - Para sair, pressione o botão Visualizar ou pressione parcialmente o botão do obturador.
 - Para visualizar fotos/vídeos como miniaturas, pressione o botão Grande-angular (W). Para obter mais informações, consulte a [página 21](#).
 - Para obter dicas sobre como encontrar suas fotos ou vídeos, consulte a [página 22](#).

Como reproduzir vídeo

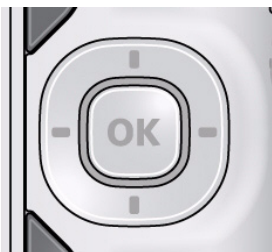

Velocidade de reprodução
4X 2X 1X 2X 4X



Pressione OK para reproduzir um vídeo. Pressione OK para ativar/desativar a pausa. Durante a reprodução:

- Pressione ▶ para reproduzir na velocidade 2X; pressione novamente para 4X.
- Pressione ◀ para retroceder na velocidade 2X; pressione novamente para 4X.

NOTA: O áudio é capturado durante a gravação do vídeo. O áudio pode ser ouvido quando o vídeo é reproduzido no computador ou quando a câmera estiver conectada à TV (consulte a [página 24](#)).

Como excluir fotos e vídeos

- 1 Pressione o botão Visualizar .
- 2 Pressione ◀▶ para exibir a foto/vídeo anterior/seguinte.
- 3 Pressione o botão Excluir.
- 4 Siga as instruções na tela.

NOTA: Antes de excluir fotos e vídeos protegidos, remova a proteção. (Consulte [Como proteger fotos e vídeos contra exclusão.](#))

Como usar o recurso Desfazer exclusão de foto

Se você excluir acidentalmente uma foto, poderá usar o recurso Desfazer exclusão para recuperá-la. Esse recurso só pode ser usado imediatamente após a exclusão da foto.

Como proteger fotos e vídeos contra exclusão

- 1 Pressione o botão Visualizar .
- 2 Pressione o botão Menu .
- 3 Pressione ▲▼ para selecionar Proteger e pressione OK.
- 4 Pressione ▲▼ para selecionar Proteger e pressione OK.

Um cadeado indica que a foto/o vídeo está protegido. Clique em OK novamente para remover o cadeado. Pressione ◀▶ para proteger outras fotos/vídeos, ou pressione ▲▼ para selecionar Concluído e pressione OK.

- Pressione o botão Menu  para sair do menu.



ATENÇÃO:

A formatação da memória interna ou de um cartão SD ou SDHC apaga todas as fotos e os vídeos, inclusive os protegidos. (A formatação da memória interna também apaga endereços de e-mail e marcas de palavras-chave.)

Como visualizar fotos e vídeos de diferentes maneiras

Como ampliar uma foto



- 1 Pressione Telefoto (T) para ampliar entre 2 e 8 vezes.
- 2 Pressione ◀▶ ▲▼ para ver diferentes partes da foto.
 - Pressione OK para retornar a 1X.

Como visualizar vídeos e fotos como miniaturas (vários itens)

- 1 Pressione o botão Visualizar .









A câmera mostra a última foto tirada/vídeo gravado.
- 2 Pressione o botão Grande-angular (W) para visualizar as fotos e os vídeos como miniaturas. (Pressione novamente para ver miniaturas ainda menores.)

Para visualizar todas as fotos/vídeos, selecione a guia Tudo.
Para classificar as fotos e os vídeos por data, pessoas, favoritos ou palavras-chave, pressione ◀▶ ▲▼ e selecione a guia apropriada.
- 3 Para visualizar uma foto ou um vídeo, pressione ◀▶ ▲▼ para selecionar. Depois, pressione o botão Telefoto (T).
 - Para selecionar várias fotos e vídeos, consulte a [página 29](#).
 - Pressione o botão Visualizar para sair do modo de visualização.

Uma maneira mais inteligente de localizar e se divertir com as suas fotos

Marque as fotos, por pessoas ou palavras-chave, e facilite a localização posterior. Por exemplo, a câmera pode localizar todas as fotos que contenham "Mari" ou "Aniversário de 60 anos do papai" (Consulte [Como marcar pessoas, página 16](#) ou [Como marcar com palavras-chave, página 18](#).)

Você também pode localizar fotos pela data em que foram tiradas ou se estiverem marcadas como favoritas.

- 1 Pressione o botão Visualizar .
- 2 Pressione o botão Grande-angular (W) para visualizar fotos como miniaturas (ou selecione o atalho Visualizar miniaturas).
- 3 Pressione     para selecionar uma guia e classificar as fotos e os vídeos como Tudo, Data, Pessoas, Favoritos ou Palavra-chave.
- 4 Pressione     para selecionar uma ou várias fotos.

Pressione Telefoto (T) para visualizar somente uma ou várias fotos. Pressione Grande-angular (W) para visualizar miniaturas ou várias fotos.

Para retornar ao modo de fotografia, pressione parcialmente o botão do obturador.



Dica: Para resultados ainda melhores, verifique se a data/hora da câmera está atualizada ([consulte a página 34](#)).

Ícones de visualização

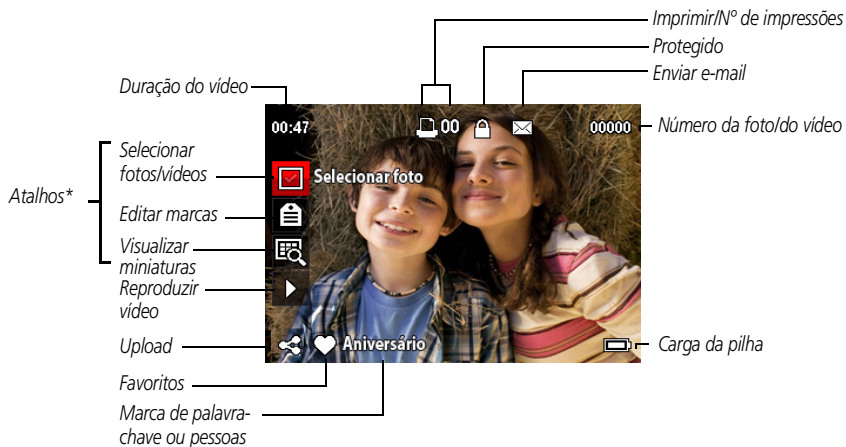

* Para saber mais sobre atalhos, consulte a [página 11](#).

Como visualizar fotos e vídeos na televisão



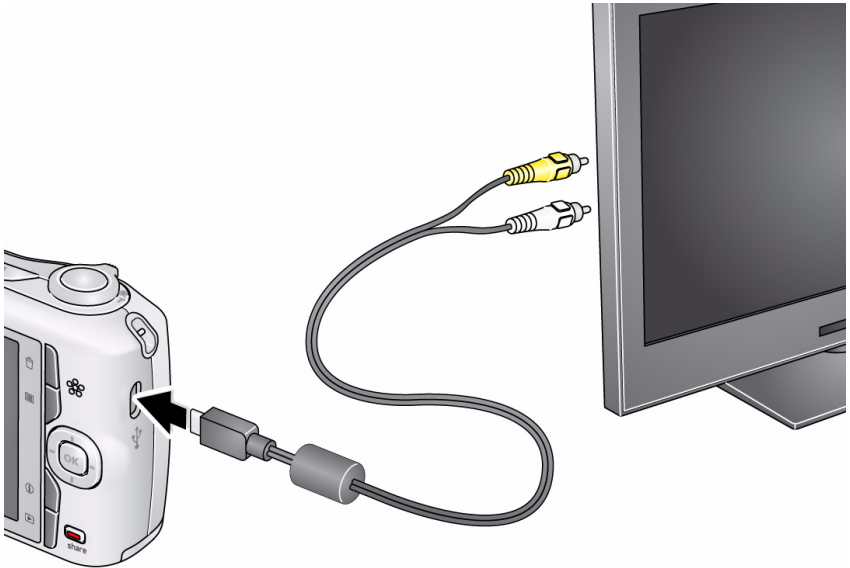

Você pode exibir fotos e vídeos na TV, no monitor do computador ou em qualquer dispositivo equipado com uma entrada para vídeo. Para conectar diretamente a câmera à TV, use um cabo AV (pode ser vendido separadamente).



Para comprar acessórios www.kodak.com/go/accessories

NOTA: Verifique se a configuração de saída de vídeo da câmera (NTSC ou PAL) está correta ([consulte a página 34](#)). A qualidade da imagem na tela da televisão poderá não ser tão boa quanto em um monitor de computador ou em uma foto impressa.

Como usar o botão Menu no modo de visualização

- 1 Pressione o botão Visualizar  e o botão Menu .
- 2 Pressione  para escolher uma guia:
 - **Visualizar**
 - **Editar**
 - **Configurar**
- 3 Pressione  para selecionar uma configuração e pressione OK.
- 4 Selecione uma opção e pressione OK.



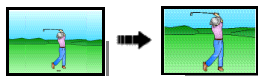

Como cortar fotos

Você pode cortar uma foto de maneira que somente a parte desejada da foto permaneça.









Foto

Foto cortada

- 1 Pressione o botão Visualizar  e  para localizar a foto a ser cortada.
 - 2 Pressione o botão Menu  e  para selecionar a guia Editar. Selecione Cortar e pressione OK.
 - 3 Pressione Telefoto (T) para reduzir a área de corte ou Grande-angular (W) para ampliá-la.
Pressione  para mover a caixa de corte. Quando estiver satisfeito com a caixa de corte, pressione OK.
 - 4 Siga as instruções na tela.
A foto é cortada. (A foto original é salva.) As fotos já cortadas não podem ser cortadas novamente na câmera.
- Para retornar ao modo de fotografia, pressione parcialmente o botão do obturador.





Como girar fotos

Você pode girar uma foto para a orientação retrato ou paisagem.

- 1 Pressione o botão Visualizar  e  para localizar a foto/vídeo anterior/seguinte.
 - 2 Pressione o botão Menu . Pressione  para destacar a guia Editar.
 - 3 Pressione   para destacar Girar foto e pressione OK.
 - 4 Pressione para destacar uma opção:
 - Girar para a direita—gira a foto 90° no sentido horário.
 - Girar para a esquerda—gira a foto 90° no sentido anti-horário.
 - 5 Pressione OK.
- Pressione parcialmente o botão do obturador para voltar ao modo de captura.

Como usar a Tecnologia KODAK PERFECT TOUCH

A Tecnologia KODAK PERFECT TOUCH garante fotos melhores e mais nítidas.





- 1 Pressione o botão Visualizar  e  para visualizar a foto anterior/seguinte.
 - 2 Pressione o botão Menu e  para destacar a guia Editar . Destaque Tecnologia PERFECT TOUCH e pressione OK.
O aprimoramento é visualizado. Pressione  para visualizar outras partes da foto.
 - 3 Pressione OK. Siga as instruções na tela para substituir a foto original ou salvar a foto aprimorada como nova.
- Pressione parcialmente o botão do obturador para voltar ao modo de captura.

NOTA: A Tecnologia PERFECT TOUCH só pode ser aplicada uma vez a fotos e vídeos.

Como adicionar data

Você pode adicionar um datador—mostrar a data/hora em que a foto foi tirada—na foto.

NOTA: Você também pode habilitar este recurso para que a data seja aplicada em todas as fotos ([consulte a página 34](#)).

- 1 Pressione o botão Visualizar  e, depois,  para localizar uma foto.
- 2 Pressione o botão Menu  e  para selecionar a guia Editar.
- 3 Selecione Marcação de data e pressione OK.

A data/hora é adicionada à foto.





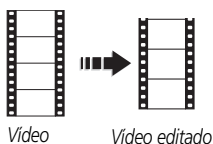

- Para retornar ao modo de fotografia, pressione parcialmente o botão do obturador.

Como editar vídeos

Como editar um vídeo

Você pode remover o início ou o fim de um vídeo e salvar apenas a parte desejada.



- 1 Pressione o botão Visualizar  e  para localizar um vídeo.
- 2 Pressione o botão Menu  e  para selecionar a guia Editar. Destaque Editar e pressione OK.
- 3 Pressione  para selecionar o ícone de reprodução e pressione OK. Quando for exibido o primeiro quadro desejado, pressione OK para pausar o vídeo. Pressione  para selecionar o ícone de edição e pressione OK.

Repita esta etapa para escolher o último quadro.





O vídeo é editado. (Você pode salvá-lo como um novo vídeo ou substituir o original.)

- Para retornar ao modo de fotografia, pressione parcialmente o botão do obturador.

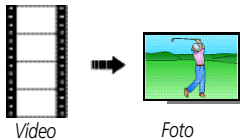
Como criar fotos a partir de um vídeo

Você pode escolher um quadro específico em um vídeo e criar uma foto apropriada para impressão de 10 x 15 cm.







- 1 Pressione o botão Visualizar  e  para localizar um vídeo.
- 2 Pressione o botão Menu  e  para selecionar a guia Editar.
- 3 Selecione Criar foto e pressione OK.
- 4 Siga as instruções na tela para escolher um quadro de vídeo e criar uma foto.

■ Para retornar ao modo de fotografia, pressione parcialmente o botão do obturador.

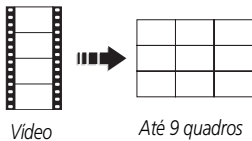
Como criar quadros de vídeo para impressão

A partir de um vídeo, você pode criar uma foto com até 9 quadros por folha para impressão 10 x 15 cm.





- 1 Pressione o botão Visualizar  e  para localizar o vídeo.
- 2 Pressione o botão Menu  e  para selecionar a guia Editar.
- 3 Escolha Impressão de ação de vídeo e pressione OK.
É criada uma foto com até 9 quadros.

■ Para retornar ao modo de fotografia, pressione parcialmente o botão do obturador.

Como selecionar várias fotos e vídeos

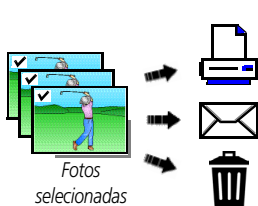
Use o recurso de seleção múltipla quando tiver duas ou mais fotos para imprimir, compartilhar, excluir, proteger/desproteger, marcar com palavra-chave, etc. A seleção múltipla é mais eficiente no modo de várias fotos ([consulte a página 21](#)).



- 1 Pressione o botão Visualizar  e  (▲▼ se estiver no modo de seleção múltipla) para localizar uma foto ou um vídeo.
- 2 Pressione OK para selecionar fotos e vídeos.

Uma marca de seleção é exibida na foto (Pressione OK novamente para remover a marca de seleção). Agora, você pode imprimir, transferir, excluir, etc. as fotos selecionadas.

5

Como aproveitar ainda mais a sua câmera

Como usar o botão Menu para alterar configurações

Você pode alterar as configurações para obter os melhores resultados com a sua câmera.

NOTA: Alguns modos oferecem configurações limitadas. Algumas configurações permanecem até você alterá-las; outras, até que você altere o modo ou desligue a câmera.

- 1 Pressione o botão Menu .
- 2 Pressione ◀▶ para escolher uma guia:
 - **Capturar/Vídeo** para as configurações de foto e vídeo mais usadas
 - **Configurar** para outras configurações da câmera
- 3 Pressione ▲▼ para selecionar uma configuração e pressione OK.
- 4 Selecione uma opção e pressione OK.

Como usar a guia Capturar (disponível quando a câmera estiver no modo de captura)

 Configurações	Mais informações
Tamanho da foto Escolha uma resolução de foto.	Consulte as especificações na página 45 .
Cronômetro interno/ Sequência rápida Selecione o recurso Cronômetro interno ou Sequência rápida.	Desligado 2 segundos 10 segundos Cronômetro interno 2 fotos Sequência rápida ativada —Pressione parcialmente o botão do obturador para ajustar o foco e a exposição. Pressione o botão do obturador completamente e mantenha-o pressionado para tirar até três fotos.

 Configurações	Mais informações
Compensação de exposição Deixa uma foto mais clara ou mais escura. (Disponível nos modos Programa e Panorama). Para acessar este recurso por meio de um atalho, consulte a página 11 .	Consulte as especificações na página 45 .
Velocidade ISO Controle a sensibilidade da câmera na luz.	Automático —Para fotos em geral. ISO 64, 100, 200, 400, 800, 1000
Exposição longa Defina por quanto tempo o obturador ficará aberto (normalmente em cenas com pouca iluminação). Para obter melhores resultados, coloque a câmera em um tripé ou em uma superfície plana.	Consulte as especificações na página 45 .
Modo de cores Configure os tons. Não disponível no modo Vídeo.	Cores vivas —Para aumento da saturação e cores fortes. Colorido —Para cores ricas e balanceadas. Cor básica —Para cores precisas. Preto e branco —Para fotos em preto e branco. Sépia —Para uma aparência antiga, em tons acastanhados.

 Configurações	Mais informações
Equilíbrio do branco Configure a condição de iluminação. (Disponível somente nos modos Programa e Panorama).	Automático —Corrige automaticamente o equilíbrio do branco. Ideal para fotos em geral. Luz do dia —Para fotos com iluminação natural. Tungstênio —Corrige o tom alaranjado das lâmpadas domésticas. Ideal para fotografar sem flash em ambientes fechados, iluminados por lâmpadas de tungstênio ou halógenas. Fluorescente —Corrige o tom esverdeado da luz fluorescente. Ideal para fotografar sem flash em ambientes fechados, iluminados por lâmpadas fluorescentes. Sombra (exterior) —Para fotos tiradas à sombra, ao ar livre.
Modo de foco Escolha uma distância de foco.	Automático —Para fotos em geral. Macro —Para nitidez e riqueza de detalhes em fotos capturadas a pouca distância. Se possível, use a luz ambiente em vez do flash. A câmera ajusta a distância do foco automaticamente dependendo da posição do zoom. Infinito —Para temas distantes; as marcas de enquadramento do foco automático não estão disponíveis.
Área do foco/da exposição Defina como a câmera irá avaliar a cena quanto à exposição e ao foco.	Prioridade de rosto —Se rostos forem detectados, eles receberão prioridade de foco/exposição. (Se nenhum rosto for detectado, a câmera alternará para Multizona). Multizona —Avalia cinco áreas para que o foco da foto seja distribuído por igual. Ideal para fotos em geral. Centralizada —Avalia a pequena área centralizada na lente. Ideal para obter foco em área precisa.

 Configurações	Mais informações
Controle de foco automático (estático) Escolha uma configuração de foco automático.	Foco automático contínuo —Como a câmera está sempre buscando o foco durante a visualização ao vivo, não há necessidade de pressionar o botão do obturador parcialmente para focalizar. Foco automático simples —Focaliza quando o botão do obturador é pressionado parcialmente. (Esta configuração utiliza menos energia da pilha.)
Nitidez Controle a nitidez e a suavidade da foto.	Consulte as especificações na página 45 .



Configurações do vídeo (disponível quando a câmera estiver no modo Vídeo)

Pressione Menu, ◀▶, ▲▼ e OK para acessar as configurações	Mais informações
Controle de foco automático (vídeo) Escolha uma configuração de foco automático.	Foco automático contínuo —A câmera está sempre focando durante a visualização ao vivo. Foco automático simples —A câmera focaliza quando o botão do obturador é pressionado.
Cronômetro interno Escolha uma configuração de cronômetro interno.	Desligado 10 segundos 2 segundos

Como usar o menu Configurar

Use o menu Configurar para personalizar outras configurações da câmera.

 Configurações	Mais informações
Data e hora	Configure a data e a hora.
Brilho da tela LCD Defina o brilho da tela LCD durante a captura de fotos/gravação de vídeos. (Durante a visualização, a tela LCD é definida como Alta potência).	Automático —O brilho da tela LCD é ajustado automaticamente de acordo com o ambiente. Alta potência —LCD com mais brilho; utiliza mais energia da pilha. Economizar energia —LCD com menos brilho; utiliza menos energia.
Configurações do botão Share (Compartilhar) Selecione o que será exibido ao pressionar o botão Share (Compartilhar).	Mostrar ou ocultar: <ul style="list-style-type: none">■ Sites de rede social individuais■ Endereços de e-mail (todos ou nenhum)■ Porta-retratos digitais KODAK PULSE (todos ou nenhum)
Datador Adicionar data—mostrar a data/hora em que a foto foi tirada—em todas as fotos. NOTA: Também é possível adicionar a data em uma foto logo após capturá-la. Consulte a página 27 .	Ligado Desligado
Saída de vídeo Defina uma configuração regional para conectar a câmera à TV ou a outro dispositivo externo.	NTSC —Usado na América do Norte e no Japão; formato mais comum. PAL —Usado na Europa e na China.
Idioma	Configure um idioma.
Redefinir todas as configurações da câmera	Redefina as configurações para os valores padrão.

 Configurações	Mais informações
<p>Conexão ao computador</p> <p>Escolha o aplicativo que será instalado ou iniciado quando a câmera for conectada ao computador.</p> <p>IMPORTANTE: <i>Para usar os recursos de compartilhamento e a rede social, instale o Software KODAK (página 36).</i></p>	<p>Software KODAK</p> <p>Outro aplicativo (APPLE IPHOTO, etc.)</p>
<p>Formatar</p> <p> ATENÇÃO:</p> <p>A formatação apaga todas as fotos e vídeos, inclusive os arquivos protegidos. Se o cartão for removido durante a formatação, poderá ser danificado.</p>	<p>Cartão de memória—Exclui tudo o que está no cartão; formata o cartão.</p> <p>Sair—Sai sem fazer alterações.</p> <p>Memória interna—Exclui tudo da memória interna, inclusive endereços de e-mail e marcas de palavras chave; formata a memória interna.</p>
Sobre	Visualize informações sobre a câmera.

6

Como transferir e imprimir fotos

Como transferir fotos para o computador

Instale o Software KODAK—para facilitar a transferência e o compartilhamento de fotos e vídeos.

IMPORTANTE: Para usar os recursos de compartilhamento e a rede social, instale o Software KODAK.

Verifique se o computador está conectado à Internet. Ao conectar a câmera ao computador, o aplicativo de configuração da câmera KODAK será executado automaticamente. Siga as instruções para instalar o Aplicativo do botão Share da KODAK.

IMPORTANTE: Para obter ajuda com o software, acesse www.kodak.com/go/support.



- 1 Desligue a câmera.
- 2 Use o cabo USB Micro B / 5-Pin da câmera KODAK para conectar a câmera ao computador. (Use somente o cabo fornecido com a câmera.)
- 3 Ligue a câmera.
- 4 Após instalar o software, siga as instruções para transferir fotos e vídeos para o seu computador. Se o programa de instalação não for executado, localize e inicie-o em:
 - WINDOWS: Meu computador
 - MAC: Área de trabalho

NOTA: Você também pode utilizar um leitor de cartão para transferir fotos e vídeos.

Para obter a Ajuda do software www.kodak.com/go/support

Como imprimir fotos

Impressão direta com uma Impressora Multifuncional KODAK

IMPORTANTE: Para imprimir com a tecnologia PICTBRIDGE, altere a configuração Conexão ao computador (no menu Configurar) para Outro aplicativo ([consulte a página 35](#)).

Você precisa de uma câmera, uma impressora habilitada para PICTBRIDGE e um cabo USB.

Como conectar a câmera a uma Impressora Multifuncional KODAK

- 1 Desligue a câmera e a impressora.
- 2 Conecte o cabo USB da câmera à impressora.

Como imprimir a partir de uma Impressora Multifuncional KODAK

- 1 Ligue a impressora. Ligue a câmera.

O logotipo PictBridge é exibido, seguido da foto atual e do menu. (Se nenhuma foto for encontrada, uma mensagem será exibida). Se a interface do menu for desligada, pressione qualquer botão para exibi-la novamente. Se a impressora entender a câmera como um dispositivo de armazenamento em massa, desligue e ligue a câmera.

- 2 Selecione uma opção de impressão e pressione OK.

Foto atual—Pressione ◀▶ para escolher uma foto.

Fotos marcadas—Se sua impressora permitir, imprima as fotos marcadas para impressão.

Cópia-índice—Imprime miniaturas de todas as fotos. (Esta opção requer uma ou mais folhas de papel).

Todas as fotos—Imprima todas as fotos da memória interna ou do cartão.

NOTA: Durante a impressão direta, as fotos não são transferidas ou salvas permanentemente na impressora. Para transferir fotos para o computador, consulte a [página 36](#).

Para comprar cabos, acessórios

www.kodak.com/go/accessories

Como desconectar a câmera da Impressora Multifuncional KODAK

- 1 Desligue a câmera e a impressora.
- 2 Desconecte o cabo USB da câmera e da impressora.

Como solicitar cópias on-line

A KODAK Gallery (www.kodakgallery.com) facilita as seguintes ações:



- Fazer o upload de suas fotos.
- Editar, aprimorar e adicionar molduras às fotos.
- Armazenar fotos e compartilhá-las com amigos e familiares.
- Receber impressões, cartões comemorativos com fotos, molduras e álbuns em casa.

Como imprimir a partir de um cartão SD ou SDHC opcional

- Quando você insere o cartão em uma impressora equipada com compartimento para cartão SD/SDHC, as fotos marcadas são impressas automaticamente. Para obter informações detalhadas, consulte o guia do usuário da impressora.
- Faça suas cópias em um KODAK Picture Kiosk que aceite cartões SD/SDHC. Acesse www.kodak.com/go/picturemaker.
- Leve o cartão a um laboratório fotográfico para obter cópias com qualidade profissional.

Como marcar suas fotos para impressão

Você pode marcar suas fotos para facilitar a impressão:

- 1 Pressione o botão Visualizar . Pressione ◀▶ para localizar uma foto.
- 2 Pressione o botão Menu .
- 3 Pressione ▲▼ para selecionar Imprimir e pressione OK.
- 4 Pressione ▲▼ para selecionar o número de cópias.
- 5 Pressione OK.
 - Para retornar ao modo de fotografia, pressione parcialmente o botão do obturador.

7

Como solucionar problemas

Como solucionar problemas

Problemas com a câmera

Status	Solução
A câmera não liga	■ Certifique-se de que as pilhas estão carregadas e instaladas corretamente (consulte a página 1).
A câmera não desliga.	
Os botões e controles da câmera não funcionam.	
A tela LCD está escura demais.	■ Ajuste a configuração de brilho da tela LCD (consulte a página 34).
O número de fotos restantes não diminui depois da captura de uma foto.	■ Continue fotografando. A câmera está funcionando normalmente. (A câmera calcula o número de fotos restantes depois que cada foto é capturada, com base no tamanho da foto e no seu conteúdo.)
O flash não dispara.	■ Verifique a configuração do flash e altere-a, se necessário (consulte a página 8). NOTA: O flash não dispara em todos os modos.
O cartão de memória está quase/totalmente cheio.	■ Transfira as fotos para o computador (consulte a página 36). ■ Apague as fotos do cartão (consulte a página 20) ou insira um cartão novo.
O cartão de memória não é reconhecido ou a câmera trava com o cartão.	■ O cartão pode estar danificado. Formate o cartão na câmera (consulte a página 35). ■ Use outro cartão de memória. Apenas os cartões SD ou SDHC são compatíveis.

Status	Solução
Não é possível ouvir o áudio de um vídeo.	<ul style="list-style-type: none">■ O áudio é capturado durante a gravação do vídeo. O áudio pode ser ouvido quando o vídeo é reproduzido no computador ou quando a câmera estiver conectada à TV (consulte a página 24).
A pilha dura pouco tempo.	<ul style="list-style-type: none">■ Verifique se o tipo de pilha correto está instalado (consulte a página 49).■ Limpe os contatos da pilha com um pano limpo e seco antes de colocar a pilha na câmera.■ Certifique-se de que as pilhas estão carregadas e instaladas corretamente (consulte a página 1).■ Reduza o tempo que você visualiza fotos e vídeos na tela LCD da câmera.■ Compre uma pilha extra em www.kodak.com/go/accessories.
Não consigo tirar uma foto.	<ul style="list-style-type: none">■ Desligue a câmera e ligue-a novamente.■ Pressione completamente o botão do obturador (consulte a página 4).■ Certifique-se de que as pilhas estão carregadas e instaladas corretamente (consulte a página 1).■ Memória cheia. Transfira as fotos para o computador (consulte a página 36), exclua as fotos (consulte a página 20) ou insira outro cartão.
Não é possível encontrar a foto ou o vídeo desejado.	<ul style="list-style-type: none">■ Para visualizar as fotos em um cartão ou na memória interna, consulte a página 19.

Problemas de computador/conectividade

Status	Solução
A apresentação de slides não é reproduzida em um dispositivo de exibição externo.	<ul style="list-style-type: none"> ■ Ajuste a configuração de saída do vídeo na câmera como NTSC ou PAL (consulte a página 34). ■ Verifique se as configurações do dispositivo externo estão corretas. (Consulte o guia do usuário do dispositivo.)
O computador não se comunica com a câmera.	<ul style="list-style-type: none"> ■ Desligue a câmera e ligue-a novamente. ■ Certifique-se de que as pilhas estão carregadas e instaladas corretamente (consulte a página 1). ■ Verifique se o cabo USB Micro B / 5-Pin da câmera KODAK está conectado à câmera e ao computador (consulte a página 36). Ligue a câmera. ■ Consulte a ajuda do Software KODAK no site www.kodak.com/go/camerasw.

Problemas com a impressão direta (impressora com compatibilidade PICTBRIDGE)

Status	Solução
Não consigo imprimir com uma impressora PICTBRIDGE.	<ul style="list-style-type: none"> ■ No menu Configurar, altere a configuração Conexão ao computador para Outro aplicativo (consulte a página 35).

Problemas de qualidade da foto

Status	Solução
A foto não está nítida.	<ul style="list-style-type: none">■ Para configurar a exposição e o foco automaticamente, pressione parcialmente o botão do obturador. Quando as marcas de enquadramento ficarem verdes, pressione completamente o botão do obturador para tirar a foto.■ Limpe a lente (consulte a página 47).■ Certifique-se de que a câmera não esteja no modo Macro se você estiver a mais de 70 cm do tema fotografado (consulte a página 32).■ Coloque a câmera em uma superfície plana e estável ou use um tripé (especialmente ao fotografar com configurações elevadas de zoom ou quando houver pouca iluminação).■ Use uma foto maior (consulte a página 30).■ Se você estiver ajustando manualmente a velocidade ISO, não se esqueça que a configuração alto ISO pode deixar as fotos embaçadas (consulte a página 31).
A foto está escura demais.	<ul style="list-style-type: none">■ Mude a posição da câmera para obter melhor luminosidade.■ Use o flash de preenchimento (consulte a página 8) no modo Programa, Luz de fundo no modo SCN ou mude a posição para que a luz não fique atrás do tema.■ Mova-se para que a distância entre você e o tema fique dentro do alcance efetivo do flash. (Consulte Especificações, página 45.)■ Para configurar a exposição e o foco automaticamente, pressione parcialmente o botão do obturador. Quando as marcas de enquadramento ficarem verdes, pressione completamente o botão do obturador para tirar a foto.■ No modo Programa, aumente a compensação de exposição (consulte a página 31).

Status	Solução
A foto está clara demais.	<ul style="list-style-type: none"> ■ Mude a posição da câmera para diminuir a luminosidade. ■ Desligue o flash (consulte a página 8). ■ Mova-se para que a distância entre você e o tema fique dentro do alcance efetivo do flash. (Consulte Especificações, página 45 .) ■ Para configurar a exposição e o foco automaticamente, pressione parcialmente o botão do obturador. Quando as marcas de enquadramento ficarem verdes, pressione completamente o botão do obturador para tirar a foto. ■ No modo Programa, diminua a compensação de exposição (consulte a página 31).

Como obter ajuda na Internet

Câmera

Suporte ao produto (Perguntas mais frequentes, informações sobre solução de problemas, manutenção, etc.)	www.kodak.com/go/c1530support
Adquira acessórios da câmera	www.kodak.com/go/accessories
Faça o download dos mais recentes software e firmware da câmera	www.kodak.com/go/c1530downloads
Registre sua câmera	www.kodak.com/go/register
Participe do chat, envie um e-mail, uma carta, ou telefone para a Kodak (O chat não está disponível em todos os idiomas)	www.kodak.com/go/contact
Informações sobre as Impressoras Multifuncionais KODAK	www.kodak.com/go/inkjet

Especificações

CCD—Tipo 1/2,3

Pixels reais—14 MP (4314 x 3242)

Tela de cristal líquido (LCD)—3 pol (7,6 cm); 230K pixels; proporção de 4:3

Armazenamento de imagens—Cartão SD/SDHC  opcional (O logotipo SD é marca comercial da SD Card Association). Capacidade máxima de armazenamento do cartão: 32 GB

Capacidade da memória interna—Memória interna de 32 MB (18 MB disponíveis para armazenamento de imagens. 1 MB equivalente a um milhão de bytes.)

Lente da câmera—Zoom óptico de 3X; f/2.9–f/5.2; equivalente a 35 mm: 32–96 mm

Proteção da lente—Embutida

Zoom digital—5X contínuo

Sistema de foco—TTL - AF (foco automático por meio da lente); Multizona, Centralizado, Prioridade de rosto. Alcance:

0,6 m (2 pés)—infinito em grande-angular normal

0,6 m (2 pés)—infinito em telefoto normal

10 a 70 cm (3,9 a 27,6 pol) em grande-angular, modo macro

35 a 70 cm (13,8 a 27,6 pol) em telefoto, modo macro

Controle de foco automático—Foco automático contínuo simples

Deteção de rosto—Sim

Reconhecimento de rosto—Sim

Velocidade do obturador—1/4–1/1400 segundos

Exposição longa—0,5–8 segundos

Velocidade ISO—Até 1000 em resolução máxima

Modo Programa: Automático 64 a 400; manual 64, 100, 200, 400, 800, 1000

Medida de exposição—Exposição automática TTL; Prioridade de rosto, Várias áreas, Centralizado

Compensação de exposição—+/-2,0 EV em incrementos de 1/3

Equilíbrio do branco—Automático, Luz do dia, Tungstênio, Fluorescente, Sombra (exterior)

Flash eletrônico—Flash automático; Automático, Preenchimento, Olhos vermelhos, Desligado; Número-guia 6,0; alcance no ISO 400 com o recurso de redução dos olhos vermelhos desligado: 0,3 a 4,1 m (1 a 13,5 pés) em grande-angular; 1 a 2,3 m (3,3 a 7,5 pés) em telefoto

Modo Cronômetro—2 segundos, 10 segundos, cronômetro interno 2 fotos

Modo de sequência rápida—Máximo de 3 fotos a 2 qps

Modos de captura—([consulte a página 9](#)) Captura inteligente, Programa, Modos de cena, Vídeo

Formato de arquivo de imagem—

Estático: EXIF 2.21 (compactação JPEG); organização de arquivos: DCF

Vídeo: .AVI (CODEC Motion JPEG; áudio: -Baixo) 

Tamanho da foto—14 MP (4:3): 4288 x 3216 pixels

12 MP (3:2): 4288 x 2848 pixels

10 MP (16:9): 4288 x 2416 pixels

6 MP (4:3): 2880 x 2160 pixels

3 MP (4:3): 2048 x 1536 pixels

Captura de vídeo—Máximo de 2 GB em VGA (640 x 480 a 30 qps)

Modos de cores—Cor intensa, Todas as cores, Cor básica, Preto e branco, Sépia

Modos de nitidez—Alta, Normal, Suave

Comunicação com o computador—USB 2.0 em alta velocidade (protocolo PIMA 15740); via cabo USB da câmera KODAK, Micro B / 5-Pin

Saída de vídeo—NTSC ou PAL

Microfone—Sim

Bipe—Sim

Compatibilidade PICTBRIDGE—Sim

Energia—Pilhas alcalinas AA KODAK MAX; Pilhas Ni-MH AA recarregáveis para câmera digital KODAK

Montagem de tripé—1/4 pol

Tamanho—96,1 x 62,3 x 31,4 mm (3,8 x 2,5 x 1,2 pol) com a câmera desligada

Peso—180 g (6,3 oz) com o cartão e as pilhas

Temperatura de operação—0–40°C (32–104°F)

Cuidados e manutenção

- Se você suspeitar que entrou água na câmera, retire a pilha e o cartão. Deixe todos os componentes secarem naturalmente durante, pelo menos, 24 horas antes de usar a câmera.
- Sopre suavemente a lente e a tela LCD para remover poeira e sujeira. Passe suavemente um pano macio e sem fiapos ou um lenço para limpeza de lente sem produtos de limpeza. Não use soluções de limpeza, a menos que tenham sido desenvolvidas especialmente para lentes de câmera. Evite que produtos químicos, como loção bronzeadora, entrem em contato com as superfícies pintadas da câmera.
- É possível obter contratos de manutenção no seu país. Entre em contato com um revendedor de produtos KODAK para obter mais informações.
- Para obter informações sobre descarte e reciclagem de câmeras digitais, entre em contato com as autoridades locais. Nos Estados Unidos, acesse o site da Electronics Industry Alliance em www.eiae.org ou o site da Kodak em www.kodak.com/go/support.

Como atualizar o software e o firmware

Faça o download da versão mais recente do Software KODAK e do firmware da câmera (o software que é executado na câmera). Acesse www.kodak.com/go/c1530downloads.

Capacidade de armazenamento

A tela de cristal líquido exibe o número aproximado de fotos (ou minutos/segundos de vídeo) restantes. Para saber a capacidade média de armazenamento de cartões SD, acesse www.kodak.com/go/SDcapacities. A capacidade de armazenamento real depende da composição da cena, do tamanho do cartão e de outros fatores. Você poderá armazenar um número maior ou menor de fotos e vídeos.

Instruções de segurança importantes



ATENÇÃO:

Não desmonte este produto. Ele não contém nenhuma peça cuja manutenção possa ser feita pelo usuário. Se precisar de serviços de manutenção, procure pessoal qualificado. Os adaptadores CA e os carregadores de pilhas da KODAK devem ser usados somente em ambientes fechados. O uso de controles, ajustes ou procedimentos diferentes daqueles aqui especificados pode resultar em choques e/ou riscos de danos elétricos ou mecânicos. Se a tela LCD quebrar, não toque no vidro ou no cristal líquido. Entre em contato com a Assistência técnica da Kodak.

- O uso de um acessório que não seja recomendado pela Kodak pode causar incêndio, choque elétrico ou lesões. Para adquirir acessórios aprovados, acesse www.kodak/go/accessories.
- Use somente computadores com conexão USB certificada, equipados com placa-mãe limitadora de corrente. Entre em contato com o fabricante do computador se tiver alguma dúvida.
- Ao usar este produto no avião, observe todas as instruções da companhia aérea.
- Ao remover a pilha, aguarde até que esfrie, pois ela pode estar quente.
- Siga todas as mensagens e instruções fornecidas pelo fabricante da pilha.
- Use apenas pilhas aprovadas para este produto para evitar risco de explosão.
- Mantenha as pilhas fora do alcance de crianças.
- Não deixe a pilha encostar em objetos metálicos, inclusive moedas. Se isso ocorrer, a pilha pode sofrer um curto-circuito, descarregar-se, superaquecer ou vazar.

- Não desmonte, inverta nem exponha as pilhas a líquidos, umidade, fogo ou temperaturas extremas.
- Remova a pilha se o produto for armazenado por longos períodos. No caso de o fluido da pilha vazar dentro do produto, entre em contato com a Assistência técnica da Kodak.
- No caso de o fluido da pilha vazar e entrar em contato com a pele, lave a área afetada imediatamente com água e consulte seu médico. Para obter outras informações relacionadas à saúde, entre em contato com a Assistência técnica da Kodak da sua região.
- Acesse www.kodak.com/go/reach para obter informações sobre a presença de substâncias na "lista de candidatos" em conformidade com o artigo 59(1) do Regulamento (EC) Número 1907/2006 (REACH).
- Descarte as pilhas de acordo com os regulamentos locais e nacionais. Acesse www.kodak.com/go/kes.
- Não recarregue pilhas não recarregáveis.
Para obter mais informações sobre pilhas, acesse www.kodak.com/go/batterytypes.

Troca e duração da pilha

- Pilha alcalina KODAK MAX, AA: 220 fotos
- Pilhas KODAK Ni-MH AA recarregáveis para câmera digital: 400 a 500 fotos por recarga

Duração de pilhas pelo método de teste CIPA (Número aproximado de fotos no modo Captura inteligente.) A duração real varia de acordo com o uso.

Como aumentar a duração da pilha

- Use os recursos para economizar energia, como o brilho da tela LCD ([consulte a página 34](#)).
- A presença de sujeira nos contatos da pilha pode afetar sua duração. Limpe os contatos com um pano limpo e seco antes de colocar a pilha na câmera.
- O desempenho das pilhas é reduzido em temperaturas abaixo de 5° C (41° F). Ao utilizar a câmera em temperaturas baixas, tenha em mãos pilhas extras e mantenha-as aquecidas. Não jogue fora pilhas frias que não estejam funcionando, pois poderão ser utilizadas novamente quando voltarem à temperatura adequada.

Garantia limitada

A Kodak garante que as câmeras digitais e os acessórios (exceto as pilhas) estarão livres de defeitos de materiais e de fabricação durante o período da garantia especificado na embalagem do Produto KODAK. Guarde o recibo de venda datado original. Será necessário apresentar um comprovante da data de compra (nota fiscal) caso seja feita alguma solicitação de reparo durante o período de garantia.

Cobertura da garantia limitada

Os serviços de garantia estão disponíveis apenas no país onde os Produtos foram adquiridos. Talvez seja necessário enviar os Produtos a um serviço autorizado no país onde os Produtos foram adquiridos. A Kodak reparará ou substituirá os Produtos que não apresentarem funcionamento adequado durante o período de garantia, de acordo com as condições e/ou limitações aqui descritas. O serviço de garantia inclui toda a mão de obra, bem como os ajustes necessários e/ou a substituição de peças. Caso a Kodak não possa reparar ou substituir o Produto, a Kodak, a seu critério, reembolsará o valor pago pelo Produto adquirido, Produto esse que deve ser enviado à Kodak acompanhado do comprovante de compra com o valor discriminado. A responsabilidade da Kodak se restringe ao reparo do Produto, não sendo possível este, a sua substituição. Se forem usadas peças de substituição durante os reparos, essas peças poderão ser recondicionadas ou conter materiais recondicionados. Caso seja necessário substituir todo o produto, este poderá ser substituído por um produto recondicionado. A garantia das peças e componentes utilizados para o reparo permanecerá em vigor sob os termos desta garantia ou por 90 (noventa) dias após a data do reparo, o que for mais benéfico para o consumidor.

Limitações

Esta garantia não cobre circunstâncias fora do controle da Kodak. A garantia não cobre: itens de consumo natural ou qualquer componente com o desgaste proporcional do uso da câmera digital e acessórios; danos ou defeitos causados por imprudência, negligência, imperícia do consumidor ou de terceiros, e utilização com finalidades diversas daquelas para as quais o equipamento foi projetado; danos ou defeitos causados por quedas, impactos, acidentes, variação de tensão elétrica, uso abusivo ou em ambientes inadequados; danos ou defeitos causados por casos

fortuitos ou força maior; danos ou defeitos resultantes de operação inadequada, alteração nas configurações, erros ao seguir as instruções ou qualquer outra circunstância fora do controle da Kodak. A Kodak não oferece nenhuma outra garantia expressa ou implícita para este Produto. Caso a exclusão de qualquer garantia implícita não tenha efeito legal, a duração da garantia implícita será a mesma da garantia expressa especificada na embalagem do produto KODAK. A opção de reparo, substituição ou reembolso é a única obrigação da Kodak. A Kodak não será responsável por nenhum dano especial, consequencial ou incidental resultante da venda, compra ou utilização deste Produto, independentemente da causa. A responsabilidade por qualquer dano especial, consequencial ou incidental (incluindo, entre outros, perda de receita ou lucro, custos de inatividade, perda do uso do equipamento, custo do equipamento substituído, instalações físicas ou serviços, ou reivindicações de seus clientes por danos resultantes da compra, utilização ou falha do Produto), independentemente da causa ou da quebra de qualquer garantia escrita ou implícita, está expressamente negada. A Kodak não concede qualquer tipo de garantia ou responsabilidade por dano especial, consequencial ou incidental (incluindo, entre outros, perda de receita ou lucro, custos de inatividade, perda de uso do equipamento, custos do equipamento substituído, instalações físicas ou serviços, ou reivindicações de seus clientes por danos resultantes da compra, utilização ou falha do Produto).

Seus direitos

Alguns estados ou jurisdições não permitem exclusão ou limitação de danos incidentais ou consequenciais; portanto, a limitação ou exclusão acima pode não se aplicar a você. Alguns estados ou jurisdições não permitem limitação referente à duração de uma garantia implícita; portanto, a limitação acima pode não se aplicar a você. Esta garantia concede a você direitos específicos.

Fora dos Estados Unidos e do Canadá

Fora dos Estados Unidos e do Canadá, os termos e as condições desta garantia podem ser diferentes. A menos que o comprador receba uma garantia Kodak específica por escrito emitida por uma empresa Kodak, não existe garantia ou responsabilidade além dos requisitos mínimos impostos por lei, mesmo que o defeito, dano ou perda sejam decorrentes de negligência ou de outros atos.

Conformidade com as regulamentações

Conformidade e recomendações da FCC

Este equipamento foi testado e aprovado como compatível com os limites para dispositivos digitais da Classe B, conforme a Parte 15 das Regulamentações da FCC. Esses limites foram estabelecidos para fornecer uma proteção aceitável contra interferência prejudicial em uma instalação residencial. Este equipamento gera, utiliza e pode irradiar energia de radiofrequência e, se não for instalado ou utilizado de acordo com as instruções, poderá causar interferência prejudicial às comunicações por rádio. Contudo, não há garantia de que não ocorrerá interferência em uma determinada instalação. Se este equipamento causar interferência prejudicial à recepção de rádio ou televisão, o que pode ser constatado desligando-se e ligando-se o equipamento, aconselha-se que o usuário tente corrigir a interferência tomando uma ou mais das seguintes providências: 1) reorientar ou alterar a posição da antena receptora; 2) aumentar a distância entre o equipamento e o receptor; 3) conectar o equipamento a uma tomada de um circuito que não seja o mesmo ao qual o receptor esteja conectado; 4) consultar o revendedor ou um técnico de TV/rádio qualificado para obter outras sugestões. Quaisquer alterações ou modificações que não sejam expressamente autorizadas pelo responsável pela conformidade poderão cancelar a autorização do usuário para operar o equipamento. Quando os cabos de interface blindados forem fornecidos com o produto ou quando forem especificados componentes ou acessórios adicionais para uso na instalação do produto, esses componentes deverão ser utilizados para garantir a conformidade com as regulamentações da FCC. O adaptador CA USB de alto desempenho KODAK K20-AM está em conformidade com a Parte 15 das normas da FCC. A operação está sujeita as duas seguintes condições: (1) este dispositivo não deve causar interferência prejudicial e (2) este dispositivo deve aceitar todas as interferências, inclusive aquelas que possam causar operação indesejada.

Diretiva Europeia WEEE/Descarte de pilhas



Na Europa: Visando a proteção humana/ambiental, é de sua responsabilidade descartar este equipamento e a pilha em local destinado a este tipo de material (separado do lixo doméstico municipal). Para obter mais informações, entre em contato com o revendedor, o local de coleta ou as autoridades apropriadas; ou acesse www.kodak.com/go/recycle. Peso do produto: 180 g (6,3 oz) incluindo cartão e pilha



Declaração DOC canadense

DOC Class B Compliance—This Class B digital apparatus complies with Canadian ICES-003.

Observation des normes-Classe B—Cet appareil numérique de la classe B est conforme à la norme NMB-003 du Canada.

CE

Por meio deste, a Eastman Kodak Company declara que este Produto KODAK está em conformidade com os requisitos essenciais e outras disposições relevantes da Diretiva 1999/5/EC.

C-Tick australiana



N137

Classe B da VCCI ITE

この装置は、クラスB情報技術装置です。この装置は、家庭環境で使用することを目的としていますが、この装置がラジオやテレビジョン受信機に近接して使用されると、受信障害を引き起こすことがあります。

取扱説明書に従って正しい取り扱いをして下さい。

VCCI-B

RoHS chinesa

环保使用期限 (EPUP)

在中国大陆, 该值表示产品中存在的任何危险物质不得释放, 以免危及人身健康、财产或环境的时间期限(以年计)。该值根据操作说明中所规定的产品正常使用而定。

有毒有害物质或元素名称及含量标识表						
部件名称	有毒有害物质或元素					
	铅	汞	镉	六价铬	多溴联苯	多溴二苯醚
数码相机电路板元件	×	○	○	○	○	○

○: 表示该有毒有害物质在该部件所有均质材料中的含量均在SJ/T 11363-2006规定的限量要求以下。
 ×: 表示该有毒有害物质至少在该部件的某一均质材料中的含量超出SJ/T 11363-2006规定的限量要求。



USB 数据线

GOST-R russa



Eastman Kodak Company
 Rochester, NY 14650 – EUA

Фотокамера изготовлена в Китае; остальные элементы -
 в соответствии с маркировкой АЮ-40

Classe B da ITE coreana

B급 기기 (가정용 방송통신기기)	이 기기는 가정용(B급)으로 전자파적합등록을 한 기기로서 주로 가정에서 사용하는 것을 목적 으로 하며, 모든 지역에서 사용할 수 있습니다.
-----------------------	---

Índice

A

- acessórios
 - cartão SD/SDHC, 3
 - como comprar, 44
 - pilha, 49
- adicionar palavras-chave, nomes, 17
- ajuda
 - links na Web, 40
- alça, 1
- alimentação
 - câmera, 2
- alto ISO, 10
- ampliar uma foto, 21
- área de foco automático, 32
- automático
 - aprimoramento, 26
 - controle de foco, 33
- auto-retrato, 10

B

- botão
 - excluir, 5
 - telefoto/zoom, 7
- botão Share (Compartilhar), 34
- brilho da tela LCD, 5, 34
- brilho, tela LCD, 5

C

- cabo
 - áudio/vídeo, 24
- cancelar exclusão, desfazer, 20
- captura inteligente, 9

- cartão SD/SDHC
 - como imprimir a partir de, 38
 - como inserir, 3
- claridade, 10
- como atualizar o software e firmware, 47
- como carregar
 - ícone das pilhas, 6
- como colocar
 - cartão SD/SDHC, 3
 - pilha, 1
- como configurar
 - área de foco automático, 32
 - brilho da tela LCD, 34
 - cronômetro interno, 12
 - data e hora, 2
 - equilíbrio do branco, 32
 - exposição longa, 31, 34
 - foco automático, 33
 - idioma, 34
 - ISO, 31
 - modo de cores, 31
 - modo de tirar foto, 9
 - nitidez, 33
 - saída de vídeo, 34
 - tamanho da foto, 30, 31
- como configurar a câmera, 1
- como cortar fotos, 25
- como criar uma impressão de vídeo,
 - impressão de vídeo, impressão de vídeo, 28
- como digitar, 17

- como editar um vídeo, 27
 - como enviar fotos e vídeos
 - por e-mail, 18
 - como excluir
 - como proteger fotos e vídeos, 20
 - da memória interna, 20
 - do cartão SD/SDHC, 20
 - durante a visualização rápida, 5
 - como fotografar e gravar vídeos, 4
 - como imprimir
 - como otimizar a impressora, 40
 - de um cartão, 38
 - fotos marcadas, 38
 - pedidos on-line, 38
 - PICTBRIDGE, 37
 - como instalar
 - cartão SD/SDHC, 3
 - pilha, 1
 - como ligar e desligar a câmera, 2
 - como marcar
 - e-mail, 18
 - palavras-chave, 18
 - pessoas, rostos, 16
 - como proteger fotos e vídeos, 20
 - como reconhecer rostos, 16
 - como reproduzir vídeo, 19
 - como solucionar problemas, 40
 - como visualizar
 - foto, depois da captura, 5, 19
 - várias fotos, 21
 - como visualizar fotos e vídeos
 - à medida que são capturadas, 5
 - como excluir, 20
 - como proteger, 20
 - tela de cristal líquido (LCD), 19
 - compensação de exposição, 31
 - computador
 - conectar câmera, 36
 - transferir para, 36
 - conector, USB / A/V, 24
 - configurações do menu, 30
 - conformidade canadense, 53
 - conformidade da FCC, 52
 - conformidade VCCI, 53
 - controle de foco automático
 - (estático), 33
 - controle de foco automático (vídeo), 33
 - copiar fotos
 - para o computador, 36
 - crianças, 10
 - criar foto a partir do vídeo, 28
 - cronômetro interno, 12
 - cronômetro, intervalo do obturador, 12
 - cuidados e manutenção, 47
- D**
- data, como configurar, 2
 - descarte, reciclagem, 47
 - dicas
 - cuidados e manutenção, 47
 - orientações sobre pilha, 49
 - digital, zoom, 7
 - dispositivo de vídeo externo
 - como visualizar fotos, vídeos, 24
 - download
 - Software KODAK, 36
 - download de fotos, 36
 - duração esperada da pilha, 49

E

editar vídeos, 27
equilíbrio do branco, 32
especificações, câmera, 45
exposição
 longa, 31, 34
exposição longa, 31, 34

F

ferramenta de download do
 software, 36
firmware, como atualizar, 47
flash, como usar, 8
flores, 10
foco automático (AF)
 área, 32
fogos de artifício, 10
formatar, 35
fotos
 como adicionar data/hora, 27
 como cortar, 25
 como enviar marcadas por e-mail, 18
 como marcar, 39
 como proteger, 20
 como visualizar, 19
 ícones de visualização, 23
 KODAK PERFECT TOUCH, 26
 modos de fotografia, 9
 transferir para o computador, 36
fotos e vídeos
 como excluir, 20

G

garantia, 50

H

hora, como configurar, 2

I

ícone do botão power (ligar/desligar), 6
ícones
 pilha, 6
ícones, modos, 9
idioma, 34
impressora com compatibilidade
 PICTBRIDGE, 37
informações regulamentares, 52

L

lente
 como limpar a lente, 47
lixeira, como excluir, 5
localização inteligente, 22
localizar fotos, 22
luz de fundo, 10

M

manutenção, câmera, 47
marcação de data/hora, 27
marcas de enquadramento, 4
memória
 como inserir o cartão, 3
menu configurar, 34
modo de cores, 31
modo de foco, 32
modos, 9
 alto ISO, 10
 auto-retrato, 10
 cena (SCN), 10

claridade, 10
crianças, 10
flores, 10
fogos de artifício, 10
luz de fundo, 10
paisagem noturna, 10
retrato noturno, 10
modos de cena (SCN), 10
modos, captura
 captura inteligente, 9

N

nitidez, 33
nomes, como marcar, 16

O

obturador
 intervalo de cronômetro interno, 12
 problemas, 41
on-line, como solicitar cópias, 38
orientações, pilhas, 49

P

paisagem noturna, 10
palavras-chave, 18
panorâmica, foto, 13
personalizar câmera, 34
pesquisar fotos, 22
pessoas, como marcar, 16
pilha
 como colocar, 1
 duração esperada, 49
 ícones, 6
 tipos, 49
procurar fotos, 22

R

reciclagem, descarte, 47
reconfigurar câmera, 34, 35
relógio, como configurar, 2
reparo, 44
retrato noturno, 10
rostos, como marcar,
 reconhecimento, 16

S

saída AV, 24
saída de vídeo, 34
segurança, 48
seleção de várias fotos e vídeos, 29
sequência rápida, 12
sites da Kodak, 40
sobre esta câmera, 35
software
 como atualizar, 47
software KODAK EASYSHARE
 como atualizar, 47
Software KODAK, download, 36

T

tamanho da foto, 30, 31
teclado, 17
Tecnologia KODAK PERFECT TOUCH, 26
Tecnologia PERFECT TOUCH, 26
tela de cristal líquido (LCD)
 brilho, 34
 como visualizar fotos, 19
 como visualizar vídeos, 19
tela inteligente, 34
tela, brilho, 5

televisão, apresentação de slides, 24
transferir fotos, 36

U

URLs, sites da Kodak, 40
USB
 transferir fotos, 36

V

várias fotos, 21
várias seleções, 29
velocidade ISO, 31
vídeo
 como enviar marcadas por e-mail, 18
 como proteger, 20
 como visualizar, 19
 editar, 27
 ícones de visualização, 23
 reproduzir, 19
 saída, 34
 transferir para o computador, 36
visualização rápida, como usar, 5

Z

zoom
 digital, 7
 óptico, 7
zoom óptico, 7