

TERMO DE GARANTIA

Prezado Consumidor:

O **DISTRIBUIDOR AUTORIZADO LENOXX** assegura ao proprietário-consumidor deste aparelho garantia contra qualquer defeito de material ou de fabricação que nele se apresentar no prazo legal de 90 (noventa) dias mais 90 (noventa) dias de cortesia, totalizando 180 (cento e oitenta) dias, contados a partir da data de emissão da Nota Fiscal de Venda, desde que tenha sido instalado e utilizado conforme orientações contidas no Manual do Usuário e exclusivamente para uso doméstico.

O **DISTRIBUIDOR AUTORIZADO LENOXX** restringe sua responsabilidade à substituição das peças defeituosas desde que, a critério de seu técnico credenciado, se constatem falhas em condições normais de uso.

NÃO ESTÃO COBERTOS PELA GARANTIA:

- 1 materiais plásticos, gabinetes, antenas e pilhas (quando fornecidas);
- 2 a eliminação de interferências externas ao produto, que prejudiquem seu desempenho, correção de problemas de recepção inerentes ao local ou decorrentes do uso de antenas inadequadas;
- 3 o transporte, mão de obra e remoção de produtos para conserto e/ou instalação e atendimento em domicílio;
- 4 o atendimento em cidades que não possuam serviços autorizados, sendo as despesas e riscos de transporte de ida e volta do aparelho à autorizada de total responsabilidade do consumidor.

O DISTRIBUIDOR AUTORIZADO LENOXX DECLARA A GARANTIA NULA OU SEM EFEITO:

- 1 se o aparelho sofrer qualquer dano provocado por queda, acidentes, agentes da natureza;
- 2 se for usado em desacordo com o Manual do Usuário;
- 3 se for ligado a rede elétrica imprópria;
- 4 em caso de flutuações excessivas de energia elétrica;

- 5 em caso de uso comercial/profissional;
- 6 se forem utilizadas mídias não originais;
- 7 se o número de série for removido ou rasurado;
- 8 em caso de rasura da Nota Fiscal, ou na ausência da apresentação desta;
- 9 se o aparelho for alterado, apresentar sinais de violação, ajuste ou conserto por pessoa não credenciada pelo **DISTRIBUIDOR AUTORIZADO LENOXX**;
- 10 se o produto adquirido provier de venda no estado, caracterizada por meio de Nota Fiscal de Venda, ou ainda se o preço de venda for muito inferior ao praticado pelo mercado;
- 10a no caso de venda no estado ou mostruário, não nos responsabilizamos pela ausência de quaisquer acessórios.

O **DISTRIBUIDOR AUTORIZADO LENOXX** obriga-se a prestar os serviços acima referidos somente nas localidades onde mantiver oficinas de serviços, próprias ou especificamente autorizadas, para atender este aparelho. O proprietário-consumidor será, portanto, o único responsável pelas despesas e riscos de transporte deste aparelho à oficina autorizada **LENOXX SOUND** mais próxima (ida e volta).

NOTA. A Lennox Sound se isenta de qualquer responsabilidade decorrente da aquisição da chamada garantia estendida perante qualquer seguradora/revenda. O prazo de garantia se restringe ao total acima mencionado.

SAC - SERVIÇO DE ATENDIMENTO AO CLIENTE

Para elucidar qualquer dúvida sobre os produtos Lennox Sound, efetuar reclamações e obter informações da nossa rede de serviços autorizados, favor entrar em contato com o nosso serviço de atendimento pelo telefone **(11) 3339-9954** (São Paulo) ou DDG **0800-77-29-209** (demais localidades), ou pelo e-mail **sac@lenoxxsound.com.br**. Consulte nosso site: **www.lenoxxsound.com.br**. A garantia é válida somente em território brasileiro.

Lennox[®]
sound

Lennox[®]
sound

CD/MP3 PLAYER com Rádio AM/FM estéreo

BD-118



Entrada auxiliar • Saída para fone de ouvido

MANUAL DO USUÁRIO

Parabéns!

Você acaba de se tornar proprietário de um aparelho de alta qualidade, o CD/MP3 Player com Rádio AM/FM **BD-118**. Leia atentamente este Manual de Instruções para que possa usufruir todas as funções do aparelho. Agradecemos a sua escolha, pois sua satisfação é a nossa maior meta.

Distribuidor Autorizado Lenoxx

LEIA ANTES DE USAR O APARELHO

Para evitar danos ou acidentes, leia atentamente as instruções abaixo antes de instalar e usar o aparelho.

LIGAÇÃO À REDE ELÉTRICA

Antes de ligar o aparelho, certifique-se que a chave de voltagem está ajustada para a voltagem da rede elétrica local. Desenrole o cabo de força e insira o plugue fêmea no soquete CA do aparelho e a outra ponta, com dois pinos, numa tomada CA da rede elétrica.

OBS: Quando não for usar o aparelho por longo período de tempo, remova o cabo de força da tomada, puxando sempre pelo plugue, nunca pelo fio.

CUIDADO:

Para evitar risco de incêndio ou choque elétrico, não exponha estes produto a chuva ou umidade. Não abra este produto nem tente fazer qualquer reparo em seu interior. Se necessário, encaminhe este produto a um serviço autorizado.

AC OPERATION

Before operation please make sure voltage on the set corresponds to the voltage of your local area. Unravel the AC power cord; insert one end into the AC socket on the set and the other end into a standard AC outlet.

OBS: When this appliance is not in use, unplug the AC power cord completely from AC power socket by pulling the plug. Never pull the power cord itself.

WARNING:

To prevent fire or shock hazard, do not expose this appliance to rain or moisture. Do not remove cover. There are no user serviceable parts inside. Refer servicing to qualified service personnel.



CUIDADOS com a VENTILAÇÃO

Não obstrua os orifícios de ventilação deste produto.

VENTILATION WARNING

Do not impede normal ventilation of this product's intended use.

CUIDADOS COM LÍQUIDOS

Este produto não deve ficar exposto à chuva, goteiras ou umidade. Não coloque sobre este produto vasos ou jarras contendo líquidos.

DRIPPING WARNING

Do not expose this product to dripping or splashing. Do not place objects filled with liquid, such as vases, on top of this product.

ESPECIFICAÇÕES TÉCNICAS

CD PLAYER

Captação com laser semiconductor	3 feixes
Resposta de frequência	100 Hz a 16 kHz

RÁDIO AM/FM

Faixas de sintonia	AM: 530 a 1600 kHz FM: 88 a 108 MHz
Antenas	FM: antena telescópica AM: antena de ferrite embutida

APARELHO

Especificações elétricas	CA: 120/230V ~ 60Hz CC: 9V 1,5V x 6 pilhas médias
Potência	2,0 W RMS (2 x 1,0W RMS)
Consumo	12W
Peso	Produto: 1,25 kg Total: 1,5 kg
Dimensões (A x L x P)	120 x 210 x 205 mm
Temperatura operacional	5 a 35 °C
Acessórios	Manual do Usuário e cabo de força

Projeto e especificações sujeitos a alterações sem aviso prévio. [CQ_Rev.01_Nov_10]

RÁDIO

- 1 Coloque o seletor de função na posição «RADIO».
- 2 Selecione a faixa desejada deslizando o seletor de faixa até posição correspondente: «AM», «FM» ou «FM ST».
- 3 Gire o botão de sintonia até sintonizar a emissora desejada.
 - ♦ Se você selecionou a faixa **FM ST** e a emissora sintonizada estiver transmitindo em estéreo, o indicador **FM STEREO** acenderá. Se o sinal estereofônico for fraco ou houver muita estática e ruído de fundo, experimente colocar o seletor de função na posição **FM**. A recepção monaural geralmente é mais nítida. O indicador **FM STEREO** apagará.
- 4 Ajuste o volume de acordo com a sua preferência.
- 5 Para desligar o aparelho coloque o seletor de função na posição «OFF».

USO DAS ANTENAS PARA FM E AM

- **FM.** Estenda ao máximo a antena telescópica. Incline-a e gire-a até obter a melhor sintonia possível.
- **AM.** Como este aparelho possui uma antena embutida para AM, gire o aparelho inteiro até obter a melhor sintonia possível.

FONE DE OUVIDO

Insira, na saída para fone de ouvido, o plugue estéreo de 3,5 mm de um fone de ouvido (não incluso). O som dos alto-falantes é automaticamente desativado.

- ♦ **ATENÇÃO.** Ouvir música acima de 85 decibéis pode causar danos ao sistema auditivo (Lei Federal nº 11.291/06). Especialistas em audição advertem que danos irreparáveis à audição podem decorrer de se ouvir som em volume elevado através de fones de ouvido por períodos prolongados de tempo.

ENTRADA AUXILIAR

O BD-118 possui uma entrada auxiliar à qual você pode conectar outros aparelhos.

- 1 Coloque o seletor de função na posição «CD/MP3/AUX».
- 2 Insira o plugue de um cabo de áudio (não incluso) na entrada **AUX-IN** localizada na parte de trás do aparelho.
 - ♦ O aparelho entra automaticamente em modo **AUX**.
- 3 Insira o plugue da outra extremidade do cabo de áudio na saída **AUDIO OUT** do aparelho que deseja conectar ao BD-118 (um MP3 player, por exemplo).
- 4 Ajuste o volume de ambos os aparelhos de acordo com a sua preferência.
- 5 Inicie a reprodução do aparelho auxiliar.

CUIDADOS COM O APARELHO

- Os orifícios de ventilação do aparelho devem sempre permanecer desobstruídos. Nunca o coloque em um lugar que possa tapar os orifícios de ventilação.
- Use o aparelho sobre uma superfície firme e nivelada, livre de vibrações, e não coloque nada sobre ele.
- Não use o aparelho sob a luz direta do sol, perto de fontes de calor ou em locais muito quentes.
- Mantenha o aparelho longe de fontes magnéticas.
- Mantenha o aparelho afastado de outros eletroeletrônicos domésticos (computadores, fax) que geram ruído eletrônico.
- Nunca use este aparelho perto da água ou em locais muito úmidos.
- Ao retirar o cabo de força da tomada, sempre segure-o pelo plugue, pois puxar o próprio cabo pode danificar a fiação interna.
- Desligue o aparelho da tomada durante tempestades com raios.
- Nunca coloque objetos com água ou outro líquido sobre o aparelho. Se houver derramamento de líquido sobre o aparelho, desligue-o imediatamente da tomada e entre em contato com um posto de assistência técnica.
- Esse aparelho contém pontos de voltagem perigosamente elevadas em seu interior.
- Limpe apenas com um pano seco macio.
- Nunca retire a tampa do gabinete. Você pode levar choque em algumas peças internas e danificar o aparelho.
- Nunca use óleo, solvente, derivados de petróleo, *thinner* ou inseticida no aparelho.
- Nunca insira objetos estranhos no compartimento do disco ou nas aberturas do aparelho.
- Sobre condensação: Mudanças bruscas de temperatura e armazenamento ou funcionamento em ambientes muito úmidos podem provocar condensação no interior do aparelho, o que poderá danificá-lo. Se isso acontecer, deixe o aparelho ligado sem nenhum disco seu interior por cerca de uma hora.
- Se o aparelho não funcionar corretamente devido a descarga eletrostática, desligue-o, retire o plugue da tomada, aguarde alguns minutos e volte a ligá-lo.
- Assegure-se que todas as conexões elétricas (incluindo o plugue do cabo de força e quaisquer extensões elétricas porventura usadas) estejam corretas e em acordo com as instruções dos fabricantes.
- Retire o cabo de força da tomada se não for usar o aparelho por um longo período de tempo.
- Interrompa o uso do aparelho se este não estiver funcionando corretamente ou se estiver de alguma forma danificado. Retire o cabo de força da tomada e consulte um técnico especializado.

CUIDADOS COM OS DISCOS

- ❑ Nunca encoste na superfície de um disco.



- ❑ Nunca grude etiquetas ou qualquer tipo de material na superfície de um disco.

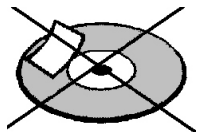

Segure o disco pela borda

- ❑ Nunca use produtos químicos como sprays para discos, líquidos antiestática, benzeno ou thinner: estes produtos podem danificar permanentemente a superfície do disco.
- ❑ Recoloque os discos na embalagem original assim que terminar de tocá-los.

- ❑ Não exponha um disco à luz direta do sol, à umidade excessiva ou a altas temperaturas por períodos prolongados.
- ❑ Nunca insira mais de um disco na bandeja do compartimento.
- ❑ Nunca insira um disco de cabeça para baixo no interior do compartimento.
- ❑ Nunca force o fechamento do compartimento com um disco mal inserido dentro.
- ❑ Se houver manchas de dedos ou poeira na superfície do disco, limpe-o com um pano macio em movimentos retos do centro para fora. Nunca limpe um CD ou DVD com movimentos circulares.

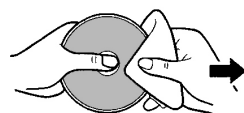

COMO REPETIR FAIXAS/PASTAS

UMA FAIXA (CD de áudio/MP3)

Durante a reprodução, pressione a tecla **PROG./P-MODE** *uma* vez para repetir continuamente a faixa atual, até a tecla **STOP** ■ ser pressionada.

- ♦ O indicador ficará piscando no display.

O DISCO INTEIRO (só CD de áudio)

❑ Durante a reprodução, pressione a tecla **PROG./P-MODE** *duas* vezes para repetir continuamente o disco inteiro, até a tecla **STOP** ■ ser pressionada.

- ♦ O indicador permanecerá aceso no display.

UMA PASTA INTEIRA (só discos MP3)

Durante a reprodução, pressione a tecla **PROG./P-MODE** *duas* vezes para repetir continuamente todo o conteúdo da pasta atual, até a tecla **STOP** ■ ser pressionada.

- ♦ O indicador **FOLDER** permanecerá aceso no display.

TODAS AS PASTAS (só discos MP3)

Durante a reprodução, pressione a tecla **PROG./P-MODE** *três* vezes para repetir continuamente todas as pastas existentes, até a tecla **STOP** ■ ser pressionada.

- ♦ O indicador permanecerá aceso no display.

PARA CANCELAR

- ❑ Para cancelar o modo de repetição, pressione a tecla **PROG./P-MODE** até que o indicador apague no display.

COMO CRIAR UM PROGRAMA

Esta função permite a você criar um programa para reproduzir até 20 faixas de um CD de áudio (ou 99 faixas de um disco MP3) na ordem em que desejar.

- 1 Com o aparelho parado (modo **STOP**), pressione a tecla **PROG./P-MODE**.
 - ♦ O display mostrará **PG 1** e o indicador **PROGRAM** começará a piscar.
- 2 Pressione a tecla **BACK** ◀ ou **NEXT** ▶, até que o número da faixa que você deseja incluir no programa apareça no display.
- 3 Pressione a tecla **PROG./P-MODE** para incluir essa faixa no programa.
 - ♦ O display então mostrará **PG 2**.
- 4 Repita as etapas 2 e 3 até incluir no programa todas as faixas desejadas.
- 5 Para iniciar a reprodução do programa a partir da primeira faixa, pressione a tecla **PLAY/PAUSE** ⏪.
- 6 Durante a reprodução do programa, você pode pressionar as teclas **NEXT** ▶ ou **BACK** ◀ para avançar ou recuar.
- 7 Para apagar o programa da memória, pressione suas vezes a tecla **STOP** ■.

COMO REPRODUZIR EM ORDEM ALEATÓRIA

Este aparelho pode reproduzir as faixas de um disco sem ordem predeterminada.

- 1 Durante a reprodução, pressione uma ou mais vezes a tecla **PROG./P-MODE** até que o indicador **RDM** apareça no display.
 - ♦ A partir da faixa seguinte (ou imediatamente se você pressionar a tecla **NEXT** ▶), todas as faixas do disco serão reproduzidas em ordem aleatória uma vez.
- 2 Para cancelar a função, aguarde a reprodução de todas as faixas ou pressione duas vezes a tecla **STOP** ■.

CD PLAYER

REPRODUÇÃO

- 1 Coloque o seletor de função na posição **CD/MP3/AUX**.
- 2 Abra o compartimento do disco.
- 3 Insira um disco no interior do compartimento, com a etiqueta ou parte impressa voltada para cima, e em seguida feche o compartimento.
 - ♦ Aguarde alguns segundos, até que o número total de faixas apareça no display.
 - ♦ Se não houver disco no compartimento ou o disco for inserido de cabeça para baixo, o display mostrará **NO CD**.
- 4 Para iniciar a reprodução, pressione a tecla **PLAY/PAUSE ▶II**.
 - ♦ O disco começará a ser reproduzido a partir da primeira faixa. O display mostrará o indicador ▶ e o número da faixa sendo reproduzida.
- 5 Para interromper a reprodução temporariamente, pressione outra vez a tecla **PLAY/PAUSE ▶II**. Para reiniciar, pressione mais uma vez a tecla **PLAY/PAUSE ▶II**.
- 6 Para encerrar a reprodução, pressione a tecla **STOP ■**.
 - ♦ Sempre pare a reprodução pressionando a tecla **STOP ■** antes de abrir o compartimento do disco.
- 7 Para desligar o aparelho coloque o seletor de função na posição «OFF».

COMO SELECIONAR UMA FAIXA

Com o CD Player parado ou em modo de reprodução, pressione a tecla **BACK ▶▶** ou **NEXT ▶▶** uma ou mais vezes até o número da faixa desejada aparecer no visor. Em seguida, pressione a tecla **PLAY/PAUSE ▶II** para iniciar a reprodução a partir dessa faixa.

COMO ESCOLHER UM TRECHO

Durante a reprodução de um disco, pressione e mantenha pressionada a tecla **BACK ◀◀** (para retroceder rapidamente) ou **NEXT ▶▶** (para avançar rapidamente) até chegar ao trecho desejado. Solte a tecla para iniciar a reprodução a partir desse ponto.

COMO ESCOLHER UMA FAIXA/PASTA (só MP3)

Se o número da faixa for superior a 10, pressione a tecla **FOLD+ / +10** para avançar dez faixas de uma vez ou **FOLD- / -10** para retroceder dez faixas de uma vez. Por exemplo, para selecionar a faixa 17 de um disco, pressione a tecla **FOLD+ / +10** uma vez e, logo em seguida, a tecla **NEXT ▶▶** seis vezes.

Se o disco MP3 tiver mais de uma pasta, pressione e mantenha pressionada por 2 segundos a tecla **FOLD+ / +10** para acessar a pasta seguinte ou **FOLD- / -10** para acessar a pasta anterior à atual.

FUNÇÃO INTROSCAN (só CD de áudio)

Durante a reprodução, pressione uma ou mais vezes a tecla **PROG./P-MODE**, até que o indicador **INTRO** apareça no display.

- ♦ O aparelho irá reproduzir os 10 segundos iniciais de cada faixa do disco.

Para cancelar a função, pressione mais uma vez a tecla **PROG./P-MODE**.

FONTES DE ENERGIA

PILHAS

- 1 Abra o compartimento de pilhas.
- 2 Insira 6 pilhas médias (tamanho "C"), respeitando a polaridade indicada no interior do compartimento.
 - ♦ **OBS.** Pilhas não inclusas. Recomendamos o uso de pilhas alcalinas.
- 3 Feche o compartimento de pilhas.

OBSERVAÇÕES

- Sempre substitua todas as pilhas de uma só vez.
- Nunca misture pilhas novas e velhas, nem pilhas de tipos diferentes.
- Se não for usar o aparelho ou as pilhas por um longo período de tempo, retire as pilhas do interior do compartimento para evitar o risco de vazamento e corrosão.
- Som baixo ou distorcido pode indicar que as pilhas estão fracas. Retire as pilhas gastas e substitua-as por novas.
- A vida útil das pilhas depende do volume de som. Quanto mais alto volume, maior o consumo de pilhas.

REDE ELÉTRICA

- 1 Coloque o seletor de voltagem (localizado embaixo do aparelho) na posição correspondente à voltagem da rede elétrica local.
 - ♦ **ATENÇÃO: Conectar o aparelho à voltagem errada pode danificá-lo gravemente e implica na perda da garantia.**
- 2 Insira o plugue pequeno do cabo de força no soquete CA na parte de trás do aparelho e o plugue maior em uma tomada com voltagem correspondente à do aparelho.
 - ♦ As pilhas serão automaticamente desconectadas.
- 3 Para desligar o aparelho coloque o seletor de função na posição **OFF**.
 - ♦ Se não for usar o aparelho por mais de uma semana, retire o cabo de força da tomada.

CONHEÇA O SEU APARELHO

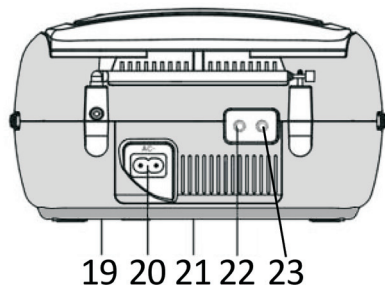
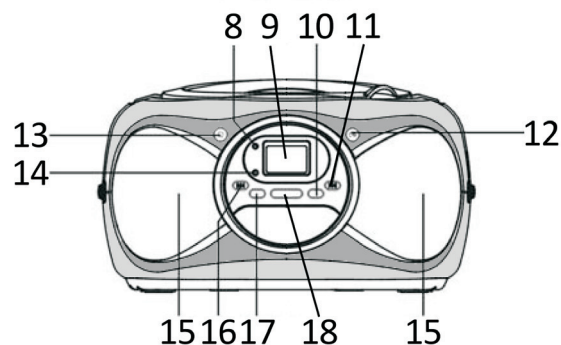
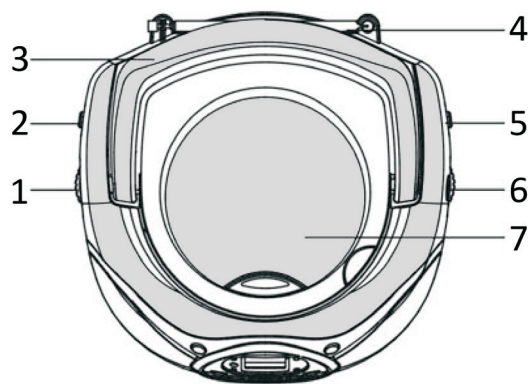

- 1** Controle de volume
Gire para ajustar a altura do som.
- 2** Seletor de função
Deslize esta chave para escolher entre ouvir o CD Player, a entrada Auxiliar e o Rádio.
- 3** Alça para transporte
- 4** Antena para FM
Estenda ao máximo e gire até obter a melhor sintonia possível.
- 5** Seletor de faixa
Para escolher entre AM, FM e FM ST.
- 6** Botão de sintonia
Gire para sintonizar emissoras AM e FM.
- 7** Compartimento do disco
Abra o compartimento do disco para inserir um CD no seu interior.
- 8** Indicador **POWER**
Acende quando o aparelho está ligado.
- 9** Display
Mostra o número total de faixas ou da faixa atual.
- 10** Tecla **FOLD+ / +10**
Pressione para saltar 10 faixas para frente.
- 11** Tecla **NEXT ►►**
Pressione e solte para selecionar faixas. Pressione e mantenha pressionada para avançar.
- 12** Tecla **PLAY/PAUSE ►►**
Pressione para iniciar/pausar a reprodução de um disco.
- 13** Tecla **STOP ■**
Pressione para cancelar a reprodução ou apagar um programa armazenado na memória.
- 14** Indicador FM estéreo
Acende quando uma emissora FM estiver transmitindo em estéreo e o seletor de faixa estiver na posição FM ST.
- 15** Alto-falantes
- 16** Tecla **BACK ◀◀**
Pressione e solte para selecionar faixas. Pressione e mantenha pressionada para retroceder.
- 17** Tecla **FOLD- / -10**
Pressione para saltar 10 faixas para trás.
- 18** Tecla **PROG./P-MODE**
Pressione uma ou mais vezes para acessar modo de programação, modo de repetição, reprodução aleatória e função Introscan.
- 19** Seletor de voltagem
Selecione a voltagem correta antes de ligar o aparelho (localizado embaixo do aparelho).
- 20** Soquete do cabo de força
Insira aqui o plugue fêmea do cabo de força.
- 21** Compartimento das pilhas
Abra para inserir e retirar pilhas.
- 22** Entrada **AUX**
Use para conectar outros aparelhos.
- 23** Saída para fone de ouvido
Insira um plugue estéreo de 3,5 mm para ouvir música pelo fone de ouvido.