

Refrigerador Side by Side SS77X



Manual de Instruções

Pensando em você

 **Electrolux**

Manual do Usuário

Obrigado por escolher a Electrolux. Neste manual você encontra todas as informações para a sua segurança e o uso adequado do seu Refrigerador.

Leia todas as instruções antes de utilizar o produto e guarde o Manual para futuras referências.

Em caso de qualquer dúvida, ligue gratuitamente para o Serviço de Atendimento ao Consumidor (0800 7288778).

Guarde a nota fiscal de compra. A garantia só é válida mediante sua apresentação no Serviço Autorizado Electrolux.

A etiqueta de identificação com as informações do código, modelo, fabricante e outras, será utilizada pelo Serviço Autorizado Electrolux caso seu Refrigerador necessite de reparo. Não remova esta etiqueta.



Dicas Ambientais

Todo o material utilizado na embalagem deste produto é reciclável. Procure selecionar o material e enviá-lo às companhias de reciclagem.

Como contribuição para a preservação do Meio Ambiente, o gás refrigerante utilizado neste produto é o R134a (Hidrofluorcarbono - HFC), que não afeta a camada de ozônio e tem pouca ação sobre o efeito estufa.

Índice

Segurança	03
Descrição do Refrigerador	04
Instalação	07
Como Usar	12
O interior do seu Refrigerador	16
Dispenser automático para água e gelo	19
Dicas e Conselhos	26
Sons e indicadores visuais.....	28
Limpeza e Manutenção	30
Solução de Problemas	33
Especificações Técnicas.....	42
Certificado de Garantia.....	43

Segurança

Para Crianças

Evite acidentes. Após desembalar o refrigerador, mantenha o material da embalagem fora do alcance de crianças.

Não permita que seu Refrigerador seja manuseado por crianças, mesmo estando desligado.

Evite contato com as partes móveis do ice maker, pois elas são cortantes.

Informações Importantes

Desligue o Refrigerador da tomada sempre que fizer limpeza ou manutenção.

Nunca desligue o Refrigerador da tomada puxando pelo cabo elétrico. Use o plugue.

Não prenda, torça ou amarre o cabo elétrico.

Se o cabo elétrico estiver danificado, entre em contato com o Serviço Autorizado Electrolux para que seja feita a substituição, a fim de evitar riscos.

Caso seu refrigerador contenha algum pacote de sílica gel ou Desi Park® em seu interior, jogue-o fora em lixo comum e não permita que as crianças brinquem com o ele.

Nunca tente consertar o Refrigerador. Consulte sempre o Serviço Autorizado Electrolux e exija peças originais para reposição.

Não armazene medicamentos e produtos tóxicos ou químicos no Refrigerador, pois eles podem contaminar os alimentos.

Produtos em aerossol sob alta pressão, identificados com a palavra **inflamável** ou com o símbolo de uma pequena chama, **não devem ser armazenados** dentro do Refrigerador, pois podem causar explosão.

Não se apóie sobre as portas, pois isso pode desregular as dobradiças, prejudicando a vedação e comprometendo o desempenho do Refrigerador.

Nunca deixe velas ou incensos acesos sobre o Refrigerador, pois isso pode provocar um incêndio.

Seu Refrigerador foi desenvolvido com uma isolamento que contém gases inflamáveis. Evite riscos escolhendo o local mais adequado para a instalação do produto.

Descrição do Refrigerador

Freezer

Refrigerador

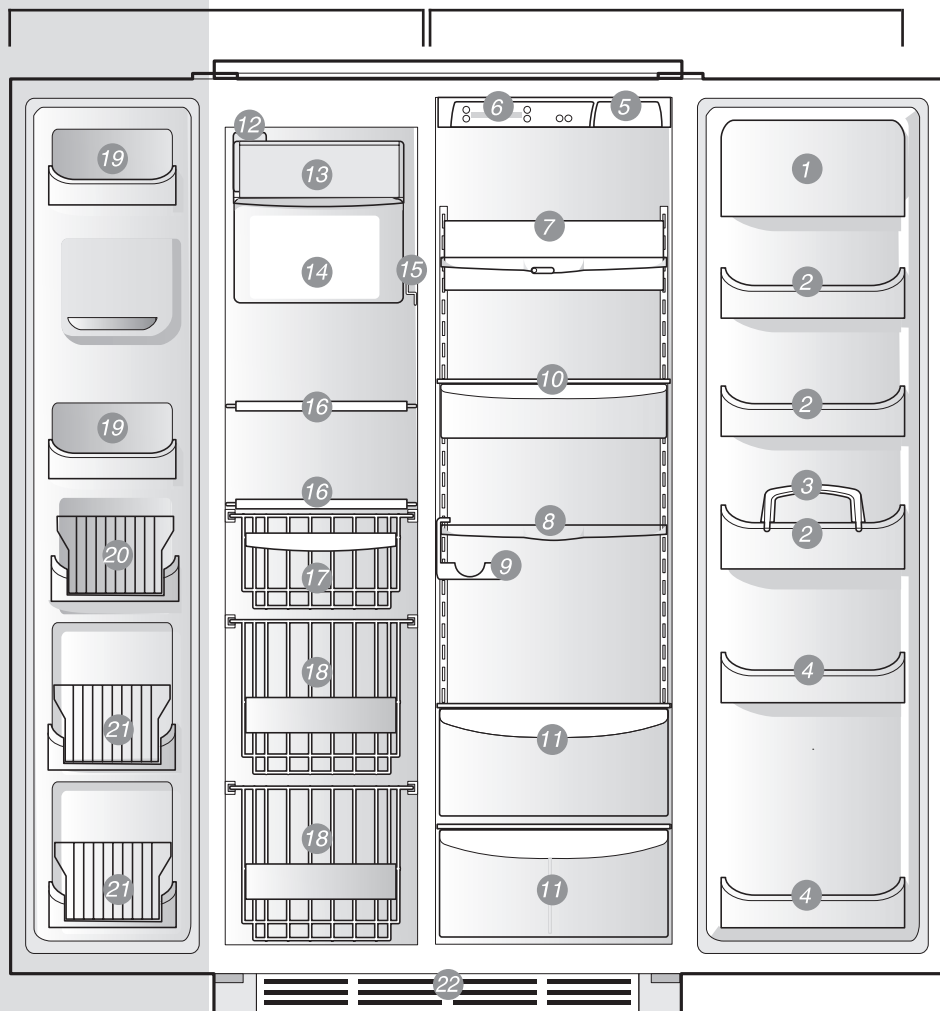

- 1 Porta-Laticínios
- 2 Prateleiras Ajustáveis da Porta
- 3 Porta Garrafas Altas
- 4 Prateleira Fixa da Porta
- 5 Filtro de Água Pure Source 2™
- 6 Controles de Temperatura do Freezer e do Refrigerador
- 7 Prateleira Fixa SpillProof™
- 8 Prateleiras Deslizantes SpillProof™
- 9 Suporte Especial para Garrafas
- 10 Gaveta para Carnes
- 11 Gaveta para Frutas e Legumes
- 12 Ice Maker
- 13 Prateleira para Sorvete
- 14 Gaveta para Gelo
- 15 Prateleira para Pizza
- 16 Prateleiras
- 17 Gaveta Aramada Pequena
- 18 Gaveta Aramada Grande
- 19 Prateleira Fixa da Porta
- 20 Prateleira Fixa da Porta Freezer
- 21 Prateleira Aramada ou Plástica
- 22 Avental

Alguns acessórios podem não fazer parte deste modelo.

Informações Elétricas

O Refrigerador deve ser conectado a uma tomada exclusiva com tensão 127V, 60Hz.

Antes de ligar o seu Refrigerador, verifique se a tensão (voltagem) da tomada onde ele será instalado é igual à indicada na etiqueta localizada próxima ao plugue (no cabo elétrico) ou na etiqueta de identificação do produto.

O cabo elétrico possui um plugue de três pinos (com fio terra) para prevenir contra choques elétricos. Certifique-se de que a tomada está devidamente aterrada. Em caso de dúvida, consulte um eletricista qualificado.

Não use extensões ou adaptadores tipo T (benjamim).

Tenha cuidado para que o Refrigerador não fique sobre o cabo elétrico.

O desempenho do Refrigerador pode ser afetado se a tensão for maior ou menor que as especificadas no item *Especificações Técnicas*, na página 42. Se o Refrigerador funcionar com energia insuficiente poderá causar danos ao compressor. **Este tipo de dano não é coberto pela garantia.**

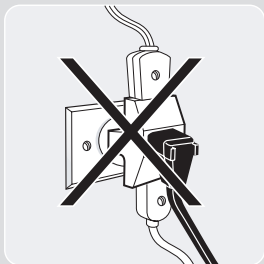

IMPORTANTE

Manter o botão *On/Off* (Liga/Desliga), localizado no lado esquerdo do painel de controle de temperatura, pressionado por 3 segundos desligará o sistema de refrigeração do Refrigerador, mas não desconectará a energia elétrica das lâmpadas e dos componentes elétricos. Para desconectar a energia elétrica do seu refrigerador você deve retirar o cabo elétrico da tomada.

Instalação

Para sua tranquilidade a Electrolux possui uma rede de Serviços Autorizados altamente qualificada para instalar gratuitamente o seu Refrigerador (somente a 1ª instalação).

A instalação não compreende serviços de preparação do local (ex.: rede elétrica, alvenaria, carpintaria, etc.), pois são de responsabilidade do consumidor. Em caso de dúvidas, ligue para o Serviço de Atendimento ao Consumidor (0800 728 8778).

Este manual fornece instruções específicas do funcionamento do seu Refrigerador, por isso, utilize-o somente de acordo com estas informações. **Antes de ligar o produto é fundamental a leitura deste manual.**

Localização

Considere a disponibilidade de instalação de água e uma tomada aterrada próximas ao Refrigerador.

Instale seu Refrigerador em um local arejado, onde não haja a incidência direta de raios solares e distante de fontes de calor (fogão, forno, lava-louças, etc.) e produtos inflamáveis.

Seu Refrigerador deve ser instalado sobre um piso nivelado e resistente o suficiente para suportar o peso do Refrigerador abastecido.

Instalação

ATENÇÃO

Não instale o Refrigerador em ambientes que possam atingir temperaturas abaixo de 13°C ou acima de 43°C. Nestes casos o compressor não conseguirá manter a temperatura necessária no interior do Refrigerador.

Não bloqueie o avental localizado na parte frontal inferior do produto. A circulação do ar é essencial para o funcionamento adequado do seu Refrigerador.

Distâncias Necessárias para a Instalação:

Para o posicionamento definitivo do Refrigerador, respeite as distâncias mínimas necessárias para facilitar a instalação elétrica e hidráulica e para garantir a circulação do ar.

Laterais e parte superior 1 cm

Parte traseira..... 2,5 cm*

* Esta distância pode aumentar de acordo com as necessidades de instalação.

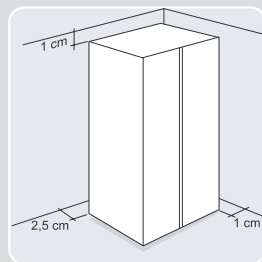

Abertura da Porta

NOTA

Se o seu Refrigerador será instalado com a lateral próxima a uma parede, você deverá deixar um espaço suficiente para permitir que a porta abra completamente.

Seu Refrigerador deve ser instalado de forma a facilitar a retirada dos alimentos. Para uma melhor utilização das gavetas do freezer e do refrigerador, o Refrigerador deve ser posicionado de forma que as portas do freezer e do refrigerador possam abrir completamente.

Instalação e Retirada do Avental

Como remover o avental:

- 1 Abra as portas do freezer e do refrigerador.
- 2 A partir do lado esquerdo, puxe a parte superior do avental com cuidado até que o primeiro grupo de travas se solte. Puxe novamente para que o segundo grupo de travas se solte. Continue este processo até que todas as travas tenham se soltado e o avental possa ser removido.

Como instalar o avental:

- 1 Abra as portas do freezer e do refrigerador.
- 2 Alinhe o avental com a base do Refrigerador de forma que as quatro travas estejam inseridas nos orifícios correspondentes.
- 3 Começando pelo lado esquerdo, pressione a primeira trava superior com o seu polegar e empurre o avental até que ele esteja completamente encaixado. Continue até que todas as travas fiquem encaixadas e o avental esteja bem fixado na base do Refrigerador.

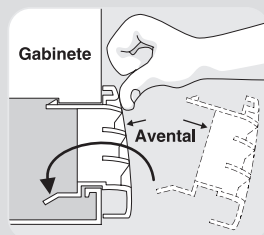
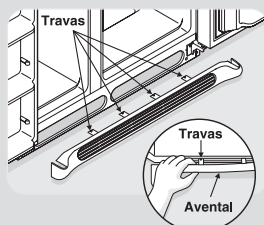

Nivelamento

Os quatro pés do seu Refrigerador devem estar firmemente apoiados sobre o piso.

Seu Refrigerador possui rodízios ajustáveis para facilitar o nivelamento.

Para garantir o perfeito fechamento das portas, o Refrigerador deve ficar inclinado 6 mm para trás.

Como nivelar seu Refrigerador:

- 1 Retire o avental conforme os procedimentos da página 8.
- 2 Usando uma chave de fenda ou uma chave de boca 3/8", ajuste os rodízios frontais conforme a figura ao lado.

NOTA

As portas foram projetadas para fecharem automaticamente até uma abertura de 20°.

- 3 Verifique as duas portas para certificar-se de que as borrachas de vedação encostam no gabinete em toda a superfície de contato.

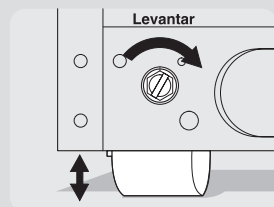
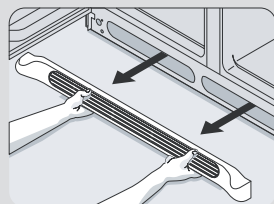
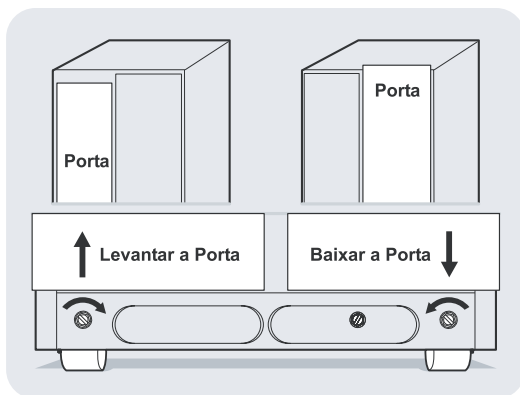

Conexão do Fornecimento de Água

ADVERTÊNCIA

Para evitar choque elétrico, retire o cabo elétrico da tomada antes de começar a conexão do fornecimento de água.

ATENÇÃO

Para evitar danos materiais:

- Use tubulação plástica para o fornecimento de água.
- **NÃO** instale o fornecimento de água em locais onde a temperatura atinge o ponto de gelo.

Você precisará de:

- **Ferramentas:** uma chave inglesa, uma chave de fenda e uma chave Phillips.
- Acesso a uma tubulação de água fria com pressão de 14 a 70 mca (137kPa a 686kPa), com vazão mínima de 1,9 litros por minuto e que atenda a Portaria nº 518/04 do Ministério da Saúde.
- Tubulação plástica com diâmetro externo de 1/4". O comprimento deve ser a distância desde a válvula de água do ice maker, na parte traseira do Refrigerador, até a tubulação de fornecimento de água da residência, **mais** 2 metros.
- Uma válvula de fechamento para a conexão entre a tubulação de fornecimento de água da residência e a tubulação do Refrigerador. **Não** use uma válvula de fechamento auto-atarraxante.
- Uma porca de compressão e uma guarnição para a conexão do fornecimento de água na parte traseira do Refrigerador.

Como conectar o fornecimento de água:

- 1 Retire o cabo elétrico da tomada.
- 2 Coloque o extremo da tubulação em um tanque ou em um balde. Abra a válvula de fechamento e lave a tubulação de fornecimento de água até que a água saia limpa.
- 3 Desrosqueie a tampa plástica da válvula d'água na parte traseira do Refrigerador. Descarte a tampa plástica.
- 4 Coloque a porca de compressão e a guarnição na tubulação plástica.
- 5 Coloque a tubulação plástica na entrada da válvula d'água, iseriondo-a o máximo possível (6 mm). Coloque a guarnição na válvula e aperte com a mão a porca de compressão na válvula. Aperte mais meia volta com uma chave. **Não aperte demasiadamente.**
- 6 Prenda a tubulação plástica no painel traseiro do Refrigerador com uma abraçadeira e um parafuso (veja a figura ao lado).
- 7 Enrole o excesso da tubulação plástica (aproximadamente 2 ½ voltas) atrás do Refrigerador, conforme indicado na figura. Coloque a tubulação enrolada de modo que não produza vibração nem desgaste contra as outras superfícies.
- 8 Abra a válvula de fechamento do fornecimento de água e aperte qualquer conexão que possa ter vazamento.
- 9 Conecte o cabo elétrico na tomada.
- 10 Ligue o ice maker e abaixe o braço sensor (modelos com ice maker lateral) ou coloque o interruptor liga/desliga na posição "I" (modelos com ice maker na parte traseira).

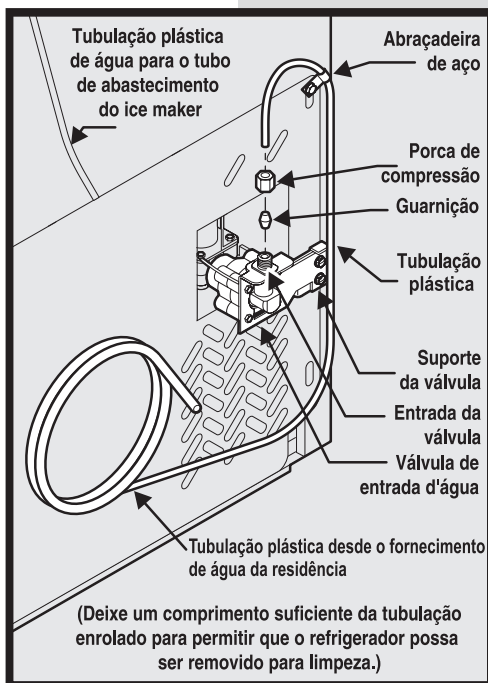

IMPORTANTE

Leva aproximadamente 24 horas para que o ice maker comece a produzir gelo. Uma tubulação com ar pode fazer com que o ice maker cicle duas ou três vezes antes de completar uma gaveta com gelo. Tubulações novas podem resultar em gelo descolorido ou com gosto estranho. Descarte o gelo produzido nas primeiras 24 horas.

Como Usar

Período de Resfriamento

Deixe que o Refrigerador funcione de 8 a 12 horas com as portas fechadas antes de colocar os alimentos no seu interior para assegurar o resfriamento. Durante este período você não precisará ajustar os controles, pois eles saem programados da fábrica.

Painel de Controle

Seu Refrigerador possui um sistema de controle eletrônico digital. O painel de controle está localizado na parte superior do compartimento refrigerador.

Os dois displays digitais no lado esquerdo do painel de controle mostram os ajustes ou temperaturas dos compartimentos freezer e refrigerador.

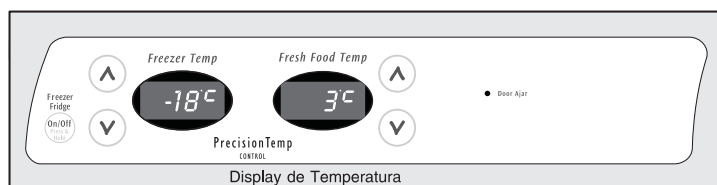

▲ (Mais fria) ou ▼ (Mais quente) mais próximas do display. Na primeira vez que você pressiona as teclas, o display exibe a temperatura que foi programada. Cada vez que as teclas são pressionadas depois disso, a temperatura muda de 1 em 1 °C.

O display exibe a nova programação momentaneamente e, em seguida, volta a exibir a temperatura atual.

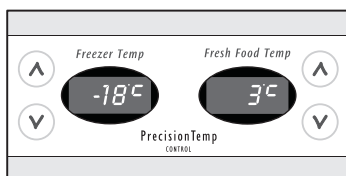

NOTA

O sistema de controle eletrônico do seu Refrigerador possui um modo de exibição específico para que os técnicos possam diagnosticar rapidamente problemas de rendimento do produto.

O que Fazer se a Temperatura Exibida Estiver Piscando

Se o display está piscando continuamente pode ser que o sistema de controle detectou alguma falha. Neste caso, entre imediatamente em contato com o Serviço Autorizado Electrolux.

Regulagem de Temperatura

Depois de deixar o Refrigerador funcionando por 24 horas, você pode ajustar as temperaturas conforme a sua necessidade. Faça os ajustes lenta e gradualmente para permitir que as temperaturas sejam alteradas e que se estabilizem. Verifique as tabelas a seguir para ajustar a temperatura.

	Freezer Temp		Fresh Food Temp	
	Freezer		Refrigerador	
	°F	°C	°F	°C
Menos frio	6°	-14°	47°	8°
Ajuste de fábrica	0°	-18°	37°	3°
Mais frio	-6°	-21°	33°	1°

Como Mudar a Temperatura de Fahrenheit para Celsius

Seu produto é regulado na fábrica para mostrar a temperatura em graus Celsius (°C), caso seu produto esteja mostrando a temperatura em Fahrenheit (°F) proceda conforme abaixo:

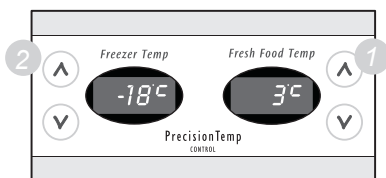

- 1 Pressione e segure a tecla que aumenta a temperatura do compartimento refrigerador (*Fresh Food*).
- 2 Pressione a tecla que aumenta a temperatura do compartimento congelador (*Freezer*) **3 vezes seguidas** dentro de **seis segundos**.
- 3 Solte as teclas para mudar a temperatura para Celsius.

Guia de Regulação de Temperatura

Se o compartimento refrigerador está com a temperatura muito alta

Ajuste o controle do compartimento refrigerador um grau mais frio pressionando a tecla **▼**.

Se o compartimento refrigerador está muito frio

Ajuste o controle do compartimento refrigerador um grau mais quente pressionando a tecla **▲**.

Se o compartimento freezer está com a temperatura muito alta

Ajuste o controle do compartimento freezer um grau mais frio pressionando a tecla **▼**.

Se o compartimento freezer está muito frio

Ajuste o controle do compartimento freezer um grau mais quente pressionando a tecla **▲**.

Alarmes

O sistema eletrônico de controle monitora continuamente as temperaturas dos compartimentos freezer e refrigerador e para saber se as portas foram deixadas abertas. As variações ocorridas durante condições normais de funcionamento são informadas através de alarmes sonoros e um conjunto de duas lâmpadas indicadoras.

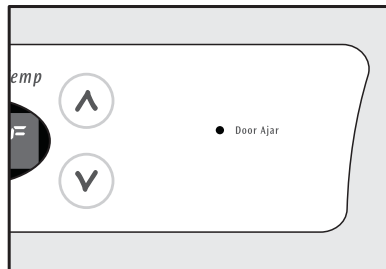

Entendendo os alarmes

O sistema de controle do seu Refrigerador pode transmitir a seguinte informação através de sons e luzes indicadoras (*não disponível em todos os modelos*):

Door Ajar (Porta aberta)
soando

Lâmpada verde
piscando

A porta do compartimento freezer ou refrigerador foi deixada aberta por mais de 5 minutos.

Feche a porta para parar o alarme sonoro e reajustá-lo.

Ligando e Desligando o Sistema de Refrigeração

Você pode desligar o sistema de refrigeração do seu refrigerador pressionando a tecla **On/Off** (Liga/Desliga) localizada no lado esquerdo do painel de controle.

Para assegurar que o sistema de refrigeração não seja desligado acidentalmente, a tecla não funciona a não ser que você a mantenha pressionada por 3 segundos.

Enquanto o sistema de refrigeração estiver desligado, os dois displays exibirão **OF** (Desligado).

Quando você desliga o sistema de refrigeração, toda a refrigeração dos compartimentos freezer e refrigerador pára.

Para ligar novamente o sistema de refrigeração, mantenha a tecla **On/Off** (Liga/Desliga) pressionada por 3 segundos.

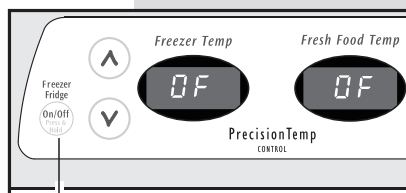

Tecla Liga/Desliga do Sistema de Refrigeração

IMPORTANTE

A tecla *On/Off* (Liga/Desliga) controla apenas o sistema de refrigeração do seu Refrigerador. A energia elétrica para as lâmpadas e outros componentes elétricos continua ligada, a não ser que o cabo elétrico seja desconnectado da tomada.

O interior do seu Refrigerador

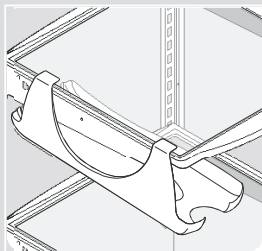

Dispenser para Latas ou Garrafa

O formato inovador do dispenser para latas permite armazenar 6 latas de bebida de 350 ml, uma garrafa de vinho, uma garrafa de 2 litros de refrigerante ou uma caixa de ovos. O Dispenser de Latas encaixa-se do lado esquerdo da prateleira de vidro do refrigerador. Para sua instalação, basta deslizá-la sobre qualquer prateleira, conforme figura ao lado.

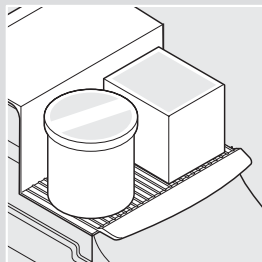

Prateleira para Sorvete

Esta prateleira está fixada em cima da gaveta de gelo e permite o armazenamento de potes de sorvete, tanto retangulares como redondos.

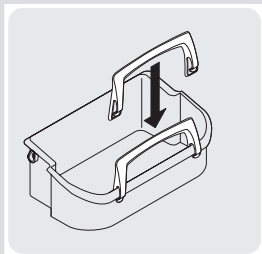

Porta Garrafas Altas

O porta-garrafas evita que as garrafas tombem no momento em que a porta é aberta ou fechada. Para instalá-lo, segure pela sua borda superior e encaixe-o na prateleira, conforme figura ao lado.

Ajuste das Prateleiras

As prateleiras do refrigerador podem ser ajustada facilmente, de acordo com as suas necessidades. Antes de ajustá-las, retire todos os alimentos. As prateleiras são fixadas na parede interna, no fundo do refrigerador.

Como ajustar as prateleiras:

- 1 Levante a borda frontal.
- 2 Puxe a prateleira para frente.

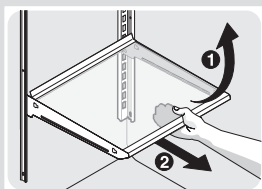

ATENÇÃO

Tenha cuidado ao manusear as prateleiras de vidro, pois estas podem quebrar se forem utilizados objetos cortantes durante a limpeza ou se forem expostas a mudanças bruscas de temperatura.

Coloque os ganchos da borda traseira da prateleira, dentro dos suportes da parede de fundo. Abaixee a prateleira até a fenda desejada e encaixe-a nesta posição.

As prateleiras de vidro SpillSafe™ retêm líquidos derramados acidentalmente. Essas prateleiras deslizam com facilidade para facilitar o acesso aos alimentos e a limpeza.

As prateleiras deslizam de forma independente dos seus suportes. Para isso, basta puxar a borda frontal para frente. Essas prateleiras podem deslizar até onde as travas permitem porém, **não** podem ser removidas dos seus suportes.

Abastecimento das Prateleiras das Portas

As prateleiras das portas foram projetadas para facilitar a armazenagem de jarras, garrafas e latas.

O compartimento Porta-Laticínios é menos frio que o restante do refrigerador e foi projetado para guardar queijos, cremes ou manteiga.

Prateleiras Ajustáveis

Como trocar a posição das prateleiras:

- 1 Puxe a prateleira para cima.
- 2 Remova-a.
- 3 Coloque-a na posição desejada.
- 4 Insira os suportes até que se encaixe.

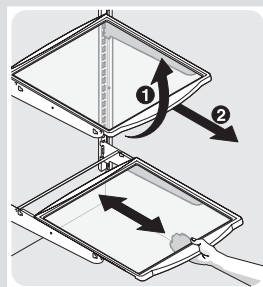
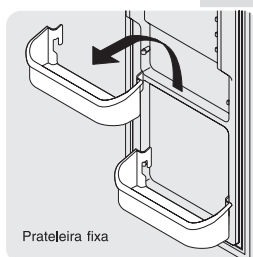
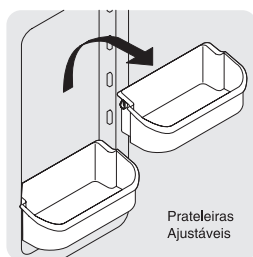

Gavetas para Frutas e Verduras

As gavetas para frutas e verduras, localizadas embaixo da prateleira inferior, foram projetadas para guardar frutas, verduras e legumes. Lave os produtos em água limpa e remova o excesso de água antes de armazená-los dentro da gaveta. Os alimentos com forte odor ou com alto teor de umidade devem ser acondicionados em sacos plásticos antes de serem armazenados.

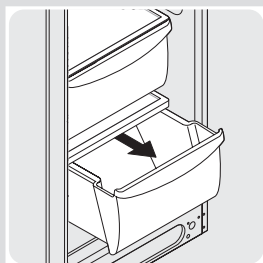

Controle de Umidade

O controle de umidade permite ajustar o grau de umidade dentro da gaveta. Mantendo um maior grau de umidade pode-se prolongar o frescor das verduras.

Obs.: Os vegetais se mantêm melhor conservados quando o controle de umidade é ajustado para a posição de Umidade Alta ou numa gaveta sem Controle de Umidade. Isto mantém a entrada de ar no mínimo e o grau de umidade no máximo.

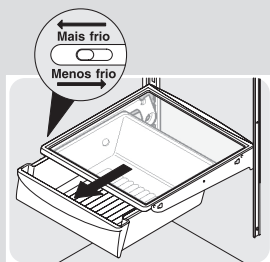
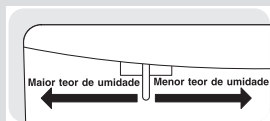

Gaveta para Carnes

Para regular a temperatura desta gaveta, deslize o botão de controle em uma das suas direções. Use este compartimento para armazenar a carne por períodos curtos. Para guardar a carne por períodos maiores que 1 ou 2 dias, recomenda-se congelá-la. A gaveta para carnes é fixa e não pode ser movida para cima ou para baixo. Caso você deseje armazenar frutas ou verduras nesta gaveta, ajuste o botão de temperatura para uma posição que evite seu congelamento.

Suporte para Vinho

No suporte para vinho você pode armazenar garrafas de vinho ou garrafas pet de 2 litros. Para instalá-lo, deslize o suporte em qualquer prateleira com o lado curvo voltado para dentro. Para retirá-lo, deslize-o para fora.

(Não disponível em todos os modelos).

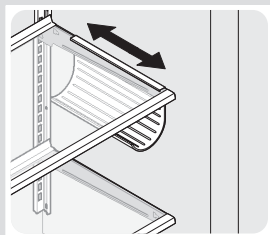

Prateleira para Pizza

Esta prateleira está fixada na parede interna do freezer, ao lado do recipiente de gelo.

Esse espaço é ideal para o armazenamento de pizzas e outros itens altos que podem ser guardados verticalmente, entre o recipiente de gelo e a parede do freezer.

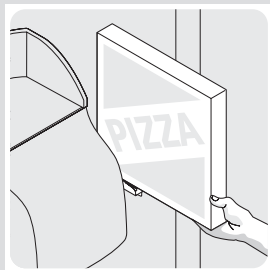

Dispenser Automático para Água e Gelo

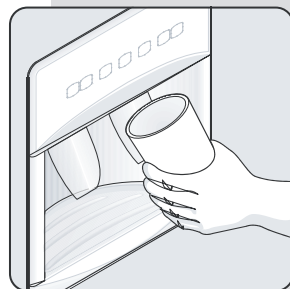
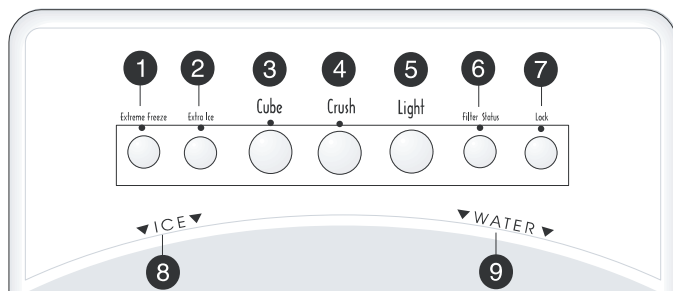

Instruções de utilização do Dispenser Automático para Água e Gelo

Extreme Freeze (Congelam. Rápido)	Quando quiser congelar os alimentos mais rápido e mantê-los frescos, pressione a tecla 1 por 3-5 segundos para ativar esta função. Uma luz verde acenderá acima da tecla. Pressione a tecla 1 novamente por 3-5 segundos para desativar esta função.
Extra Ice (Mais Gelo)	Quando quiser aumentar a produção de gelo em ocasiões especiais, como festas, pressione a tecla 2 por 3-5 segundos. Uma luz verde acenderá acima da tecla. Pressione a tecla 2 novamente por 3-5 segundos para desativar esta função.
Cube (Cubos)	Pressione a tecla 3 para obter cubos de gelo. Uma luz verde acenderá acima da tecla. Pressione o copo contra o acionador do dispenser (8) até obter a quantidade desejada.
Crush (Gelo Moído)	Pressione a tecla 4 para obter gelo moído. Uma luz verde acenderá acima da tecla. Pressione o copo contra o acionador do dispenser (8) até obter a quantidade desejada.
Light (Luz)	Pressione a tecla 5 para acender a luz do dispenser. Pressione esta tecla novamente para apagar a luz. A lâmpada acende automaticamente quando forem servidos água ou gelo. Quando necessário, substitua a lâmpada por outra com as mesmas características. Para sua comodidade, entre em contato com o Serviço Autorizado Electrolux.
Filter Reset (Indicador do Filtro)	O indicador luminoso da condição do filtro, localizado acima da tecla 6 , acende toda vez que o dispenser é usado. Os indicadores luminosos do filtro mostram o seguinte: Verde O filtro está operando dentro de sua vida útil. Amarelo O filtro já chegou a aproximadamente 80% da sua vida útil. Recomenda-se adquirir um novo filtro para substituição. Vermelho O filtro deve ser substituído o mais rápido possível. Depois que o cartucho do filtro for substituído, mantenha a tecla 6 pressionada por 10-15 segundos. Obs.: As luzes piscarão nas cores verde, amarelo e vermelho quando o reajuste tiver finalizado.
Lock (Travamento)	O dispenser de água e gelo pode ser travado para evitar um acionamento acidental. Para travar Pressione a tecla 7 por 3-5 segundos até que acenda a luz vermelha acima da tecla. Para destravar Pressione a tecla 7 por 3-5 segundos até que a luz vermelha acima da tecla apague.
Water (Água)	Para utilizar o dispenser de água, pressione um copo contra o acionador do dispenser (9). Para interromper o fluxo de água, afaste o copo do acionador (9). A água do dispenser não é gelada. Para obter água gelada, adicione gelo moído antes de abastecer o copo com água. A bandeja coletora, localizada na base do dispenser, retém as gotas de água derramadas do copo e faz com que elas evaporem. Esta bandeja é removível e pode ser lavada. Não derrame água ou gelo em excesso na bandeja , pois ela não possui drenagem.

Características do Dispenser de Água e Gelo

Para utilizar o dispenser de gelo, escolha a opção de gelo que deseja pressionando a tecla correspondente. Pressione o copo contra o acionador do dispenser para servir-se de gelo.

Para interromper, simplesmente afaste o copo do acionador. (instruções sobre esta operação estão fixadas no interior da porta do freezer).

Como funciona o dispenser de água:

O reservatório de água, localizado atrás das gavetas do compartimento refrigerador, é abastecido automaticamente depois que a água é servida. Para que funcione perfeitamente, a pressão da água de abastecimento do refrigerador deve estar entre 14 e 70 mca (metros coluna de água).

ATENÇÃO

A pressão da água não deve exceder 70 mca ou 686 kPa, pois uma pressão excessiva pode afetar o funcionamento do filtro. Se a pressão estiver abaixo de 14 mca ou 137 kPa, o abastecimento do dispenser ficará comprometido e os cubos de gelo não serão produzidos ou terão seu tamanho reduzido.

Depois que o refrigerador estiver conectado ao abastecimento de água, retire um copo de água para certificar-se do enchimento do reservatório. Ao pressionar o acionador do dispenser, **pode levar aproximadamente 1 ½ minutos** antes que o primeiro copo comece a encher.

Continue retirando água durante aproximadamente 3 minutos (cerca de 4 litros) para extrair qualquer impureza do sistema e das conexões (esvaziando o copo sempre que for necessário).

O dispenser possui um dispositivo de interrupção que pára o fluxo de água depois de 3 minutos de uso contínuo. Este dispositivo de interrupção se restabelece automaticamente se o acionador do dispenser for liberado.

Como funciona o dispenser de gelo:

O ice maker e o recipiente para gelo estão localizados na parte superior do compartimento freezer. Depois que o refrigerador estiver devidamente instalado, em 24 horas o ice maker inicia a produção de gelo. A presença de ar na tubulação pode fazer com que o ice maker cicle 2 ou 3 vezes antes de produzir uma bandeja completa de gelo.

• Modelos com ice maker traseiro

A produção de gelo é controlada pelo interruptor do ice maker. Para desligar pressione o interruptor na posição “O” e para ligá-lo pressione na posição “I”. A gaveta encherá em aproximadamente 2 dias se o gelo não for consumido.

O ice maker tem uma alavanca que desliga automaticamente a produção de gelo sempre que o recipiente de gelo estiver cheio. Esta alavanca não deve ser usada para parar manualmente a produção de gelo.

• Modelos com ice maker lateral

Para começar a produção de gelo, abaixe a alavanca para a posição **ON** (Ligado). A gaveta encherá em aproximadamente 2 dias se o gelo não for consumido.

O ice maker desliga automaticamente a produção de gelo sempre que o recipiente de gelo estiver cheio. Para parar a produção de gelo, levante a alavanca até que ela trave na posição **OFF** (Desligado).

A primeira produção de cubos de gelo poderá ter sabor e coloração estranhos devido as novas conexões. Descarte estes cubos até que estejam desprovidos de coloração e sabor.

O Ice Maker produz 1,8 a 2,7kg de gelo a cada 24 horas, dependendo das condições de uso.

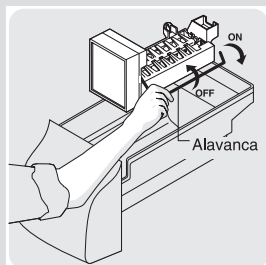

Dicas para a utilização do dispenser de gelo:

Quando os cubos de gelo são armazenados por muito tempo podem desenvolver um sabor estranho. Esvazie o recipiente de gelo e assegure-se que o interruptor está na posição “I” (ice maker traseiro) ou com a alavanca abaixada (ice maker lateral). O ice maker começará a produzir novos cubos de gelo.

Agite o recipiente semanalmente para garantir que os cubos de gelo mantenham-se separados.

Mantenha o interruptor na posição “O” (ice maker traseiro) ou com a alavanca levantada (ice maker lateral) até que o refrigerador seja conectado ao abastecimento de água ou sempre que o abastecimento de água for interrompido.

IMPORTANTE

O ice maker sai de fábrica com o interruptor na posição “I” (ice maker traseiro) ou com a alavanca abaixada (ice maker lateral), para que comece a funcionar imediatamente após a instalação completa. Se não puder conectar o abastecimento d’água, desligue-o colocando o interruptor na posição “O” (ice maker traseiro) ou com a alavanca levantada (ice maker lateral) para evitar que a válvula d’água produza um ruído forte.

ADVERTÊNCIA

Se o acionador do dispenser for pressionado por mais de 4 minutos, seu motor pode sobrecarregar e parar. O motor volta a funcionar automaticamente depois de 3 ou 4 minutos.

Quando necessitar uma grande quantidade de gelo ao mesmo tempo, é aconselhável remover os cubos diretamente do recipiente.

Os seguintes ruídos de funcionamento são normais durante a operação do ice maker:

- Motor em funcionamento
- Barulho do gelo caindo no recipiente
- Válvula de água abrindo ou fechando
- Gelo se desprendendo da bandeja
- Água escoando

Caso o Ice Maker seja desligado por um longo período de tempo deve-se fechar também o registro de fornecimento de água.

Limpendo o Dispenser de Gelo

Limpe o dispenser e o recipiente de gelo regularmente, principalmente quando for sair de férias, durante mudanças ou se o dispenser estiver sujo ou obstruído com resíduos.

- 1 Pressione o interruptor na posição “O” (ice maker traseiro) ou levante a alavanca (ice maker lateral), para interromper a produção de gelo.
- 2 Remova o recipiente de gelo, levantando-o para cima e para fora. Esvazie e limpe cuidadosamente o recipiente com detergente neutro. Enxágüe-o com água limpa. Não utilize limpadores abrasivos. Seque o recipiente antes de recolocá-lo.
- 3 Remova pedaços de gelo da prateleira e limpe a prateleira e o canal de escoamento onde o recipiente se apóia.
- 4 Coloque o recipiente no seu devido lugar. Pressione o interruptor do Ice Maker na posição “I” (ice maker traseiro) ou abaixe a alavanca (ice maker lateral) para iniciar a produção de gelo.

IMPORTANTE

Ao remover e recolocar o recipiente de gelo no seu lugar, cuide para não girar a espiral transportadora no depósito de gelo. Se a espiral transportadora for girada acidentalmente, você deve realinhá-la girando-a em 90° até que o depósito encaixe no lugar com o mecanismo acionador.

Remover e esvaziar o recipiente de gelo se:

- 1 Houver falta de energia elétrica prolongada (uma hora ou mais), pois os cubos de gelo derretem dentro do recipiente e grudam um no outro, causando a obstrução do mecanismo do dispenser.
- 2 O dispenser for pouco utilizado, pois os cubos grudam um no outro e obstruem o mecanismo do dispenser. Remova o recipiente de gelo e agite-o para que os cubos se separem.

ATENÇÃO

NUNCA use um instrumento pontiagudo ou afiado para romper o gelo. Isto pode danificar o recipiente de gelo e o mecanismo do dispenser.

ATENÇÃO

Não use o canal de saída de gelo como puxador ao remover e recolocar o recipiente de armazenamento de gelo. Suas superfícies podem estar afiadas.

Não coloque os dedos no canal de saída de gelo, suas superfícies podem estar afiadas

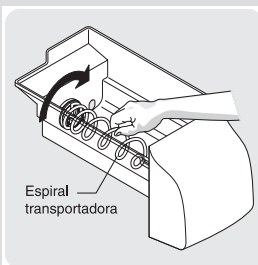
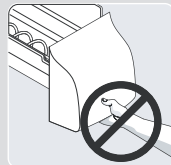

Filtro de Água e Gelo PureSource 2™

Este sistema de filtro de água e gelo filtra a água que vai para o ice maker e para o dispenser de água. Está localizado no canto direito superior do refrigerador.

Não é necessário desconectar o abastecimento de água, porém, o dispenser não pode ser utilizado durante a instalação do filtro. O cartucho do filtro já vem instalado de fábrica. Consulte o capítulo “Como Funciona o Dispenser de Água” (pág.20) antes de abastecer o sistema com água.

Trocando o Filtro:

As condições de fornecimento de água variam em diferentes cidades, mas recomenda-se a troca de filtro a cada 6 a 9 meses para assegurar uma melhor qualidade de água. A lâmpada que indica a condição do filtro exibe a cor vermelha depois que foram filtrados 1500 litros de água no dispenser e no ice maker.

Lembre-se, também, de trocar o filtro sempre que o refrigerador ficar desligado durante um longo tempo.

Os sistemas do dispenser de água e gelo também funcionam sem filtragem de água (com ou filtro removido), desde que seja instalado um By Pass*. Para aquisição desta peça entre em contato com o Serviço Autorizado Electrolux. *Este acessório é opcional.

Passos para trocar o filtro:

Não é necessário desconectar o abastecimento de água para trocar o filtro.

- 1 Pressione o interruptor ice maker na posição “O” (ice maker traseiro) ou levante a alavanca (ice maker lateral). Veja ilustrações na página 21.
- 2 Pressione o botão, localizado à direita do cartucho para liberar o filtro. Para minimizar a possibilidade de que o filtro caia durante este procedimento, recomendamos que segure o filtro enquanto ele for retirado.

NOTA

Durante esse procedimento, pode ocorrer um pequeno vazamento de água. Recomendamos que tenha à mão um pano ou papel toalha para secar a água que possa derramar. Na parte posterior do local onde o filtro é colocado existem 2 pequenos orifícios que permitem a drenagem da água em excesso. Durante a remoção do filtro, remova os alimentos que estão na prateleira logo abaixo, pois poderá ocorrer pingamento.

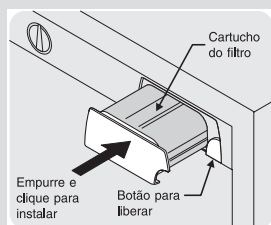

Adquira um novo cartucho de filtro através do Serviço Autorizado Electrolux ou entre em contato com o Serviço de Atendimento ao Consumidor pelo número **0800 728 8778**.

- 3 Retire o cartucho usado e descarte-o.
- 4 Coloque o novo filtro-cartucho da mesma forma que retirou o anterior.
- 5 Quando o cartucho estiver quase na posição correta, você ouvirá um “click” indicando que o cartucho está encaixado. Em seguida, aperte firmemente para que o cartucho se encaixe no lugar. A frente do filtro deve ficar alinhada com a frente do painel.
- 6 Pressione o interruptor do ice maker na posição “1” (ice maker traseiro) ou abaixe a alavanca (ice maker lateral).
- 7 Encha um copo com água para verificar se há algum vazamento no alojamento do filtro. Podem ocorrer respingos de água e estalos enquanto o sistema expelle o ar. Isto é normal.
- 8 Depois de encher um copo de água, continue retirando água por mais 3 minutos para garantir uma água mais pura e cristalina no reservatório de água.

IMPORTANTE

***Como reiniciar o funcionamento da luz do filtro: _____
Depois de substituir o filtro-cartucho, pressione a tecla Filter Status (Reiniciar o Indicador do Filtro), localizada no dispenser de água e gelo. As luzes do indicador do filtro serão reinicializadas. Pressione a tecla até que as luzes verde, vermelha e amarela pisquem (10-15 segundos). Consulte as instruções detalhadas de operação que estão fixadas no interior da porta do freezer.***

O Sistema de Filtro de Água **NSF PureSource 2™** NGFC 2000 com cartucho FC-100 é testado e certificado pela NSF Internacional, uma organização de certificação para a segurança e para saúde pública, sem fins lucrativos, reconhecida e respeitada. O sistema PureSource2™ foi testado e certificado dentro das Normas ANSI/ NSF 42 & 53. Este sistema não deve ser usado com água que possa estar contaminada por organismos microbiológicos ou água de qualidade duvidosa, a não ser que esta água tenha sido devidamente desinfetada antes de passar pelo filtro.

Dicas e Conselhos

Dicas para Armazenar Alimentos

Evite sobrecarregar as prateleiras do refrigerador para que o ar possa circular melhor entre os alimentos armazenados e para que a refrigeração seja mais uniforme.

Frutas e Verduras:

O compartimento especial para frutas e verduras está equipado com um controlador de umidade que ajuda a preservá-las por períodos mais prolongados.

Carnes:

Carnes e aves cruas devem ser embaladas adequadamente para evitar vazamentos e a contaminação entre os alimentos.

Armazenamento de Alimentos Congelados:

O compartimento do freezer deve ser mantido a -18°C ou temperatura menor.

O freezer funciona com mais eficiência quando pelo menos 2/3 do seu espaço está ocupado.

Acondicionando os Alimentos para seu Congelamento:

Para minimizar a desidratação normal e a deterioração dos alimentos, use embalagens ou sacos plásticos especiais para o freezer ou recipientes herméticos. Todas as embalagens devem estar perfeitamente fechadas. Ao guardar os alimentos em recipientes plásticos, o ar deve ser totalmente retirado para que não se ressequem, mudem de cor ou desenvolvam algum sabor desagradável.

Carnes ou aves frescas devem ser acondicionados em embalagens plásticas especiais antes de serem congeladas. Não volte a congelar alimentos que tenham sido totalmente descongelados anteriormente.

Carregando o Freezer

Evite armazenar alimentos quentes. Isto pode diminuir a taxa de congelamento do freezer e aumentar a temperatura dos alimentos já congelados.

Deixe espaços entre as embalagens/recipientes para que o ar frio possa circular livremente entre eles, permitindo que os alimentos congelem o mais rápido possível.

Evite armazenar na porta do freezer os alimentos que levam mais tempo para congelar, tais como sorvete e suco de laranja. Estes alimentos devem ser armazenados no interior do freezer onde a temperatura não sofre grandes variações.

Dicas para Economizar Energia

Instale o Refrigerador no local mais fresco da cozinha, longe da incidência direta de raios solares ou fontes de calor, como fogões, lava-louças, etc. Se isto não for possível instale alguma divisória ou isolação para que o Refrigerador funcione com mais eficiência.

Nivele o Refrigerador de modo que a porta feche perfeitamente. Veja o capítulo “Como Usar” (pág.12) para a regulação da temperatura.

Não sobrecarregue o Refrigerador nem bloqueie as entradas de ar para evitar que o refrigerador trabalhe por muito tempo e gaste mais energia elétrica.

Acondicione bem os alimentos e seque os recipientes antes de colocá-los no Refrigerador. Isso ajudar a diminuir a umidade dentro do aparelho.

Organize o Refrigerador de modo a ajudar a reduzir o número de aberturas da portas. Retire todos os itens que você necessita de uma única vez e feche a porta do aparelho o mais breve possível.

Sons e Indicadores Visuais

Para entender os sons que você ouve:

Seu novo e eficiente Refrigerador pode produzir sons estranhos. Estes são sons normais e logo se tornarão familiares. Eles são indicadores de que o seu refrigerador está funcionando conforme o esperado. Pisos duros de vinil ou madeira, paredes e armários de cozinhas podem tornar estes ruídos mais perceptíveis. Abaixo estão relacionados alguns dos sons mais comuns que você poderá ouvir e a razão deles.

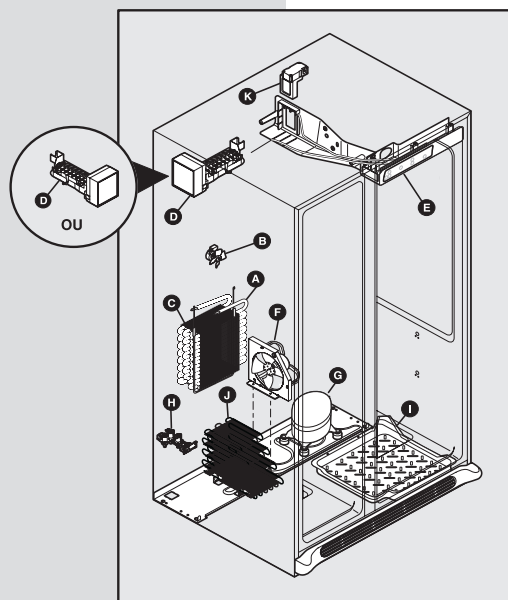

A. Evaporador

O fluxo de líquido refrigerante através do evaporador pode causar um som de borbulhas ou fervura.

B. Ventilador do Evaporador

Você poderá ouvir um som do ventilador forçando o ar através do refrigerador.

C. Aquecedor de Degelo

Durante os ciclos de degelo, a água que goteja sobre o aquecedor de degelo pode causar um som de assobio ou chiado. Após o degelo pode ocorrer um som de estalo.

IMPORTANTE

Durante o ciclo automático de degelo, você poderá notar um brilho vermelho nas aberturas de ventilação da parede no fundo do compartimento freezer. Isto é normal durante o ciclo de degelo.

D. Ice maker automático

Você poderá ouvir o som dos cubos de gelo caindo dentro do recipiente para gelo.

E. Controle do Frio & Controle do Degelo Automático

Estas partes costumam produzir estalos ao ligar ou desligar.

F. O ventilador do Condensador

Você poderá ouvir o som do ar que o ventilador do condensador envia através do condensador.

G. Compressor

Os compressores modernos, de alta eficiência, operam mais rápido que os modelos mais antigos. Estes compressores podem emitir um zumbido bastante alto ou um som de pulsação.

H. Válvula de Água

Você ouvirá um zumbido quando a válvula de água abrir para abastecer o ice maker durante cada ciclo.

IMPORTANTE

O ice maker sai de fábrica com o interruptor na posição "I" (ice maker traseiro) ou com a alavanca abaixada (ice maker lateral), para que comece a funcionar imediatamente após a instalação completa. Se não puder conectar o abastecimento d'água, desligue-o colocando o interruptor na posição "O" (ice maker traseiro) ou com a alavanca levantada (ice maker lateral) para evitar que a válvula d'água produza um ruído forte.

I. Recipiente de drenagem (não removível)

Você poderá ouvir a água entrando no recipiente de drenagem durante o ciclo de degelo.

J. Condensador

Você pode ouvir um ruído resultante do ar forçado dentro do condensador.

K. Damper Motorizado

Pode produzir um zumbido durante o funcionamento.

Limpeza e Manutenção

Mantenha os compartimentos refrigerador e freezer limpos para evitar a formação de odores desagradáveis. Limpe imediatamente as superfícies sempre que derramar algo e limpe ambos os compartimentos pelo menos duas vezes ao ano. Nunca use instrumentos metálicos, escovas, limpadores abrasivos ou soluções alcalinas nas superfícies do aparelho. Não lave nenhuma parte removível na lava-louças. **Sempre retire o plugue da tomada quando for realizar a limpeza.**

OBSERVAÇÕES:

Quando precisar mover o Refrigerador, puxe para a frente. Não mova-o de um lado para outro, pois isso pode danificar o piso. Tenha cuidado para não mover o refrigerador sobre as conexões de água.

Objetos úmidos podem grudar nas superfícies metálicas frias. Não encoste nas superfícies refrigeradas com as mãos úmidas ou molhadas.

Nunca use CLORETO para limpar as superfícies em aço inox, ele irá danificar a camada de verniz que está sobre o aço inox.

Não utilize lâminas de barbear ou outro instrumento similar para remover etiquetas adesivas pois a superfície do aparelho poderá ser danificada. Os restos de colas de etiquetas ou adesivos poderão ser removidos água morna e detergente neutro.

Você poderá também utilizar o lado pegajoso da etiqueta ou adesivo para retirar os restos de cola. **Não retire a etiqueta de identificação do produto.**

Se o controle de temperatura ou resfriamento for desligado as lâmpadas e outros componentes elétricos permanecerão em funcionamento, até que o cabo elétrico seja desconectado da tomada.

Diagrama de Cuidados e Limpeza

Peça	Agente de Limpeza	Dicas & Precauções
Interior/Porta	<ul style="list-style-type: none"> Água e sabão neutro Bicarbonato de sódio e água 	Use 2 colheres de sopa de bicarbonato de sódio em 1 litro de água morna. Retire o excesso de água do pano ou esponja ao limpar ao redor do painel de controle, das lâmpadas ou outras partes elétricas.
Vedação da Porta	<ul style="list-style-type: none"> Água e sabão neutro 	Limpe as vedações com um pano limpo e macio.
Gavetas/Recipientes	<ul style="list-style-type: none"> Água e sabão neutro 	Não lave as partes removíveis (gavetas/recipientes) na lava-louças.
Prateleiras de vidro	<ul style="list-style-type: none"> Água e sabão neutro Limpa vidros 	Os vidros das prateleiras devem estar a temperatura ambiente antes de serem lavados com água morna.
Proteção frontal (avental)	<ul style="list-style-type: none"> Água e sabão neutro Limpa vidros Aspirador de pó 	<p>Passa o aspirador de pó na proteção frontal. Retire-a (veja pág. 8). Passe o aspirador nas partes laterais e limpe com água e detergente neutro. Enxágüe e seque.</p>
Exterior	<ul style="list-style-type: none"> Água e sabão neutro 	<p>Para limpar facilmente a parte externa do seu refrigerador, utilize um pano umedecido em solução de água morna com sabão neutro e depois seque-o cuidadosamente.</p> <p>(somente para o modelo SS76X)</p> <p>As portas e o gabinete possuem um verniz especial protetor que evita marcas de dedos e manchas. Utilize flanela seca ou umedecida em água morna com sabão neutro e depois seque cuidadosamente</p>

ATENÇÃO

Em razão do emprego de verniz especial aplicado em seu produto para facilitar a limpeza, não use esponjas abrasivas, escovas de aço, nem mesmo produtos especiais para limpeza de aço inoxidável, pastas, sapólios e produtos com fluidos inflamáveis como álcool, querosene, gasolina, varsol, solventes, ceras automotivas, polidores ou outros produtos químicos abrasivos como cloro, detergentes, ácidos ou vinagres. O uso destes produtos pode danificar a proteção de verniz e, por consequência, acarretar riscos e/ou manchas irreversíveis nas superfícies do seu refrigerador.

Substituindo as Lâmpadas

- 1 Retire o cabo elétrico da tomada.
- 2 Coloque luvas para proteger-se de uma eventual quebra da lâmpada.
- 3 Remova a proteção da lâmpada.
- 4 Desrosqueie e substitua a lâmpada por uma nova. Esta lâmpada pode ser adquirida nos Serviços Autorizados Electrolux.
- 5 Recoloque a proteção da lâmpada.
- 6 Reconecte o cabo elétrico na tomada.

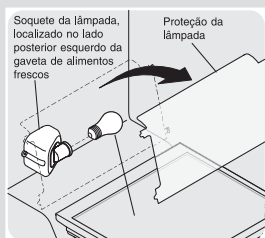
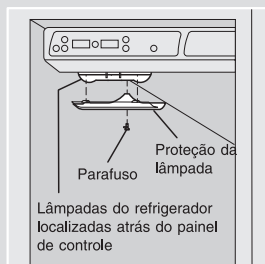

Dica para Férias e Mudanças

Férias curtas	<ul style="list-style-type: none">• Para férias de 3 semanas ou menos, deixe o Refrigerador funcionando.• Utilize todos os alimentos perecíveis do compartimento refrigerador.• Desligue o ice maker e esvazie o recipiente de gelo, mesmo que sua ausência seja curta.
Férias longas	<ul style="list-style-type: none">• Remova todos os alimentos e o gelo se você for se ausentar por um mês ou mais.• Desligue o ice maker e gire a válvula de abastecimento de água até a posição fechado.• A tecla On/Off no painel de controle desliga apenas o sistema de refrigeração do Refrigerador. Para desligar o fornecimento de energia elétrica, retire o cabo elétrico da tomada.• Limpe completamente o interior do produto. Deixe as portas abertas para evitar a formação de odores. Calce as portas para evitar que elas fechem.
Em caso de mudança	<ul style="list-style-type: none">• Retire todos os alimentos e o gelo.• Se for preciso usar um carrinho de transporte, carregue o Refrigerador pela lateral.• Ajuste os pés do Refrigerador de modo que fiquem protegidos durante o movimento ou a mudança.• Proteja o gabinete para evitar riscos nas superfícies externas.

Solução de Problemas

Caso seu Refrigerador apresente algum problema de funcionamento, antes de ligar para o Serviço Autorizado verifique abaixo se a causa da falha não é simples de ser resolvida ou se não está havendo erro na utilização do produto, o que pode ser fácil e rapidamente corrigido, sem necessidade de aguardar um técnico.

Quando as correções sugeridas não forem suficientes, chame o Serviço Autorizado Electrolux, que estará à sua disposição.

Prováveis Causas / Correções

O compressor não funciona

O controle do freezer está desligado.	Ajuste controle do freezer. Veja o item Controles de Temperatura (pág.12).
---------------------------------------	--

O refrigerador está no ciclo degelo.	Isto é normal em um refrigerador com degelo automático. O ciclo de degelo ocorre periodicamente e dura cerca de 30 minutos.
--------------------------------------	---

O cabo elétrico não está conectado na tomada.	Conecte o cabo elétrico na tomada.
---	------------------------------------

O fusível da casa está queimado ou o interruptor do disjuntor está desligado.	Substitua o fusível ou ligue o disjuntor.
---	---

Falta energia elétrica.	Aguarde o retorno da energia elétrica.
-------------------------	--

O motor liga e desliga com frequência

O controle de temperatura mantém o Refrigerador em temperatura constante.	Isto é normal. O Refrigerador liga e desliga para manter a temperatura constante.
---	---

O refrigerador não desliga ou demora para desligar?

O ambiente da casa está quente ou a temperatura externa está alta.	É normal que o refrigerador trabalhe durante mais tempo sob tais condições.
--	---

O refrigerador ficou desligado por um longo período de tempo.	Leva de 8 a 12 horas para o refrigerador esfriar por completo.
---	--

O ice-maker automático está em funcionamento.	A operação do ice-maker faz com que o refrigerador trabalhe um pouco mais.
---	--

As portas estão sendo abertas com muita frequência ou ficam abertas durante muito tempo.	O ar quente que entra no refrigerador faz com que este trabalhe mais. Evite abrir as portas com muita frequência.
--	---



A porta do refrigerador / freezer pode estar entreaberta. Assegure-se de que o refrigerador está bem nivelado. Não deixe que alimentos ou recipientes bloqueiem a porta. Veja a seção Problema - Abrir e Fechar Portas / Gavetas (pág.40).

O controle do freezer está ajustado para frio demais. Ajuste o controle do refrigerador para mais quente até que a temperatura seja satisfatória. Aguarde 24 horas para que a temperatura se estabilize.

As borrachas das portas estão sujas, gastas, rachadas ou mal encaixadas. Limpe as borrachas das portas. Quando há penetração de ar pelas borrachas o refrigerador funciona durante mais tempo para manter a temperatura desejada.

AS TEMPERATURAS ESTÃO MUITO FRIAS

A temperatura do freezer está fria demais. A temperatura de refrigerador é satisfatória.

O controle do freezer está em muito frio. Coloque o controle do freezer em uma posição menos fria. Aguarde 24h para que a temperatura se estabilize.

A temperatura do refrigerador está fria demais. A temperatura de freezer é satisfatória.

O controle do refrigerador está em muito frio. Coloque o controle do refrigerador em uma posição menos fria. Aguarde 24h para que a temperatura se estabilize.

Os alimentos armazenados nas gavetas congelam.

O controle do refrigerador está em muito frio. Coloque o controle do refrigerador em uma posição menos fria. Aguarde 24h para que a temperatura se estabilize.

Os alimentos armazenados na gaveta de carnes congelam.

O controle da gaveta de carnes está em muito frio. Ajuste o controle da gaveta de carnes para uma temperatura maior. A carne deve ser armazenada a uma temperatura logo abaixo do ponto de congelamento, para que possa permanecer fresca por um máximo período de tempo. É normal a formação de cristais de gelo devido à umidade da carne.

AS TEMPERATURAS ESTÃO MUITO QUENTES

A temperatura tanto do Freezer como do Refrigerador estão quentes demais.

As portas são abertas com muita frequência ou ficam abertas por muito tempo.

O ar quente entra no refrigerador sempre que a porta se abre. Abra a porta com menos frequência.

A porta está entreaberta.

Assegure-se de que o refrigerador está bem nivelado. Não deixe que alimentos ou recipientes bloqueiem a porta. Veja a seção Problema - Abrir e Fechar Portas / Gavetas (pág.40).

A temperatura do freezer está quente demais. A temperatura de refrigerador é satisfatória.

O controle do freezer está em muito quente.

Coloque o controle do freezer em uma posição mais fria. Aguarde 24h para que a temperatura se estabilize.

A temperatura do refrigerador está quente demais. A temperatura de freezer é satisfatória.

O controle do refrigerador está em muito quente.

Coloque o controle do refrigerador em uma posição mais fria. Aguarde 24h para que a temperatura se estabilize.

A temperatura da gaveta de carnes está quente demais.

A temperatura da gaveta de carnes está no muito quente.

Ajuste o controle de temperatura da gaveta de carnes para uma posição mais fria.

ÁGUA / UMIDADE / CRISTAIS DE GELO DENTRO DO REFRIGERADOR

Há condensação nas paredes internas do refrigerador.

O tempo está quente e úmido.

Diminua a temperatura interna, regulando o termostato do refrigerador para mais frio.

A porta está entreaberta.

Veja a seção Problema - Abrir e Fechar Portas / Gavetas (pág.40).

A porta é aberta com muita frequência ou fica aberta por muito tempo.

Abra a porta com menos frequência.

Há condensação na parte inferior da tampa da gaveta.

Os vegetais contém e liberam umidade.	Ajuste o controle de umidade para a posição lower (mais baixa). Não é incomum o acúmulo de umidade na parte inferior da tampa.
---------------------------------------	--

Existe água no fundo da gaveta.

Os vegetais e frutas lavados escorrem dentro da gaveta.	Enxugue frutas e vegetais antes de colocá-los na gaveta. O acúmulo de água no fundo da gaveta é normal.
---	---

ÁGUA / UMIDADE / CRISTAIS DE GELO NA PARTE EXTERNA DO REFRIGERADOR

Umidade condensa na parte exterior do refrigerador ou entre as portas.

O tempo está quente e úmido.	Isto é normal quando o tempo está úmido, enxugue a superfície com pano macio e seco. Quando a umidade é mais baixa, a condensação deve desaparecer.
------------------------------	---

A porta está entreaberta, fazendo com que o ar frio de dentro do refrigerador se encontre com o ar quente e úmido de fora.	Assegure-se de que o refrigerador está bem nivelado. Não deixe que alimentos ou recipientes bloqueiem a porta. Ver a seção Problema - Abrir /Fechar Portas / Gavetas (pág.40).
--	--

ICE MAKER AUTOMÁTICO

O ice maker não está produzindo gelo.

O interruptor do ice maker está na posição "O" (ice maker traseiro) ou com a alavanca levantada (ice maker lateral).	Acione o interruptor para a posição "I" ((ice maker traseiro) ou abaixe a alavanca (ice maker lateral).
--	---

O registro d'água está fechado.	Abra o registro de fornecimento de água.
---------------------------------	--

O freezer não está suficientemente frio.	Veja seção PROBLEMA-TEMPERATURAS ESTÃO MUITO QUENTES (pág.35).
--	--

O cano de água fria (reservatório) está entupido ou obstruído por algum material estranho.	Feche o registro de fornecimento de água. Remova a válvula. Assegure-se de que a válvula não está perfurando o flange do cano. Limpe o cano e troque-o se necessário.
--	---

Verifique se o dispenser de água está vertendo a água mais lentamente do que o normal.	Caso contrário, o cartucho do filtro de água está entupido ou obstruído por objeto estranho e deve ser trocado.
--	---

O ice maker não está produzindo gelo suficiente.

O ice maker está produzindo menos gelo que o esperado.

O ice maker deve produzir cerca de 1,8 - 2,2 kg de gelo a cada 24 horas. Extra ice deve produzir até 3,6 kg de gelo a cada 24 horas, dependendo da pressão.

O freezer não está suficientemente frio.

Veja seção PROBLEMA-TEMPERATURAS ESTÃO MUITO QUENTES (pág.35).

O registro d'água não está totalmente aberto.

Abra o registro de fornecimento de água.

Verifique se o dispenser está liberando menos gelo que o normal.

Se sim, substitua o cartucho do filtro de água e gelo.

Pressão de entrada de água insuficiente (menor que: 14 mca/ 137kPa).

Instale um sistema de pressurização.

O ice maker não pára de produzir gelo.

A alavanca do ice maker está sendo retida por algum objeto no freezer.

Mude o objeto de lugar e libere a alavanca. Remova quaisquer cubos de gelo congelados uns aos outros de cima da alavanca.

O ice maker não está separando os cubos de gelo.

Os cubos não estão sendo consumidos o bastante.

Remova e sacuda o recipientes para separar o gelo.

Os cubos de gelo estão ociosos ou menores que o normal.

O filtro de água e gelo deve estar obstruído. Substitua-o.

O gelo está com mal cheiro ou sabor estranho

O gelo absorveu o cheiro ou sabor de alimentos armazenados no refrigerador ou freezer.

Cubra bem a comida. Jogue fora o gelo antigo. O ice maker produzirá gelo fresco.

A água que abastece o ice maker tem mau cheiro e sabor.

Adicione um filtro de água na rede de fornecimento de água.

O gelo não está sendo usado o bastante.

Jogue fora o gelo velho.

ICE DISPENSER

O dispenser não está fornecendo gelo

O recipiente de armazenagem de gelo está vazio.	Quando o primeiro suprimento de gelo cai no recipiente, o dispenser voltará a funcionar.
---	--

A alavanca para dispensar o gelo ficou acionada por mais de 4-5 minutos.	O motor está sobrecarregado. O protetor de sobrecarga do motor irá se reajustar dentro de aproximadamente 3 minutos. O gelo então será servido.
--	---

A temperatura do freezer está em muito quente.	Coloque o controle do freezer em uma posição mais fria para que os cubos de gelo possam ser produzidos. Quando o primeiro suprimento de gelo estiver pronto o dispenser deve funcionar.
--	---

O registro d'água não está totalmente aberto.	Abra o registro de fornecimento de água. Aguarde o tempo suficiente para que o gelo seja produzido. Quando o primeiro suprimento de gelo estiver pronto o dispenser deve funcionar.
---	---

O porta do freezer não está fechada.	Certifique-se de que a porta do freezer está fechada.
--------------------------------------	---

O dispenser está travado

O gelo derreteu e ficou congelado ao redor da rosca devido a uso pouco freqüente, flutuações de temperatura e / ou falta de energia elétrica.	Remova o container de gelo, descongele, e esvazie o conteúdo. Limpe o container, enxugue-o e coloque-o de volta na posição apropriada. Quando o gelo se formar, o dispenser deve funcionar.
---	---

Os cubos de gelo estão entalados entre o ice maker e a parte posterior do receptáculo recipiente de gelo.	Remova os cubos de gelo que estão entalando o dispenser.
---	--

Os cubos de gelo estão congelados uns aos outros.	Use o dispenser freqüentemente para que os cubos não se congelem uns aos outros.
---	--

O registro d'água não está totalmente aberto.	Abra o registro de fornecimento de água. Aguarde o tempo suficiente para que o gelo seja produzido. Quando o primeiro suprimento de gelo estiver pronto o dispenser deve funcionar.
---	---

Os cubos de gelo estão ociosos ou menores que o normal.	O filtro de água e gelo deve estar obstruído. Substitua-o.
---	--

DISPENSER DE ÁGUA

O dispenser não está fornecendo água

O registro de água está fechado. Abra o registro de água. Ver a seção PROBLEMA - O ICE MAKER NÃO ESTÁ PRODUZINDO GELO.

A porta do freezer está aberta. Certifique-se de que a porta do freezer está fechada.

O cartucho do filtro de água está entupido. Substitua o cartucho do filtro.

O cartucho do filtro não está bem encaixado. Empurre o cartucho até ouvir um clic. O filtro deve ficar alinhado com o gabinete.

Pressão de entrada de água insuficiente (menor que 14 mca). Instale um sistema de pressurização.

A água está com gosto ruim e / ou mau cheiro.

A água está no reservatório há muito tempo. Tire e jogue fora 10 - 12 copos de água, para refrescar o suprimento e enxágüe muito bem o tanque.

O dispenser não está ligado ao tubo de água fria de maneira apropriada. Ligue o dispenser ao cano de água fria que fornece água à torneira da cozinha.

O encanamento e a instalação usados para o fornecimento de água da casa podem afetar o gosto e o cheiro da água. Para melhores resultados, use canos de plástico para as conexões de água.

A água possui alto teor mineral. Entre em contato com a companhia de tratamento de água, para resolver o problema.

O dispenser fornece pequena vazão de água.

A Pressão da água está muito baixa. Aumente a pressão da instalação. O sistema funciona entre 14 e 70 mca (137 e 686 kPa) de pressão de água. A pressão da residência deve estar dentro desta faixa.

MAU CHEIRO NO REFRIGERADOR

O interior está sujo.

Limpe o interior. Ver Tabela de Cuidados e Limpeza (pág.30) na seção de Limpeza e Manutenção.

Alimento com cheiro forte no refrigerador. Tape bem a comida.

ABRIR / FECHAR PORTAS / GAVETAS

A(s) porta(s) não fecham.

Uma porta foi fechada com muita força, fazendo com que a outra porta ficasse entreaberta.	Feche ambas as portas suavemente.
---	-----------------------------------

O refrigerador está fora de nível. Oscila no chão quando se move um pouco.	Assegure-se de que o chão está nivelado e firme, para suportar adequadamente o refrigerador.
--	--

O refrigerador está tocando uma parede ou armário.	Contrate serviço especializado para nivelar o piso.
--	---

Dificuldade em mover as gavetas

Os alimentos estão tocando a prateleira no topo da gaveta.	Coloque menos comida na gaveta.
--	---------------------------------

O trilho das gavetas está sujo.	Limpe as gavetas, rodízios e as guias. Veja Tabela Cuidados e Limpeza na seção Limpeza e Manutenção.
---------------------------------	--

LÂMPADA NÃO ACENDE

A lâmpada não acende.

A lâmpada está queimada.	Ver Substituindo as Lâmpadas na seção de Limpeza e Manutenção.
--------------------------	--

O interruptor está travado.	O interruptor está localizado na lateral interna do gabinete do refrigerador e freezer.
-----------------------------	---

O refrigerador está sem corrente elétrica.	Vero item PROBLEMA-FUNCIONAMENTO DO REFRIGERADOR.
--	---

DISPLAYS PISCANDO

Os displays de temperatura estão piscando.

O sistema eletrônico de controle detectou alguma falha de funcionamento.	Entre em contato com o Serviço Autorizado Electrolux para saber a causa da falha.
--	---

SINAIS SONOROS

Se você está ouvindo 5 bips...

Uma das portas foi deixada aberta por mais de 5 minutos.

Estes bips sorão uma vez a cada minuto até que a porta seja fechada.

Se você está ouvindo 3 bips...

O Refrigerador verificou uma queda de energia elétrica.

Isto é normal quando a função *Powe-On-Reset* está ativada.

Suor na Superfície Externa

Segundo a norma internacional ISO8561, os refrigeradores, freezers e combinados de uso doméstico não devem apresentar

escorrimento de água na superfície externa, mas, quando instalados em locais com umidade relativa do ar acima de 75% e com temperatura superior a 32°C, é normal que o refrigerador apresente condensação externa (suor).

Especificações Técnicas

Modelo	SS77X
Capacidade (litros)(ISO 8561)	
Armaz. Refrigerador	446
Armaz. Freezer **	27
Armaz. Freezer ***	183
Armazenamento Total	656
Bruta Refrigerador	446
Bruta Freezer	220
Bruta Total	666
Altura (mm)	1735
Largura do gabinete (mm)	905
Profundidade com as portas fechadas sem o puxador* (mm)	807
Profundidade com as portas abertas* (mm)	1270
Profundidade do gabinete sem as portas	730
Peso líquido (kg)	136
Frequência (Hz)	60
Tensão (V)	127
Faixa de Tensão	106 - 132
Gás refrigerante	R134a
Cor	Inox

* Esta dimensão pode aumentar dependendo das necessidades de instalação.

Caso seja necessário utilizar transformador para 220V; a potência mínima é de 1000W.

Nosso produto está em conformidade com os níveis de tensão estabelecidos na resolução de número 505, de 26 de novembro de 2001 da ANEEL (Agência Nacional de Energia Elétrica).

Importante

Este Refrigerador foi desenvolvido para uso doméstico.
As figuras existentes neste manual são meramente ilustrativas.

Sistema de Filtragem

Classificação
(quanto ao desempenho / eficiência)

Eficiência	Classe	Desempenho
Retenção de Partículas	(P): I	Tamanho de Partículas $\geq 0,5\mu\text{m}$ a $< 1,0\mu\text{m}$
Redução de cloro livre	(C): I	Redução: $a \geq 75\%$

Vida útil nominal quanto à redução de cloro:
1520 litros ou 6 meses

- Temperatura de Utilização: mínimo 0,6°C / máximo 38°C
- O sistema atende aos requisitos da norma ABNT NBR 14908:2004.
- Volume interno do filtro: 0,25l
- Volume interno do aparelho para ensaio de extraíveis: 1,13l total
- Volume de referência para ensaio de particulado: 1520l total

 **Electrolux**



Acessórios Electrolux

Simplem, práticos e modernos

são os acessórios que a Electrolux preparou para cuidar de você!



Bolsa Toalha

Gelo Absoluto



Kit Potes
13 Peças



Kit Organizador
para Pia



Forma Funda
de Silicone

**Disponível para venda no
Serviço Autorizado Electrolux.**

Acesse o nosso site www.electrolux.com.br para conhecer os outros acessórios dessa linha e consultar o endereço de Serviço Autorizado mais próximo.

Certificado de Garantia

A fabricante Electrolux do Brasil S.A. concede garantia contra qualquer vício de fabricação aplicável nas seguintes condições:

1. O início da vigência da garantia ocorre na data de emissão da competente nota fiscal de venda ao consumidor correspondente ao produto a ser garantido com identificação, obrigatoriamente, de modelo e características de produto;

2. O prazo de vigência da garantia é de 12 (doze) meses contados a partir da data da emissão da nota fiscal preenchida conforme disposição do item “1” deste certificado e divididos da seguinte maneira:

- a) 3 (três) meses de garantia legal; e,
- b) 9 (nove) meses de garantia contratual.

3. A fabricante não concede qualquer forma e/ou tipo de garantia para produtos desacompanhados de nota fiscal de venda ao consumidor, ou produtos cuja nota fiscal esteja preenchida incorretamente (observar orientação do item “1” deste certificado);

Condições desta Garantia:

4. Qualquer defeito que for constatado neste produto deve ser imediatamente comunicado ao Serviço Autorizado Electrolux mais próximo de sua residência, cujo contato e endereço pode ser encontrado na relação que acompanha o produto, no site da fabricante (www.electrolux.com.br), ou, informado pelo Serviço de Atendimento ao Consumidor Electrolux.

5. Esta garantia abrange a substituição de peças que apresentem vícios constatados como de fabricação, além da mão de obra utilizada no respectivo reparo.

6. Vidros, peças plásticas (botões, gavetas, capa dos puxadores, tampas, prateleiras, porta laticínios, frisos, acabamentos, emblemas, etc.) e lâmpadas são garantidos contra vícios de fabricação apenas pelo prazo legal de 90 (noventa) dias, contados a partir da emissão da nota fiscal de compra do produto.

A Garantia perderá a Validade quando:

7. Houver remoção e/ou alteração do número de série ou da etiqueta de identificação do produto.

8. O produto for instalado ou utilizado em desacordo com o Manual de Instruções e utilizado para fins diferentes do uso doméstico (uso comercial, laboratorial, industrial, etc.). Também não terão nenhum tipo de cobertura pelas garantias (legal e contratual), indenização e/ou ressarcimento, materiais ou alimentos armazenados no interior do produto utilizado para os fins citados.

9. O produto for ligado em tensão diferente a qual foi destinado.

10. O produto tiver recebido maus tratos, descuidos ou ainda sofrer alterações, modificações ou consertos feitos por pessoas ou entidades não credenciadas pela Electrolux do Brasil S.A.

11. O defeito for causado por acidente ou má utilização do produto pelo Consumidor.

A Garantia concedida pelo Fabricante não cobrirá:

12. Despesas com Instalação do produto.

13. Produtos ou peças danificadas por acidente de transporte ou manuseio, riscos, amassamentos ou atos e efeitos da natureza.

14. O não funcionamento ou falhas decorrentes de problemas de fornecimento de energia elétrica e/ou falta de água no local onde o produto está instalado.

15. Despesas com transporte, peças, materiais e mão de obra para preparação do local onde será instalado o produto (ex. rede elétrica, conexões elétricas e hidráulicas, tomadas, esgoto, alvenaria, aterramento, etc.).

16. Chamadas relacionadas unicamente a orientação de uso constantes no Manual de Instruções ou no próprio produto serão passíveis de cobranças.

Outras disposições:

17. As despesas de deslocamento do Serviço Autorizado, para atendimento de produtos instalados fora do município de sua sede, obedecerão os seguintes critérios:

a) para situações existentes nos primeiros 90 (noventa) dias seguintes à data de emissão da nota fiscal de venda ao Consumidor, as despesas serão suportadas pela fabricante;

b) para situações existentes após o 91º (nonagésimo primeiro) dia seguinte à data da emissão da nota fiscal de venda ao Consumidor, as despesas serão suportadas única e exclusivamente pelo Consumidor.

18. As despesas decorrentes e conseqüentes de instalação de peças que não pertençam ao produto são de responsabilidade única e exclusiva do Consumidor.

19. A Electrolux declara que não há nenhuma outra pessoa física e/ou jurídica habilitada a fazer exceções ou assumir compromissos, em seu nome, referente ao presente certificado de garantia.

20. Este CERTIFICADO DE GARANTIA é válido apenas para produtos vendidos e utilizados no território brasileiro, sendo que qualquer dúvida sobre as disposições do mesmo devem ser esclarecidas pelo manual de instruções, pelo site da fabricante ou pelo Serviço de Atendimento ao Consumidor Electrolux.

21. Para sua comodidade, preserve o MANUAL DE INSTRUÇÕES, CERTIFICADO DE GARANTIA E A NOTA FISCAL DO PRODUTO. Quando necessário, consulte a nossa Rede Nacional de Serviços Autorizados e/ou o Serviço de Atendimento ao Consumidor.

 **Electrolux**



ATENDIMENTO
AO CONSUMIDOR
0800 728 8778



 **Electrolux**

Electrolux do Brasil S.A. - R. Ministro Gabriel Passos, 360 - Fone: 41 3371-7000
CEP 81520-900 - Curitiba - PR - Brasil.

<http://www.electrolux.com.br>