

Manual do Usuário Nokia C3-00

Conteúdo	
Segurança	4
Suporte	5
Resumo do Nokia C3	5
Principais recursos	5
Teclas e componentes	6
Introdução	8
Inserir o cartão SIM e a bateria	8
Ligar ou desligar	9
Antenas	9
Carregar a bateria	9
Fone de ouvido	10
Inserir um cartão microSD	10
Remover o cartão microSD	11
Conectar um cabo de dados USB	11
Fixar a tira de pulso	12
Ímãs e campos magnéticos	12
Códigos de acesso	12
Tela inicial	13
Bloqueio do teclado	15
Usar seu aparelho sem um cartão SIM	15
Aplicativos executados em segundo plano	15
Chamadas	16
Fazer e atender uma chamada	16
Alto-falante	16
Atalhos de discagem	16
Escrever texto	17
Escrever texto usando o teclado	17
Entrada de texto previsto	18
Navegar pelos menus	18
Transmissão de mensagens	19
Mensagens de texto e multimídia	19
Mensagens flash	20
Mensagens de áudio Nokia Xpress	21
Serviço Nokia Messaging	21
Mensagens de voz	21
Configurações de mensagem	21
Contatos	22
Música	23
Media player	23
Rádio FM	23
Fotos	24
Capturar imagens e gravar vídeos	24
Visualizar suas imagens e vídeos	25
Aplicativos	25
Despertador	25
Galeria	25
Extras	25
Gravador de voz	26
Lista de atividades	26
Notas	26
Calculadora	27
Contador regressivo	27
Cronômetro	27
Calendário	28
Configurações	28
Perfis	28
Toques	28
Configurações da tela	29
Data e hora	29
Atalhos	29
Sincronização e backup	30
Conectividade	30
Chamada e celular	33
Acessórios	34

Configuração	34
Restaurar configurações originais	35
Web ou Internet	35
Sobre a Web	35
Conectar-se a um serviço da Web	35
Menu da operadora	36
Serviços SIM	36
Dicas ecológicas	36
Economizar energia	36
Reciclagem	36
Informações de segurança e do produto	37
Índice	45

Segurança

Leia estas diretrizes básicas. A falta de atenção a essas regras pode oferecer perigo ou ser ilegal. Leia o Manual do Usuário, na íntegra, para obter mais informações.

PRECAUÇÃO AO LIGAR O DISPOSITIVO



Não ligue o dispositivo quando o uso de aparelhos celulares for proibido ou quando houver a possibilidade de oferecer perigo ou causar interferência.

SEGURANÇA AO VOLANTE EM PRIMEIRO LUGAR



Respeite todas as leis locais aplicáveis. Sempre mantenha as mãos desocupadas para operar o veículo enquanto estiver dirigindo. Ao dirigir, a segurança ao volante deve ser sempre a sua primeira preocupação.

INTERFERÊNCIA



Dispositivos sem-fio podem estar sujeitos a interferências que podem afetar a sua operação.

DESLIGUE O DISPOSITIVO EM ÁREAS RESTRITAS



Siga as restrições aplicáveis. Desligue o dispositivo quando estiver a bordo de uma aeronave, próximo a equipamentos médicos, combustíveis, produtos químicos ou áreas de detonação.

SERVIÇO AUTORIZADO



Somente técnicos autorizados podem instalar ou consertar este produto.

ACESSÓRIOS E BATERIAS



Utilize apenas acessórios e baterias aprovados. Não conecte produtos incompatíveis.

EVITE O CONTATO COM ÁGUA



Este dispositivo não é à prova d'água. Mantenha-o seco.

Suporte

Quando quiser obter mais informações sobre como usar seu produto ou se não tiver certeza sobre como seu dispositivo deve funcionar, acesse www.nokia.com/support ou, usando um celular, nokia.mobi/support (em inglês).

Se isso não resolver o problema, faça o seguinte:

- Restaure as configurações originais.
- Atualize o software do dispositivo.

Se o problema persistir, entre em contato com a Nokia para obter as opções de reparo. Acesse www.nokia.com.br/assistenciatecnica. Antes de enviar o seu dispositivo para reparo, sempre faça um backup dos dados do dispositivo.

Resumo do Nokia C3

Número do modelo: Nokia C3-00

Principais recursos

- Aproveite os recursos de mensagens com o teclado completo QWERTY.
- Gerencie seus perfis de rede social enquanto está em movimento.
- Leia e responda aos seus e-mails enquanto estiver fora.
- Acesse a internet facilmente por meio de uma LAN sem-fio (WLAN)
- Veja sua correspondência com alguém na exibição de mensagens de conversa.

Teclas e componentes

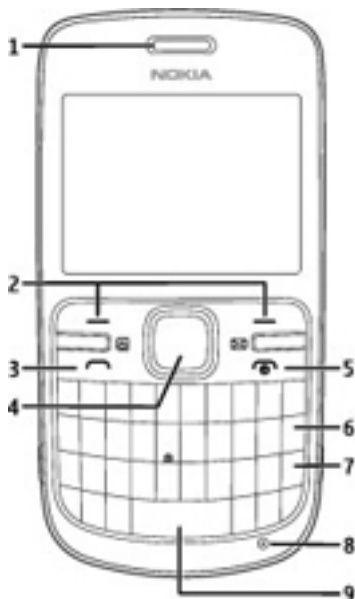

- 1 Fone de ouvido
- 2 Teclas de seleção
- 3 Tecla Chamar/Enviar
- 4 Tecla Navi™ (tecla de navegação)
- 5 Botão Liga/Desliga
- 6 Tecla Backspace
- 7 Tecla Enter
- 8 Microfone
- 9 Tecla de espaço



- 10 Tecla Contatos
- 11 Tecla Mensagens
- 12 Tecla de função
- 13 Tecla Shift
- 14 Tecla Car (Tecla de símbolos)
- 15 Tecla Ctrl

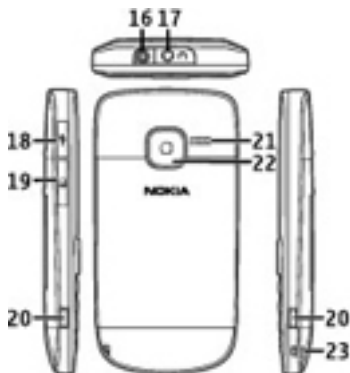

- 16 Conector do carregador
- 17 Conector de fone de ouvido/conector Nokia AV (3,5 mm)
- 18 Conector micro USB
- 19 Compartimento do cartão de memória
- 20 Botão de liberação
- 21 Alto-falante

22 Lente da câmera

23 Orifício para tira de pulso

Funções de teclas especiais

- Tecla Contatos e tecla Mensagens. Para acessar alguns recursos de mensagens ou contatos, pressione a tecla Mensagens ou Contatos. Você pode atribuir funções diferentes às teclas.
- Tecla de função. Para alterar o idioma de escrita, pressione a tecla de função e depois a tecla Ctrl.
- Tecla Shift. Para alternar os caracteres entre maiúsculos e minúsculos, pressione a tecla Shift. Para copiar ou recortar texto, mantenha pressionada a tecla Shift e deslize para realçar a palavra, frase ou linha de texto que você deseja copiar ou recortar. Mantenha pressionada a tecla Ctrl e depois pressione C (copiar) ou X (recortar).
- Tecla Symbol. Para inserir um símbolo especial, pressione a tecla Symbol e selecione o símbolo desejado.

Introdução

Inserir o cartão SIM e a bateria

Remoção segura. Sempre desligue o dispositivo e desconecte o carregador antes de remover a bateria.

O cartão SIM e seus contatos podem arranhar ou entortar facilmente; tome cuidado ao manusear, inserir ou remover o cartão.

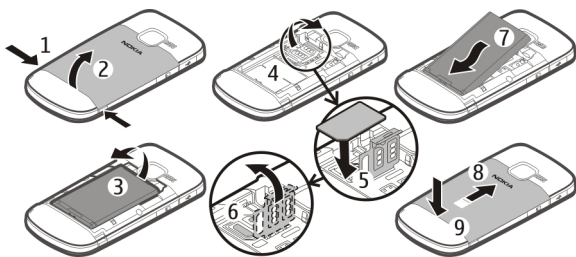

- 1 Pressione os botões de liberação e remova a tampa traseira (1, 2).
- 2 Remova a bateria (3).

- 3 Insira o cartão SIM. Verifique se a área da superfície de contato está voltada para baixo e o canto recortado do cartão SIM está voltado para a parte inferior do aparelho (4, 5, 6).
- 4 Recoloque a bateria e a tampa traseira (7, 8, 9).

Ligar ou desligar

Mantenha pressionado o botão Liga/Desliga.

Antenas

O seu dispositivo pode conter antenas internas e externas. Evite tocar na área da antena desnecessariamente enquanto a antena estiver transmitindo ou recebendo sinais. O contato com as antenas afeta a qualidade da comunicação e pode fazer com que o dispositivo opere em um nível de consumo de energia superior durante a operação e reduza a vida útil da bateria.



Carregar a bateria

Sua bateria foi parcialmente carregada na fábrica. Se o dispositivo indicar uma carga baixa, faça o seguinte:



- 1 Conecte o carregador a uma tomada comum.
- 2 Conecte o carregador ao dispositivo.

10 Introdução

- Quando a bateria indicar uma carga completa, desconecte o carregador do dispositivo e, em seguida, da tomada.

Não é necessário carregar a bateria por um período de tempo específico e é possível usar o dispositivo enquanto ele está sendo carregado. Se a bateria estiver completamente descarregada, talvez demore vários minutos para que o indicador de carga apareça na tela ou para que qualquer chamada possa ser feita.

Fone de ouvido

Aviso:

Quando você usa um fone de ouvido, sua capacidade de ouvir sons externos pode ser afetada. Não use o fone de ouvido quando isso puder colocar a sua segurança em risco.

Ao conectar qualquer dispositivo externo ou fone de ouvido (exceto aqueles aprovados pela Nokia para uso com este dispositivo) ao conector Nokia AV, preste atenção especial aos níveis de volume.

Não conecte produtos que geram um sinal de saída, pois isso pode causar danos ao dispositivo. Não conecte qualquer fonte de energia ao conector Nokia AV.



Inserir um cartão microSD

Use apenas cartões microSD compatíveis aprovados pela Nokia com este dispositivo. A Nokia adota padrões industriais aprovados para cartões de memória, mas algumas marcas podem não ser totalmente compatíveis com este dispositivo. Cartões incompatíveis podem danificar o cartão e o dispositivo, bem como corromper os dados armazenados no cartão.



Seu celular suporta cartões microSD com uma capacidade de até 8 GB.

Um cartão de memória compatível pode ser fornecido com o dispositivo e pode já estar inserido nele. Se não estiver, proceda da seguinte forma:



- 1 Abra a tampa do compartimento do cartão de memória.
- 2 Insira o cartão no compartimento do cartão de memória com a superfície de contato voltada para cima e pressione até que ele encaixe no lugar.
- 3 Feche a tampa do compartimento do cartão de memória.

Remover o cartão microSD

Importante: Não remova o cartão de memória durante uma operação em que o cartão esteja sendo acessado. Isso pode danificar o cartão de memória e o dispositivo, bem como corromper os dados armazenados no cartão.

Você pode remover ou substituir o cartão de memória durante a operação do telefone sem precisar desligar o dispositivo, mas precisa se certificar de que nenhum aplicativo esteja acessando o cartão de memória nesse momento.



Conectar um cabo de dados USB

Conecte um cabo de dados USB compatível ao conector USB. Talvez você precise comprar um cabo de dados USB separadamente.

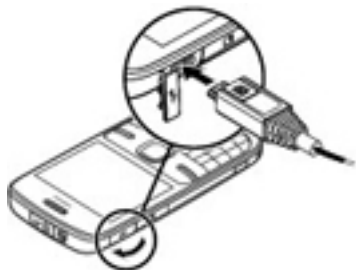

Para modificar as configurações de USB, selecione **Menu > Configurações > Conectividade > Cabo de dados USB** e o modo desejado.

Fixar a tira de pulso



Coloque a tira de pulso, conforme exibido, e aperte-a.

Ímãs e campos magnéticos

Mantenha o dispositivo longe de ímãs ou campos magnéticos.

Códigos de acesso

O código de segurança ajuda a proteger seu aparelho contra o uso não autorizado. É possível criar e alterar o código e configurar o aparelho para solicitar o código. Mantenha o código em sigilo e em um lugar seguro, longe do aparelho. Se você esquecer o código e seu aparelho for bloqueado, ele exigirá manutenção. Tarifas adicionais poderão ser aplicadas e todos os dados pessoais contidos no aparelho poderão ser excluídos. Para obter mais informações, entre em contato com um ponto Nokia Care ou o revendedor do seu aparelho.

O código PIN fornecido com o cartão SIM protege o cartão contra o uso não autorizado. O código PIN2 fornecido com alguns cartões SIM é necessário para acessar determinados serviços. Se você digitar três vezes seguidas o código PIN ou PIN2 incorretamente, será necessário digitar o código PUK ou PUK2. Caso não os possua, contate a sua operadora.

O PIN do módulo é exigido para acessar as informações contidas no módulo de segurança do cartão SIM. O PIN de assinatura pode ser necessário para a assinatura digital. A senha de restrição é necessária quando se utiliza o serviço de restrição de chamadas.

Para definir como seu aparelho utiliza os códigos de acesso e as configurações de segurança, selecione **Menu > Configurações > Segurança**.

Tela inicial

Quando o aparelho estiver pronto para uso e você não tiver digitado nenhum caractere, ele estará na tela inicial.

Tela

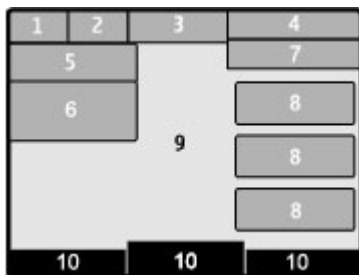

- 1 Intensidade do sinal de rede
- 2 Status da carga da bateria
- 3 Indicadores
- 4 Nome da rede ou logotipo da operadora
- 5 Perfil
- 6 Relógio
- 7 Data (se a tela inicial avançada estiver desativada)
- 8 Widget
- 9 Tela
- 10 Função da tecla de seleção

Tela inicial avançada

Com a tela inicial avançada, você pode exibir uma lista de informações selecionadas e recursos que podem ser acessados diretamente.

Selecione **Menu > Configurações e Tela > Tela inicial**.

Ativar a tela inicial avançada

Selecione **Modo de tela inicial** > **Ativar**.

Organizar e personalizar a tela inicial avançada

Selecione **Personalizar exibição**.

Selecionar a tecla usada para ativar a tela inicial avançada

Selecione **Tecla de tela inicial**.

Navegar na tela inicial

Vá para cima ou para baixo para navegar na lista e selecione **Selecion.**, **Ver** ou **Editar**. As setas indicam que informações adicionais estão disponíveis.

Interromper a navegação

Selecione **Sair**.

Adicionar contatos favoritos à tela inicial

Com o widget Contatos favoritos, você pode facilmente se comunicar com seus familiares e amigos.

- 1 Para ativar a tela inicial avançada, selecione **Menu** > **Configurações e Tela** > **Tela inicial** > **Modo de tela inicial** > **Ativar**.
- 2 Selecione **Personalizar exibição**. Essa etapa não será necessária se, no momento, não existirem widgets adicionados à tela inicial.
- 3 Vá até a zona de conteúdo desejada e selecione **Alterar** ou **Atribuir**.
- 4 Selecione **Contatos favoritos**.

Na tela inicial, vá até o widget Contatos favoritos.

Adicionar um contato favorito

Selecione **Opções** > **Adicionar novo favorito**.

Chamar ou enviar uma mensagem de texto a um contato favorito

Vá até o contato e selecione **Opções** > **Chamar** ou **Enviar mensagem**.

Alterar a imagem de um contato favorito

Vá até o contato e selecione **Opções** > **Alterar imagem**.

Organizar seus contatos favoritos

Vá até o contato e selecione **Opções** > **Organizar favoritos** > **Mover**. Vá até o novo local e selecione **OK**.

Remover um contato favorito

Vá até o contato e selecione **Opções** > **Remover dos favoritos**.

Remover um contato favorito não o exclui da sua lista de contatos.

Bloqueio do teclado

Bloquear o teclado

Selecione **Menu** e pressione a tecla de função por cerca de 3,5 segundos.

Desbloquear o teclado

Selecione **Liberar** e pressione a tecla de função por cerca de 3 segundos. Caso solicitado, digite o código de bloqueio.

Atender uma chamada quando o teclado estiver bloqueado

Pressione a tecla **Chamar**. Quando você encerra ou recusa uma chamada, o teclado é automaticamente bloqueado.

Configurar bloqueio do teclado automático

Selecione **Menu** > **Configurações** > **Celular** > **Proteç. teclado automática** > **Ativar** e defina o período de tempo após o qual o teclado será bloqueado.

Mesmo com o dispositivo ou teclado bloqueado, talvez seja possível fazer chamadas para o número de emergência oficial programado no seu dispositivo.

Usar seu aparelho sem um cartão SIM

Alguns recursos do seu aparelho, como jogos, podem ser usados sem a inserção de um cartão SIM. Os recursos que não estão disponíveis no perfil off-line não podem ser selecionados em menus.

Aplicativos executados em segundo plano

O uso de aplicativos em segundo plano aumenta o consumo da bateria e reduz a sua vida útil.

Exemplos de aplicativos normalmente executados em segundo plano são Rádio e Music player.

Chamadas

Fazer e atender uma chamada

Fazer uma chamada

Digite o número de telefone, incluindo o código de país e de área, se necessário, e pressione a tecla Chamar.

Atender uma chamada recebida

Pressione a tecla Chamar.

Recusar uma chamada

Pressione a tecla Encerrar.

Ajustar o volume

Durante uma chamada telefônica, vá para cima ou para baixo.

Alto-falante

Se disponível, você poderá selecionar **Alto-falante** ou **Normal** para utilizar o alto-falante ou o fone do telefone durante uma chamada.

Aviso:

A exposição contínua a volumes muito altos poderá causar danos à sua audição. Ouça música em um volume moderado e não mantenha o dispositivo próximo ao ouvido quando o alto-falante estiver em uso.

Atalhos de discagem

Atribuir um número de telefone a uma tecla numérica

Selecione **Menu > Contatos > Mais > Discagens rápidas**, vá para o número desejado (2 a 9) e selecione **Atribuir**. Digite o número de telefone desejado ou selecione **Procurar** e um contato salvo.

Ativar discagem rápida

Selecione **Menu > Configurações > Chamada > Discagem rápida > Ativar**.

Fazer uma chamada usando a discagem rápida

Na tela inicial, mantenha pressionada a tecla numérica desejada.

Escrever texto

Os métodos de entrada fornecidos no aparelho podem variar de acordo com os diversos mercados de vendas.

Escrever texto usando o teclado

Seu aparelho possui um teclado completo.

Definir o idioma de escrita

Selecione **Opções** > **Idioma de escrita** e o idioma desejado. Para alterar o idioma de escrita, você também pode pressionar a tecla de função e depois a tecla Ctrl.

Alternar entre o modo numérico e o alfabético

Pressione a tecla de função repetidamente até que o símbolo do método de entrada desejado seja exibido.

Bloquear o modo numérico

Pressione a tecla de função duas vezes.

Desbloquear o modo numérico

Pressione a tecla de função.

Alternar os caracteres entre maiúsculos e minúsculos

Pressione a tecla Shift.

Inserir números ou caracteres impressos no canto superior direito das teclas

Mantenha pressionada a tecla correspondente.

Excluir um caractere

Selecione **Apagar**. Você também pode pressionar a tecla Backspace.

Inserir símbolos especiais

Pressione a tecla Symbol e selecione o símbolo desejado. Para exibir mais símbolos, pressione a tecla Symbol novamente.

Inserir uma nova linha

Pressione a tecla Enter.

Inserir um espaço

Pressione a tecla de espaço.

Copiar ou recortar texto

Mantenha pressionada a tecla Shift e deslize para realçar a palavra, frase ou linha de texto que você deseja copiar ou recortar. Mantenha pressionada a tecla Ctrl e depois pressione **C** (copiar) ou **X** (recortar).

Colar texto

Vá até o local desejado, mantenha pressionada a tecla Ctrl e pressione **V**.

Entrada de texto previsto

A entrada de texto previsto baseia-se em um dicionário interno. Nem todos os idiomas têm suporte.

Ativar ou desativar a entrada de texto previsto

Selecione **Opções > Mais > Configurs. Previsão > Previsão > Ativar ou Desativar**.

Alternar entre a entrada de texto previsto e tradicional

Mantenha pressionada a tecla Ctrl e pressione a tecla de espaço.

Você também pode manter pressionada **Opções**.

Escrever texto com a entrada de texto previsto

- 1 Comece a escrever uma palavra usando as teclas de caracteres. Seu aparelho irá sugerir possíveis palavras.
- 2 Para confirmar uma palavra, vá para a direita ou pressione a tecla de espaço. Se a palavra não estiver correta, vá para baixo para acessar uma lista de sugestões de palavras e selecione a opção desejada.
- 3 Comece a escrever a palavra seguinte.

Navegar pelos menus

As funções do dispositivo são agrupadas em menus. Nem todas as funções de menu ou itens de opções são descritos aqui.

Na Tela inicial, selecione **Menu** e o menu e o submenu desejados.

Sair do nível de menu atual

Selecione **Sair** ou **Voltar**.

Retornar à Tela inicial

Pressione a tecla Encerrar.

Alterar a exibição do menu

Selecione **Menu > Opções > Vis. menu principal.**

Transmissão de mensagens

Crie e receba mensagens, por exemplo, de texto e multimídia, em seu aparelho. Os serviços de transmissão de mensagens podem ser usados somente se forem suportados por sua operadora ou rede.

Mensagens de texto e multimídia

É possível criar uma mensagem e anexar, por exemplo, uma foto. Seu telefone celular altera automaticamente uma mensagem de texto para mensagem multimídia quando um arquivo é anexado.

Mensagens de texto

O seu dispositivo suporta o envio de mensagens de texto com um número de caracteres além do limite permitido por mensagem. As mensagens mais longas são enviadas como uma série de duas ou mais mensagens. A sua operadora poderá cobrar levando em conta o número total de mensagens. Os caracteres acentuados, outros símbolos ou algumas opções de idioma ocupam mais espaço, o que diminui o limite de caracteres que podem ser enviados em uma única mensagem.

O número total de caracteres restantes e o número de mensagens necessárias para envio são exibidos.

Para enviar mensagens, o número correto do centro de mensagens deve ser armazenado no dispositivo. Normalmente, esse número é definido por padrão através do cartão SIM.

Para definir o número manualmente, faça o seguinte:

- 1 Selecione **Menu > Mensagens > Mais > Configurs. mensagem > Mensagem texto > Centro de mensagens.**
- 2 Digite o nome e o número fornecido pela operadora.

Mensagens multimídia

Uma mensagem multimídia pode conter texto, fotos, cliques de som ou vídeos.

Somente dispositivos que possuam funções compatíveis poderão receber e exibir mensagens multimídia. A aparência de uma mensagem pode variar, dependendo do dispositivo receptor.

A rede sem-fio poderá limitar o tamanho das mensagens MMS. Se a imagem inserida exceder o limite, o dispositivo poderá compactá-la, de modo que ela possa ser enviada via MMS.

Importante: Tenha cuidado ao abrir mensagens. As mensagens recebidas podem conter vírus ou ser de alguma forma prejudiciais ao dispositivo ou PC.

Para obter informações sobre a disponibilidade e a assinatura do serviço de mensagens multimídia (MMS), entre em contato com a operadora.

Criar uma mensagem

1 Selecione **Menu > Mensagens > Criar mensagem.**

2 Escreva sua mensagem.

Para inserir um caractere especial ou um smiley, selecione **Opções > Inserir símbolo.**

Para anexar um objeto à mensagem, selecione **Opções > Inserir objeto.** O tipo de mensagem é alterado automaticamente para mensagem multimídia.

3 Para adicionar destinatários, selecione **Enviar p/** e o destinatário.

Para digitar um número de telefone ou endereço de e-mail manualmente, selecione **Número ou e-mail.** Digite um número de telefone ou selecione **E-mail** e digite um endereço de e-mail.

4 Selecione **Enviar.**

As mensagens multimídias são indicadas com um ícone na parte superior da tela.

As operadoras podem cobrar tarifas diferenciadas de acordo com o tipo de mensagem. Para obter mais detalhes, entre em contato com a operadora.

Exibição de Conversas

Seu aparelho suporta a exibição de mensagens de conversa. Esse recurso exibe as mensagens de texto e multimídia recebidas de um contato e enviadas a ele na forma de uma conversa. Isso permite que você veja sua correspondência com um contato sem precisar abrir diversas pastas.

Quando você recebe uma mensagem, ela é aberta na exibição de conversa.

Exibir o histórico de uma conversa com um contato

Selecione **Menu > Mensagens > Conversas** e a conversa desejada.

Mensagens flash

Mensagens flash são mensagens de texto exibidas instantaneamente no recebimento.

Selecione **Menu > Mensagens.**

- 1 Selecione **Mais > Outras mensagens > Mensagem flash.**
- 2 Escreva sua mensagem.
- 3 Selecione **Enviar p/** e um contato.

Mensagens de áudio Nokia Xpress

Crie e envie uma mensagem de áudio utilizando o MMS de modo prático.

Selecione **Menu > Mensagens.**

- 1 Selecione **Mais > Outras mensagens > Mensagem áudio.** O gravador de voz é aberto.
- 2 Para gravar sua mensagem, selecione ●.
- 3 Para parar a gravação, selecione ■.
- 4 Selecione **Enviar p/** e um contato.

Serviço Nokia Messaging

Talvez seu aparelho suporte o serviço Nokia Messaging, que inclui E-mail e Bate-papo para contatos sociais.

- Com o E-mail, você pode usar seu celular para acessar contas de e-mails de diferentes provedores de serviço de e-mail.
- Com o Bate-papo, você pode usar seu dispositivo móvel para conversar com outros usuários on-line.

Ativar a notificação de novo e-mail de uma conta

Selecione **Opções > Mais > Configurações > Avisar-me de novos e-mails: > Ativados.**

Mensagens de voz

O correio de voz é um serviço de rede no qual você precisa se cadastrar. Para obter mais informações, entre em contato com a operadora.

Acessar seu correio de voz

Pressione e mantenha pressionado **1.**

Editar o número do seu correio de voz

Selecione **Menu > Mensagens > Mais > Mensagens voz e Número da cx. correio voz.**

Configurações de mensagem

Selecione **Menu > Mensagens e Mais > Configurs. mensagem.**

Selecione uma destas opções:

Configurações gerais — Defina o tamanho da fonte das mensagens e ative smileys gráficos e avisos de entrega.

Mensagem texto — Defina as centrais de mensagens para mensagens de texto e e-mail SMS.

Mensagens multimídia — Ative os avisos de entrega e o recebimento de mensagens multimídias e anúncios. Configure outras preferências relacionadas às mensagens multimídias.

Mensagens de serviço — Ative as mensagens de serviço e configure as preferências relacionadas às mensagens de serviço.

Contatos

É possível salvar nomes e números de telefone na memória do aparelho e no cartão SIM. Na memória do dispositivo, você pode salvar contatos com números e itens de texto. Os nomes e números salvos no cartão SIM são indicados por .

Selecione **Menu > Contatos > Nomes**.

Adicionar um contato

Selecione **Opções > Adicionar nova > Adicionar contato**.

Adicionar detalhes a um contato

Verifique se a memória em uso é do **Celular** ou do **Celular e SIM**. Vá até um contato e selecione **Detalhes > Opções > Adicionar detalhes**.

Procurar um contato

Selecione **Nomes**. Navegue pela lista de contatos ou digite os primeiros caracteres do nome do contato.

Copiar um contato entre a memória do dispositivo e o cartão SIM

Selecione **Nomes**, vá até o contato e selecione **Opções > Mais > Copiar contato**. No cartão SIM, você só pode salvar um número de telefone para cada nome.

Para selecionar o cartão SIM ou a memória do dispositivo para seus contatos, selecionar a forma como os nomes e os números são exibidos na lista de contatos e ver a capacidade da memória dos contatos, selecione **Configurações** e a opção apropriada.

Você pode enviar e receber as informações de contato de uma pessoa como um cartão de visita de um dispositivo compatível que suporte o padrão vCard.

Enviar um cartão de visita

Selecione um contato, **Opções** > **Mais** > **Cartão de visita** e o tipo de envio.

Música

Media player

Seu dispositivo inclui um media player para que você escute músicas ou outros arquivos de som MP3 ou AAC.

Aviso:

A exposição contínua a volumes muito altos poderá causar danos à sua audição. Ouça música em um volume moderado e não mantenha o dispositivo próximo ao ouvido quando o alto-falante estiver em uso.

Selecione **Menu** > **Música** > **Minhas músicas**.

Rádio FM

O rádio FM depende de uma antena diferente da antena do dispositivo sem-fio. Para que o rádio FM funcione corretamente, é necessário conectar ao dispositivo um fone de ouvido ou acessório compatível.

Aviso:

A exposição contínua a volumes muito altos poderá causar danos à sua audição. Ouça música em um volume moderado e não mantenha o dispositivo próximo ao ouvido quando o alto-falante estiver em uso.

Selecione **Menu** > **Música** > **Rádio**.

Procurar uma estação vizinha

Mantenha pressionada a tecla de navegação para a esquerda ou direita.

Salvar uma estação

Sintonize a estação desejada e selecione **Opções** > **Salvar estação**.

Alternar entre estações salvas

Vá para a esquerda ou direita para alternar entre estações ou pressione a tecla numérica correspondente do local de memória de uma estação desejada.

Ajustar o volume

Vá para cima ou para baixo.

Deixar o rádio em reprodução em segundo plano

Pressione a tecla Encerrar.

Fechar o rádio

Mantenha pressionada a tecla Encerrar.

Fotos

Capturar imagens e gravar vídeos

Seu dispositivo suporta uma resolução de captura de imagem de 1600 x 1200 pixels.

Modo de câmera

Usar a função de imagem fotográfica

Selecione **Menu** > **Fotos** > **Câmera**.

Aplicar mais ou menos zoom

Vá para cima ou para baixo.

Capturar uma imagem

Selecione **Capturar**.

Definir o modo de visualização e o tempo

Selecione **Opções** > **Configurações** > **Tempo de visualização foto**.

Ativar o contador automático

Selecione **Opções** e a opção desejada.

Modo de vídeo

Usar a função de vídeo

Selecione **Menu** > **Fotos** > **Câmera de vídeo**.

Começar a gravar um vídeo

Selecione **Gravar**.

Alternar entre modo de câmera e vídeo

No modo de câmera ou vídeo, vá para a esquerda ou direita.

Visualizar suas imagens e vídeos

Visualizar suas imagens

Selecione **Menu** > **Fotos** > **Minhas fotos**.

Assistir seus vídeos

Selecione **Menu** > **Fotos** > **Meus vídeos**.

Aplicativos

Despertador

É possível definir um alarme para soar na hora desejada.

Definir o alarme

- 1 Selecione **Menu** > **Aplicativos** > **Despertador**.
- 2 Defina o alarme e digite a hora do alarme.
- 3 Para emitir um alarme em dias da semana predefinidos, selecione **Repetir:** > **Ativada** e os dias.
- 4 Selecione o som do alarme. Se você selecionar o rádio como o som do alarme, conecte o fone de ouvido ao aparelho.
- 5 Defina a duração do período de tempo limite da função soneca e selecione **Salvar**.

Interromper o alarme

Selecione **Parar**. Se você deixar o alarme tocando durante um minuto ou selecionar **Soneca**, o alarme será interrompido durante o período de tempo limite da função soneca e depois recomeçará.

Galeria

Na Galeria, você pode gerenciar imagens, vídeos e arquivos de música.

Exibir o conteúdo da Galeria

Selecione **Menu** > **Aplicativos** > **Galeria**.

Extras

O dispositivo pode incluir alguns jogos e aplicativos Java™ criados especialmente para ele.

Selecione **Menu** > **Aplicativos** > **Extras**.

Abrir um jogo ou aplicativo

Selecione **Jogos**, **Coleção** ou o cartão de memória e um jogo ou aplicativo.

Exibir a quantidade de memória disponível para instalar jogos e aplicativos

Selecione **Opções** > **Status da memória**.

Fazer o download de um jogo ou aplicativo

Selecione **Opções** > **Downloads** > **Downloads jogos** ou **Downloads aplicativos**.

O seu aparelho suporta aplicativos Java J2ME™. Verifique se o aplicativo é compatível com o seu aparelho antes de fazer o download.

Importante: Instale e utilize aplicativos e outros softwares apenas de fontes confiáveis. Os aplicativos de fontes não confiáveis podem incluir software mal-intencionado que pode acessar dados armazenados no seu aparelho, causar prejuízos financeiros ou danificar o seu aparelho.

Os aplicativos transferidos por download podem ser salvos na Galeria em vez de Aplicativos.

Gravador de voz

Selecione **Menu** > **Aplicativos** > **Gravador**.

Começar a gravar

Selecione o ícone de gravação.

Iniciar a gravação durante uma chamada

Selecione **Opções** > **Mais** > **Gravar**. Ao gravar uma chamada, mantenha o telefone na posição normal próximo ao ouvido. A gravação é salva na pasta **Gravações** na Galeria.

Escutar a gravação mais recente

Selecione **Opções** > **Reprod. última gravação**.

Enviar a última gravação em uma mensagem multimídia

Selecione **Opções** > **Enviar última gravação**.

Lista de atividades

Selecione **Menu** > **Aplicativos** > **Lista atividades**.

A lista de atividades é exibida e classificada por prioridade. Para gerenciar a lista de atividades, selecione **Opções** e a opção apropriada.

Notas

Selecione **Menu** > **Aplicativos** > **Notas**.

Adicionar uma nota

Se nenhuma nota for adicionada, selecione **Adicionar**; caso contrário, selecione **Opções > Criar nota**. Escreva a nota e selecione **Salvar**.

Enviar uma nota

Selecione **Opções > Enviar nota** e o tipo de envio.

Calculadora

Seu dispositivo fornece uma calculadora padrão, uma científica e uma de empréstimo.

Selecione **Menu > Aplicativos > Calculadora**.

Selecione **Opções** para selecionar o tipo de calculadora ou exibir as instruções de operação.

A calculadora tem uma precisão limitada e foi projetada para cálculos simples.

Contador regressivo

Selecione **Menu > Aplicativos > Contador regressivo**.

Contador normal

- 1 Selecione **Contador normal**, digite uma hora e escreva uma nota que é exibida quando o tempo expira.
- 2 Selecione **Iniciar**.

Contador de intervalo

Para ter um contador de intervalo com até 10 intervalos iniciados, faça o seguinte:

- 1 Selecione **Contador de intervalo**.
- 2 Selecione **Contador inicial > Iniciar**.

Para selecionar como o contador de intervalo deve ser iniciado no próximo período, selecione **Configurações > Próximo período**.

Cronômetro

Você pode cronometrar o tempo, tomar tempos intermediários ou tomar os tempos por volta usando o cronômetro.

Selecione **Menu > Aplicativos > Cronômetro** e uma das seguintes opções:

Cronometragem parcial — Tome tempos intermediários. Para redefinir o tempo sem salvá-lo, selecione **Opções > Zerar**.

Cronometragem de volta — Tome tempos por volta.

Continuar — Exiba o tempo definido no plano de fundo.

Exibir último — Exiba o tempo medido mais recentemente, se o cronômetro não tiver sido redefinido.

Ver tempos ou **Excluir tempos** — Exiba ou exclua tempos salvos.

Para manter o tempo do cronômetro em segundo plano, pressione a tecla Encerrar.

Calendário

Selecione **Menu** > **Calendário**.

O dia atual é emoldurado. Se houver notas para o dia, este será indicado em negrito.

Adicionar uma nota de calendário

Vá até uma data e selecione **Opções** > **Criar nota**.

Exibir os detalhes de uma nota

Vá até a nota e selecione **Ver**.

Excluir todas as notas do calendário

Selecione **Opções** > **Excluir notas** > **Todas as notas**.

Configurações

Perfis

Esperando uma chamada, mas não pode deixar o dispositivo tocar? Há vários grupos de configurações chamados perfis que você pode personalizar com toques para diferentes eventos e ambientes.

Selecione **Menu** > **Configurações** > **Perfis**.

Selecione o perfil desejado e uma das seguintes opções:

Ativar — Ative o perfil.

Personalizar — Modifique as configurações do perfil.

Programável — Defina o perfil a ser ativado por um determinado tempo. Quando o tempo definido para o perfil expirar, o perfil anterior que não era programável será ativado.

Toques

Você pode modificar as configurações de toque do perfil ativo selecionado.

Selecione **Menu** > **Configurações** > **Toques**. As mesmas configurações podem ser encontradas no menu Perfis.

Configurações da tela

Selecione **Menu > Configurações > Tela**.

Você pode ver ou modificar o papel de parede, o tamanho da fonte ou outras configurações relacionadas à tela do aparelho.

Exibir as informações da rede celular na tela inicial

- 1 Para ativar a tela inicial avançada, selecione **Menu > Configurações e Tela > Tela inicial > Modo de tela inicial > Ativar**.
- 2 Selecione **Personalizar exibição**. Essa etapa não será necessária se, no momento, não existirem widgets adicionados à tela inicial.
- 3 Vá até a zona de conteúdo desejada e selecione **Alterar** ou **Atribuir**.
- 4 Selecione **Indicadores gerais**.
- 5 Salve as alterações.
- 6 Selecione **Menu > Configurações e Tela > Exibir informações célula > Ativar**.

Data e hora

Selecione **Menu > Configurações > Data e hora**.

Definir a data e a hora

Selecione **Config. data e hora**.

Definir o formato de data e hora

Selecione **Formato data e hora**.

Atualizar a hora automaticamente de acordo com o fuso horário atual

Selecione **Atualiz. automática de hora** (serviço de rede).

Atalhos

Com atalhos pessoais, você pode obter acesso rápido às funções usadas com frequência.

Selecione **Menu > Configurações > Meus atalhos**.

Atribuir funções às teclas de seleção

Selecione **Tecla seleção direita** ou **Tecla de seleção esquerda** e uma função da lista.

Atribuir funções de atalho à tecla Contatos ou Mensagens

Selecione **Tecla Contatos** ou **Tecla Mensagens** e uma função da lista.

Atribuir funções de atalho à tecla de navegação

Selecione **Tecla de navegação**. Vá até a direção desejada e selecione **Alterar** ou **Atribuir** e uma função da lista.

Sincronização e backup

Selecione **Menu > Configurações > Sincronização e backup**.

Selecione uma destas opções:

Intercâmbio telefônico — Sincronize ou copie dados selecionados, como contatos, entradas de calendário, notas ou mensagens, entre seu dispositivo e outro dispositivo.

Criar backup — Faça o backup de dados selecionados.

Restaurar backup — Restaure dados de um backup. Para visualizar os detalhes de um arquivo de backup, selecione **Opções > Detalhes**.

Sincronizar c/ servidor — Sincronize ou copie dados selecionados entre seu dispositivo e um PC ou servidor de rede (serviço de rede).

Conectividade

Seu telefone possui diversos recursos que permitem que você se conecte a outros aparelhos para transmitir e receber dados. Também é possível conectar o telefone a uma LAN sem-fio para acessar a Internet.

Conectividade WLAN

Você pode usar uma WLAN (rede local sem-fio) para se conectar à internet. Você pode buscar e conectar-se às redes disponíveis, salvar e gerenciar redes preferenciais e modificar configurações de conectividade.

Seu dispositivo fornece suporte à autenticação automática de hotspot de WLAN e detectará automaticamente se esse tipo de autenticação é exigido para acessar a internet, por exemplo, em alguns lugares públicos.

Para economizar a energia da bateria, fecha sua conexão WLAN quando não estiver usando. Se a conexão WLAN não for usada por aproximadamente cinco minutos, ela será fechada automaticamente.

A desativação do recurso Bluetooth poderá melhorar a estabilidade da conexão WLAN.

O uso de recursos que utilizam LAN sem-fio aumenta o consumo da bateria e reduz a sua vida útil.

Nota: O uso da WLAN pode ser restrito em alguns países. Na França, por exemplo, só é permitido usar a WLAN em ambientes internos. Para obter mais informações, entre em contato com as autoridades locais.

Conectar-se a uma WLAN

Selecione **Menu > Configurações > Conectividade > WLAN**.

Buscar WLANs (redes locais sem-fio) disponíveis

Selecione **WLANs disponíveis** e a WLAN desejada.

Atualizar a lista de WLAN

Selecione **Opções > Atualizar lista**.

Conectar-se a uma WLAN

Vá até a WLAN e selecione **Conectar**.

Salvar uma WLAN conectada

Vá até a WLAN e selecione **Opções > Salvar**.

Desconectar-se de uma WLAN

Vá até a WLAN e selecione **Descon.**

Visualizar WLANs salvas

Selecione **WLANs salvas**.

Modificar configurações de conexão de internet

Selecione **Conexão c/ internet > Perguntar antes** ou **Não perguntar**. Se você selecionar **Perguntar antes**, deverá escolher um método de conexão sempre que abrir um aplicativo que exija uma conexão de internet, como Browser ou E-mail. Se você selecionar **Não perguntar**, o dispositivo se conectará com a WLAN salva, se disponível, quando o aplicativo exigir uma conexão de internet.

As WLANs ocultas não difundem seu identificador SSID. Elas são marcadas como **(Rede oculta)** na lista de WLANs disponíveis. Você só poderá se conectar a uma rede oculta se souber o respectivo SSID.

Conectar-se a uma rede oculta

- 1 Selecione **(Rede oculta)**.
- 2 Digite o SSID da rede e selecione **OK**.

Quando você salva a rede oculta, ela é exibida na lista de WLANs disponíveis.

Importante: Sempre habilite um dos métodos disponíveis de criptografia para aumentar a segurança da conexão de LAN sem-fio. A utilização da criptografia reduz o risco de acesso não autorizado aos seus dados.

WLANs salvas

Exiba, gerencie, priorize e conecte-se às suas LANs sem-fio (WLANs) salvas.

Selecione **Menu > Configurações > Conectividade > WLAN e WLANs salvas**.

A WLAN com a maior prioridade será listada primeiro.

Gerenciar WLANs

Selecione **Opções** e uma das seguintes opções:

Conectar — Conecte-se a uma WLAN manualmente.

Remover da lista — Remova a WLAN.

Organizar prioridade — Altere as prioridades das WLANs salvas.

Encaminhar configs. — Encaminhe as configurações de uma WLAN salva. Digite o código de segurança e o número de telefone e selecione **Enviar**.

Adicionar nova rede — Adicione uma nova WLAN e defina as configurações.

Editar os parâmetros da WLAN

Vá até uma WLAN, selecione **Editar** e uma das seguintes opções:

Método de conexão — Conecte-se a uma WLAN disponível automaticamente.

Nome da rede — Digite um nome para a WLAN.

Configurações rede — Defina as configurações da WLAN.

Tecnologia Bluetooth

A tecnologia Bluetooth permite a conexão do dispositivo, através de ondas de rádio, com um dispositivo ou acessório Bluetooth compatível a uma distância de 10 metros.

Selecione **Menu > Configurações > Conectividade > Bluetooth**.

Definir uma conexão Bluetooth

- 1 Selecione **Nome do meu celular** e insira um nome para o dispositivo.
- 2 Selecione **Bluetooth > Ligado**.  indica que a conectividade Bluetooth está ativa.
- 3 Para conectar dispositivo a um acessório de áudio, selecione **Conectar a acessório áudio** e o dispositivo ao qual você deseja se conectar.
- 4 Para parear o dispositivo a qualquer dispositivo Bluetooth ao alcance, selecione **Dispositivos pareados > Adicion. novo dispositivo**.

Vá até um dispositivo encontrado e selecione **Adicionar**.

Digite uma senha (com até 16 caracteres) no dispositivo e permita a conexão com outro dispositivo Bluetooth.

Se estiver preocupado com a segurança, desative a função Bluetooth ou defina **Visibilidade do telefone** como **Oculto**. Aceite comunicação Bluetooth somente daqueles em quem você confia.

Conectar o PC com a internet

Utilize a tecnologia Bluetooth para conectar o PC compatível à internet sem o software PC Suite. O dispositivo deve poder conectar-se com a Internet (serviço de rede), e o PC deve suportar a tecnologia Bluetooth. Depois de se conectar com o serviço de ponto de acesso de rede (NAP) do dispositivo e pará-lo com o PC, o dispositivo abrirá automaticamente uma conexão de dados de pacote com a Internet.

Este dispositivo está em conformidade com a Especificação Bluetooth 2,1 + EDR e suporta os seguintes perfis: acesso genérico, viva-voz, fone de ouvido, envio de objetos, transferência de arquivos, rede dial-up, porta serial, acesso ao SIM e troca de objeto genérico. Para garantir a interoperabilidade com outros dispositivos que oferecem suporte à tecnologia Bluetooth, utilize acessórios Nokia aprovados para este modelo. Consulte os fabricantes de outros dispositivos para determinar a compatibilidade com este dispositivo.

O uso de recursos que utilizam a tecnologia Bluetooth aumenta o consumo da bateria e reduz a sua vida útil.

Dados de pacote

Para verificar a disponibilidade desses serviços e tarifas, contate a sua operadora.

O GPRS (General Packet Radio Service) é um serviço de rede que permite que telefones celulares enviem e recebam dados por uma rede baseada em um protocolo de Internet (IP).

Para definir como usar o serviço, selecione **Menu > Configurações > Conectividade > Dados de pacote > Conexão de dados pacote** e uma das seguintes opções:

Quando preciso — Estabeleça uma conexão de dados de pacote quando for necessária a um aplicativo. A conexão é fechada quando o aplicativo é encerrado.

Sempre on-line — Conecte automaticamente uma rede de dados de pacote quando o aparelho estiver ligado.

Você pode usar seu aparelho como um modem conectando-o a um PC compatível usando a tecnologia Bluetooth. Para obter detalhes, consulte a documentação do Nokia PC Suite.

Chamada e celular

Selecione **Menu > Configurações > Chamada**.

Desviar chamadas recebidas

Selecione **Desvio de chamada** (serviço de rede). Para obter informações, entre em contato com a operadora.

Rediscar automaticamente dez vezes após uma tentativa malsucedida

Selecione **Rediscagem automática** > **Ativar**.

Receber uma notificação de chamadas recebidas enquanto estiver em uma chamada

Selecione **Chamada em espera** > **Ativar** (serviço de rede).

Mostrar ou ocultar seu número para a pessoa que você está chamando

Selecione **Enviando minha ID cham.** (serviço de rede).

Selecione **Menu** > **Configurações** > **Celular**.

Definir o idioma de exibição

Selecione **Configurações de idioma** > **Idioma do celular**.

Acessórios

Este menu só estará disponível se o aparelho estiver ou tiver sido conectado a um acessório compatível.

Selecione **Menu** > **Configurações** > **Acessórios**. Selecione um acessório e uma opção, dependendo do acessório.

Configuração

É possível configurar o dispositivo com as definições necessárias para alguns serviços. Sua operadora também pode enviar a você essas configurações.

Selecione **Menu** > **Configurações e Configuração**.

Selecione uma destas opções:

Definição de config. padrão — Veja as operadoras salvas no dispositivo e defina uma operadora padrão.

Padrão em todos os apps. — Ative as definições de configuração padrão para aplicativos suportados.

Ponto de acesso preferido — Veja os pontos de acesso salvos.

Configurações pessoais — Adicione manualmente novas contas pessoais para diversos serviços e ative-os ou exclua-os. Para adicionar uma nova conta pessoal, selecione **Adicionar** ou **Opções** > **Adicionar nova**. Selecione o tipo de serviço e digite

as informações necessárias. Para ativar uma conta pessoal, vá até ela e selecione **Opções > Ativar**.

Restaurar configurações originais

Para restaurar as configurações padrão do aparelho, selecione **Menu > Configurações > Restaurar configs. orig..**

Para redefinir todas as configurações de preferência sem excluir nenhum dado pessoal, selecione **Somente configurações**.

Para redefinir todas as configurações de preferência e excluir todos os dados pessoais, como contatos, mensagens, arquivos de mídia e teclas de ativação, selecione **Tudo**.

Web ou Internet

Sobre a Web

Selecione **Menu > Web**.

Dependendo do celular, a função de navegação na web pode ser exibida como web ou internet no menu, daqui por diante denominada web.

Você pode acessar vários serviços da internet com o browser do celular. A aparência das páginas da Web pode variar devido ao tamanho da tela. Talvez não seja possível ver todos os detalhes nas páginas da Web.

Por exemplo, sites complexos, com imagens grandes, podem esgotar a memória do aparelho. Isso causará a exibição incorreta das páginas.

O ícone de segurança não indica que a transmissão de dados entre o gateway e o servidor de conteúdo (onde os dados são armazenados) é segura. A operadora torna segura a transmissão de dados entre o gateway e o servidor de conteúdo.

Para verificar a disponibilidade desses serviços, tarifas e instruções, contate a sua operadora.

Você pode receber as definições de configuração necessárias para navegação como mensagem de configuração da sua operadora.

Conectar-se a um serviço da Web

Para verificar a disponibilidade desses serviços e tarifas, contate a sua operadora.

Selecione **Menu > Web > Homepage**. Ou então, na tela inicial, mantenha pressionada a tecla **0**.

Depois de se conectar ao serviço, você pode navegar pelas páginas. A função das teclas do aparelho pode variar em serviços diferentes. Siga as instruções na tela. Para obter mais informações, entre em contato com a operadora.

Menu da operadora

Acesse um portal de serviços da sua operadora. Para obter mais informações, entre em contato com a sua operadora. A operadora pode atualizar este menu com uma mensagem de serviço.

Serviços SIM

Seu cartão SIM pode fornecer serviços adicionais. Só será possível acessar esse menu caso ele seja suportado por seu cartão SIM. O nome e os conteúdos do menu dependem dos serviços disponíveis.

Dicas ecológicas



Economizar energia

Não será preciso carregar a bateria com muita frequência se você fizer o seguinte (caso esteja disponível para o dispositivo):

- Feche os aplicativos e as conexões de dados, por exemplo, sua conexão Bluetooth, quando não estiverem em uso.
- Diminua o brilho da tela.
- Configure o dispositivo para entrar no modo de economia de energia após o período mínimo de inatividade, se disponível no seu dispositivo.
- Desative sons desnecessários, como os tons das teclas.

Reciclagem

Todos os materiais do dispositivo podem ser recuperados na forma de materiais e energia. Para obter mais informações sobre como reciclar seus produtos Nokia antigos, acesse www.nokia.com/wecycle (em inglês) ou, usando um dispositivo móvel, www.nokia.mobi/wecycle (em inglês).

Recicle a embalagem e os manuais do usuário pelo sistema de reciclagem local.

Para obter mais informações sobre os atributos ambientais do seu dispositivo, acesse www.nokia.com/ecodeclaration (em inglês).

Informações de segurança e do produto

Informações gerais

Seu dispositivo

O dispositivo sem-fio descrito neste manual foi aprovado para uso nas redes (E)GSM 850, 900, 1800 e 1900 MHz. Para obter mais informações sobre redes, entre em contato com a operadora.

O seu dispositivo pode conter favoritos e links pré-instalados para acesso a sites de terceiros. Eles não são associados à Nokia e a Nokia não endossa nem assume qualquer responsabilidade por eles. Se você acessar esses sites, deverá tomar as devidas precauções com relação à segurança ou ao conteúdo.

Aviso:

Para utilizar qualquer recurso deste dispositivo, com exceção do despertador, o dispositivo deverá estar ligado. Não ligue o dispositivo quando o uso de dispositivos sem-fio puder causar interferência ou oferecer perigo.

Ao usar este dispositivo, obedeça a todas as leis e respeite os costumes locais, bem como a privacidade e os direitos de terceiros, incluindo os direitos autorais. A proteção de direitos autorais pode impedir que algumas imagens, músicas e outros conteúdos sejam copiados, modificados ou transferidos.

Faça cópias de segurança (backup) ou mantenha um registro por escrito de todos os dados importantes armazenados no dispositivo.

Antes de conectar este dispositivo a qualquer outro, leia o respectivo Manual do Usuário para obter instruções detalhadas sobre segurança. Não conecte produtos incompatíveis.

As imagens deste manual podem ser diferentes daquelas exibidas na tela do seu dispositivo.

Consulte o Manual do Usuário para obter mais informações importantes sobre o dispositivo.

Serviços de rede

Para utilizar o dispositivo, é necessário ter acesso aos serviços de uma operadora. Alguns recursos não estão disponíveis em todas as redes; para que possam ser utilizados, alguns recursos podem exigir adaptações específicas junto à operadora. Os serviços de rede envolvem a transmissão de dados. Entre em contato com a sua operadora para obter detalhes sobre as tarifas em sua rede local e quando em roaming. A operadora pode explicar quais cobranças se aplicam. Algumas redes podem ter limitações que afetam o modo de uso de alguns recursos deste dispositivo que exigem suporte de rede, como suporte para tecnologias específicas tais como os protocolos WAP 2.0 (HTTP e SSL) que são executados em protocolos TCP/IP e caracteres dependentes de idioma.

É possível que a operadora tenha solicitado que alguns recursos fossem desabilitados ou que não fossem ativados em seu dispositivo. Nesse caso, esses recursos não aparecerão no menu do dispositivo. O dispositivo também pode apresentar itens personalizados, por exemplo, nomes de menu, ordem de menu e ícones.

Memória compartilhada

Os seguintes recursos deste dispositivo podem compartilhar memória: mensagens multimídia (MMS). O uso de um ou mais desses recursos pode reduzir a memória disponível para os demais recursos. Se o dispositivo exibir uma mensagem indicando que a memória está cheia, exclua algumas informações armazenadas na memória compartilhada.

Acessórios

Aviso:

Utilize apenas baterias, carregadores e acessórios aprovados pela Nokia para uso com este modelo específico. O uso de outros tipos de baterias, carregadores e acessórios pode invalidar qualquer aprovação ou garantia, além de oferecer perigo.

Especificamente, o uso de carregadores ou baterias não aprovados pode oferecer riscos de incêndio, explosão, vazamento ou outros perigos.

Para obter informações sobre a disponibilidade de acessórios aprovados, consulte um revendedor. Para desligar o cabo de energia de qualquer acessório, segure e puxe o plugue, não o cabo.

Bateria

Informações sobre bateria e carregador

Este dispositivo é alimentado por uma bateria recarregável. A bateria destinada para uso com este dispositivo é BL-5J. A Nokia pode disponibilizar outros modelos de bateria para este dispositivo. Recarregue este dispositivo especificamente com os carregadores: AC-3. O número exato do modelo do carregador pode variar conforme o tipo do plugue. A variante do plugue é identificada por uma das seguintes opções: E, EB, X, AR, U, A, C, K, B ou UB. Por exemplo, os números do modelo do carregador podem ser, entre outros, AC-3B etc.

A bateria pode ser carregada e descarregada centenas de vezes, mas, com o tempo, ficará inutilizável. Quando se tornar evidente que o tempo de conversação e de espera é inferior ao normal, adquira uma nova bateria. Utilize somente baterias aprovadas pela Nokia e recarregue-as apenas com carregadores aprovados pela Nokia projetados para este dispositivo.

Se uma bateria estiver sendo utilizada pela primeira vez ou se não tiver sido utilizada por um período prolongado, pode ser necessário conectar o carregador e, em seguida, desconectá-lo e reconectá-lo para iniciar o carregamento. Se a bateria estiver completamente descarregada, talvez demore alguns minutos para que o indicador de carga apareça na tela ou para que qualquer chamada possa ser feita.

Remoção segura. Sempre desligue o dispositivo e desconecte o carregador antes de remover a bateria.

Carregamento adequado. Desligue o carregador da tomada e do dispositivo quando ele não estiver sendo utilizado. Não deixe uma bateria totalmente carregada conectada ao carregador, pois a carga excessiva poderá encurtar a sua vida útil. Se uma bateria completamente carregada não for utilizada, perderá a carga ao longo do tempo.

Evite temperaturas extremas. Tente sempre manter a bateria entre 15 °C e 25 °C. Temperaturas extremas reduzem a capacidade e a vida útil da bateria. Um dispositivo com uma bateria muito quente ou muito fria pode não funcionar temporariamente. O desempenho da bateria é limitado especialmente em temperaturas muito abaixo de zero.

Não provoque curto-circuito. Um curto-circuito acidental poderá ocorrer se um objeto metálico, como uma moeda, um clipe ou uma caneta, provocar ligação direta dos polos positivo (+) e negativo (-) da bateria. (Eles parecem ranhuras de metal na superfície da bateria). Isso poderá ocorrer, por exemplo, se você carregar uma bateria de reserva dentro do bolso ou da bolsa. O curto-circuito dos polos pode danificar a bateria ou o objeto de contato.

Descarte. Não descarte baterias no fogo, pois elas podem explodir. Descarte-as de acordo com as leis locais. Recicle-as sempre que possível. Não descarte baterias com o lixo doméstico.

Vazamento. Não desmonte, corte, abra, destrua, dobre, perfure nem fragmente células ou baterias. Em caso de vazamento da bateria, não deixe o líquido entrar em contato com a pele ou com os olhos. Se isso acontecer, lave as áreas afetadas imediatamente com água ou procure ajuda médica.

Danos. Não modifique, fabrique novamente ou tente inserir objetos estranhos na bateria. Além disso, não submerja ou exponha a bateria à água ou a outros líquidos. As baterias podem explodir se danificadas.

Uso correto. Use a bateria apenas para a sua função específica. O uso indevido da bateria pode resultar em incêndio, explosão ou outros riscos. Se o dispositivo ou a bateria cair, principalmente sobre uma superfície dura, e a bateria for danificada, leve-

-a à assistência técnica para que ela seja verificada antes de continuar a utilizá-la. Nunca utilize um carregador ou uma bateria com defeito. Mantenha a bateria fora do alcance de crianças.

Diretrizes para autenticação de baterias Nokia

Para sua segurança, use sempre baterias originais Nokia. Para ter certeza de que você está adquirindo uma bateria Nokia original, compre-a de uma assistência técnica ou representante autorizados pela Nokia e verifique a etiqueta holográfica de acordo com as etapas a seguir:

Autenticação do holograma

- 1 Ao examinar a etiqueta holográfica, você verá o símbolo das mãos entrelaçadas da Nokia de um ângulo e o logotipo Nokia Original Accessories de outro ângulo.



- 2 Ao virar o holograma para a esquerda, para a direita, para baixo e para cima, você verá um, dois, três e quatro pontos em cada lado, respectivamente.



A realização dessas etapas ainda não garante inteiramente a autenticidade da bateria. Se você não conseguir confirmar a autenticidade ou tiver algum motivo para suspeitar que a sua bateria Nokia com o holograma na etiqueta não é uma autêntica bateria Nokia, evite utilizá-la e leve-a à assistência técnica ou ao revendedor Nokia autorizado mais próximo para obter ajuda.

Para obter mais informações sobre baterias originais Nokia, acesse www.nokia.com/battery (em inglês).

Cuidar do seu dispositivo

Manuseie o dispositivo, a bateria, o carregador e os acessórios com cuidado. As sugestões a seguir ajudam a assegurar a cobertura da garantia.

- Mantenha o dispositivo seco. Chuva, umidade e todos os tipos de líquidos podem conter minerais que provocam corrosão dos circuitos eletrônicos.
- Não utilize nem guarde o dispositivo em locais com pó ou sujeira. Os componentes móveis e eletrônicos poderão ser danificados.
- Não guarde o dispositivo em locais de temperatura elevada. As altas temperaturas podem reduzir a vida útil do dispositivo, danificar a bateria e deformar ou derreter plásticos.

40 Informações de segurança e do produto

- Não guarde o dispositivo em locais frios. Quando o dispositivo voltar à temperatura normal, poderá haver formação de umidade na parte interna e danos aos circuitos eletrônicos.
- Não tente abrir o dispositivo de forma diferente da especificada no manual do usuário.
- Modificações não autorizadas podem danificar o dispositivo e violar as normas que regulamentam os dispositivos de rádio.
- Não derrube, bata ou faça movimentos bruscos com o dispositivo. O manuseio indevido pode quebrar as placas do circuito interno e os mecanismos.
- Use somente um pano macio, limpo e seco para limpar a superfície do dispositivo.
- Não pinte o dispositivo. A pintura pode obstruir os componentes móveis e impedir o funcionamento correto.
- Mantenha o dispositivo longe de ímãs ou campos magnéticos.
- Para proteger dados importantes, armazene-os em pelo menos dois locais separados, como seu dispositivo, cartão de memória ou computador, ou então escreva informações importantes.

Sobre o gerenciamento de direitos digitais

Ao usar este dispositivo, obedeça a todas as leis e respeite os costumes locais, bem como a privacidade e os direitos de terceiros, incluindo os direitos autorais. A proteção de direitos autorais pode impedir que você copie, modifique ou transfira imagens, músicas e outros tipos de conteúdo.

Os proprietários do conteúdo podem usar diversos tipos de tecnologias de gerenciamento de direitos digitais (DRM) para proteger sua propriedade intelectual, incluindo os direitos autorais. Este dispositivo utiliza vários tipos de software de DRM para acessar conteúdo protegido por DRM. Com este dispositivo, você pode acessar conteúdo protegido por Bloqueio de encaminhamento WMDRM 10, OMA DRM 1.0, OMA DRM 1.0 e OMA DRM 2.0. Se determinado software de DRM falhar na proteção do conteúdo, os proprietários do conteúdo poderão solicitar que a capacidade desse software de DRM para acessar novos conteúdos protegidos por DRM seja anulada. A anulação também pode impedir que o conteúdo protegido por DRM já existente no seu dispositivo seja renovado. A anulação de um software de DRM não afeta o uso de conteúdo protegido por outros tipos de DRM nem o uso de conteúdo sem proteção por DRM.

O conteúdo protegido por gerenciamento de direitos digitais (DRM) possui uma licença associada que define os seus direitos de utilizar o conteúdo.

Talvez outros métodos de transferência não transfiram as licenças que precisam ser restauradas com o conteúdo para que você possa continuar utilizando o conteúdo protegido por gerenciamento de direitos digitais da Open Mobile Alliance (OMA DRM) após a formatação da memória do dispositivo. Talvez seja necessário restaurar as licenças caso os arquivos no dispositivo sejam corrompidos.

Se o dispositivo possuir conteúdo protegido por gerenciamento de direitos digitais do Windows Media (WMDRM), as licenças e o conteúdo serão perdidos caso a memória seja formatada. Você também poderá perder as licenças e o conteúdo se os arquivos no dispositivo forem corrompidos. A perda das licenças ou do conteúdo pode limitar sua capacidade de utilizar o mesmo conteúdo no dispositivo novamente. Para obter mais informações, entre em contato com a operadora.

Algumas licenças podem estar associadas a um cartão SIM específico, de forma que um conteúdo protegido possa ser acessado somente se o cartão SIM estiver inserido no dispositivo.

Garantia limitada

O certificado de garantia encontra-se na embalagem do produto e deve ser apresentado sempre que o produto for levado a um centro de assistência técnica autorizado da Nokia.

Informações adicionais de segurança

A superfície deste dispositivo não tem níquel.

Crianças

Este dispositivo e seus acessórios não são brinquedos. Eles podem conter peças pequenas. Mantenha-os fora do alcance de crianças.

Ambiente de operação

Este dispositivo está em conformidade com as diretrizes de exposição à radiofrequência quando utilizado na posição normal de uso no ouvido ou quando posicionado a pelo menos 1,5 centímetros (5/8 polegada) de distância do corpo. Qualquer estojo, clipe para o cinto ou suporte para transportar ou operar o dispositivo junto ao corpo não deve conter metal e deve ser posicionado de acordo com a distância anteriormente mencionada.

Para enviar arquivos de dados ou mensagens é necessária uma conexão de qualidade com a rede. A transmissão de arquivos de dados ou mensagens poderá ser adiada até haver uma conexão de qualidade disponível. Siga as instruções de distância de separação até o final da transmissão.

Determinados componentes deste dispositivo são magnéticos. O dispositivo pode atrair materiais metálicos. Não coloque cartões de crédito nem qualquer outro meio de armazenamento magnético próximo ao dispositivo, pois as informações neles contidas poderão ser apagadas.

Dispositivos médicos

A operação de equipamentos radiotransmissores, incluindo aparelhos celulares, poderá interferir no funcionamento de dispositivos médicos protegidos de forma inadequada. Consulte um médico ou o fabricante do dispositivo médico para determinar se ele está devidamente protegido contra energia de radiofrequência externa. Desligue o dispositivo quando os regulamentos aplicáveis derem essa instrução. Hospitais ou clínicas de saúde podem utilizar equipamentos sensíveis à energia de radiofrequência externa.

Dispositivos médicos implantados

Os fabricantes de dispositivos médicos implantados recomendam que seja mantida uma distância mínima de 15,3 cm entre um dispositivo sem-fio e um dispositivo médico implantado, por exemplo, marca-passo ou desfibrilador cardioversor implantado, a fim de evitar possíveis interferências no dispositivo médico. As pessoas que possuem esses dispositivos devem:

- Sempre manter o dispositivo sem-fio a uma distância superior a 15,3 cm do dispositivo médico.
- Não transportar o dispositivo sem-fio em um bolso próximo ao peito.
- Manter o dispositivo sem-fio no lado oposto ao do dispositivo médico.
- Desligar o dispositivo sem-fio se houver qualquer suspeita de interferência.
- Seguir as instruções do fabricante do dispositivo médico implantado.

Se você tiver dúvidas sobre a utilização do seu dispositivo sem-fio com um dispositivo médico implantado, consulte um médico.

Aparelhos auditivos

Alguns dispositivos sem-fio podem interferir em alguns aparelhos auditivos.

Veículos

Os sinais de radiofrequência podem afetar sistemas eletrônicos incorretamente instalados ou isolados em veículos motorizados, tais como injeção eletrônica, frenagem eletrônica de antitravamento das rodas, sistemas eletrônicos de controle de velocidade e sistemas de airbags. Para obter mais informações, consulte o fabricante do veículo ou de seu equipamento.

Somente a assistência técnica autorizada deverá reparar o dispositivo ou instalá-lo em um veículo. Uma instalação ou reparação incorreta pode ser perigosa e invalidar a garantia. Verifique regularmente se todo o equipamento celular em seu carro está montado e funcionando corretamente. Não guarde nem transporte líquidos inflamáveis, gases ou materiais explosivos no mesmo compartimento onde guarda o dispositivo, suas peças ou acessórios. Os airbags inflam com muita força. Não coloque o dispositivo nem os acessórios na área de acionamento dos airbags.

Desligue o seu dispositivo antes de embarcar em uma aeronave. O uso de dispositivos celulares pode ser perigoso para o controle da aeronave e ser ilegal.

Ambientes com risco de explosão

Desligue o dispositivo em ambientes com risco de explosão. Respeite todas as instruções disponíveis. Faíscas nessas áreas podem provocar explosão ou incêndio, resultando em ferimentos ou em morte. Desligue o dispositivo em locais de reabastecimento, como postos de gasolina. Observe as restrições em áreas de depósito, armazenamento e distribuição de combustível, indústrias químicas ou locais onde se realizam operações que envolvem detonação de explosivos. Áreas com risco de explosão estão quase sempre identificadas com clareza. Essas áreas incluem ambientes onde há avisos para desligar o motor do carro, porões de navios, instalações de transferência ou armazenamento de produtos químicos e áreas em que se verifique a presença de produtos químicos ou partículas no ar, como pó ou limalhas. Entre em contato com os fabricantes de veículos movidos a gás liquefeito de petróleo (tais como o gás propano ou butano) para verificar se este dispositivo pode ser utilizado com segurança nesses tipos de veículos.

Chamadas de emergência

Importante: Este dispositivo funciona por meio do uso de sinais de rádio, redes sem-fio ou terrestres, bem como de funções programadas pelo usuário. Se o dispositivo suportar chamadas de voz pela Internet (chamadas de Internet), ative as chamadas de Internet e o telefone celular. O dispositivo pode tentar fazer chamadas de emergência por meio de redes celulares e do provedor de chamadas de Internet, se ambos estiverem ativados. As conexões não podem ser garantidas em todas as condições. Nunca dependa exclusivamente de um dispositivo sem-fio para comunicações essenciais, como emergências médicas.

Para fazer uma chamada de emergência:

- 1 Se o dispositivo estiver desligado, ligue-o. Verifique se a intensidade do sinal é adequada. Dependendo do seu dispositivo, talvez também seja necessário:
 - Inserir um cartão SIM, caso o seu dispositivo utilize um.
 - Desativar determinadas restrições de chamada que estejam ativas no seu dispositivo.
 - Alterar o perfil Off-line ou de Voo para um perfil ativo.
- 2 Pressione a tecla Encerrar quantas vezes for necessário para limpar a tela e preparar o dispositivo para fazer chamadas.
- 3 Digite o número oficial de emergência do local em que se encontra. Números de emergência variam conforme o local.
- 4 Pressione a tecla Chamar.

Ao fazer uma chamada de emergência, forneça todas as informações necessárias com a maior precisão possível. O seu dispositivo pode ser o único meio de comunicação no local de um acidente. Não encerre a chamada até receber permissão.

Dados sobre a certificação (SAR)

Este modelo está em conformidade com as diretrizes de exposição a ondas de rádio.

Este dispositivo é um transmissor e receptor de rádio. Foi projetado para não exceder os limites de exposição a ondas de rádio recomendados por diretrizes internacionais. As referidas diretrizes foram desenvolvidas pelo ICNIRP, instituição científica independente, e incluem margens de segurança estabelecidas para garantir a proteção de todos, independentemente de idade e estado de saúde.

As diretrizes de exposição para dispositivos móveis utilizam uma unidade de medida denominada Taxa de Absorção Específica (SAR). O limite SAR estabelecido pelas diretrizes do ICNIRP é de 2,0 Watts/quilograma (W/kg), calculados com base em dez gramas de tecido humano. Os testes de SAR são realizados utilizando-se posições padronizadas de funcionamento, sendo que o dispositivo transmite seu mais elevado nível de potência certificado em todas as faixas de frequência testadas. O nível real de SAR de um dispositivo ligado pode ser bem inferior ao valor máximo, pois o dispositivo foi projetado para operar utilizando somente a potência necessária para acessar a rede. Esse nível pode variar de acordo com inúmeros fatores, por exemplo, a proximidade da estação rádio-base.

O valor SAR mais elevado, segundo as diretrizes do ICNIRP, para o uso do dispositivo no ouvido é de 1,09 W/kg.

O uso de acessórios pode ocasionar diferenças nos valores de SAR. Os valores de SAR podem variar em função das exigências nacionais de teste e registro, bem como da banda da rede. Para obter mais informações sobre SAR, consulte as informações sobre o produto na página, em inglês, www.nokia.com.

Este dispositivo móvel também foi projetado para atender aos requisitos de exposição a ondas de rádio estabelecidos pela Federal Communications Commission (EUA) e pela Industry Canada. Esses requisitos estabelecem um limite SAR de 1,6 W/kg, calculado com base em um grama de tecido humano. O valor SAR mais elevado, registrado sob esse padrão durante a certificação do produto para uso no ouvido, é de 1,11 W/kg e, quando utilizado de forma adequada no corpo, o valor é de 0,87 W/kg.

Direitos autorais e outros avisos

DECLARAÇÃO DE CONFORMIDADE

CE 0434 Ⓢ

A NOKIA CORPORATION declara, neste instrumento, que o produto RM-614 está em conformidade com as exigências básicas e com outros dispositivos relevantes da Diretiva 1999/5/EC. Para obter uma cópia da Declaração de Conformidade, acesse o site, em inglês, http://www.nokia.com/phones/declaration_of_conformity/.

© 2010 Nokia. Todos os direitos reservados.

Nokia, Nokia Connecting People e Navi são marcas comerciais ou marcas registradas da Nokia Corporation. Nokia tune é uma marca sonora da Nokia Corporation. Outros nomes de produto e empresa, mencionados neste manual, podem ser marcas comerciais ou nomes comerciais de seus respectivos proprietários.

É proibida a reprodução, transferência, distribuição ou armazenamento, no todo ou em parte, do conteúdo deste documento, de qualquer forma, sem a prévia autorização por escrito da Nokia. A Nokia adota uma política de desenvolvimento contínuo. A Nokia reserva-se o direito de fazer alterações e melhorias em qualquer um dos produtos descritos neste documento sem aviso prévio.



Inclui software criptográfico RSA BSAFE ou software de protocolo de segurança da RSA Security.



Java e todas as marcas com base em Java são marcas comerciais ou marcas registradas da Sun Microsystems, Inc.

Este produto é licenciado sob a Licença da Carteira de Patentes Visuais MPEG-4 (i) para uso pessoal e não comercial relacionado a informações codificadas de acordo com o Padrão Visual MPEG-4, por um consumidor que desempenhe atividades pessoais e não comerciais e (ii) para uso relacionado a vídeos MPEG-4 fornecidos por um provedor de vídeo licenciado. Nenhuma licença é concedida ou deverá ser inferida com relação a qualquer outro uso. Informações adicionais, incluindo as relacionadas a usos promocionais, comerciais e internos, poderão ser obtidas da MPEG LA, LLC. Consulte o site, em inglês, <http://www.mpegla.com>.

NÃO LIMITE PERMITIDO PELA LEI APLICÁVEL, NEM A NOKIA NEM QUALQUER DE SEUS LICENCIANTES PODERÃO SER, EM HIPÓTESE ALGUMA, RESPONSABILIZADOS POR QUAISQUER PERDAS DE DADOS, LUCROS OU LUCROS CESSANTES, NEM POR DANOS EXTRAORDINÁRIOS, INCIDENTAIS, CONSEQUENTES OU INDIRETOS, SEJA QUAL FOR A CAUSA.

O CONTEÚDO DESTES DOCUMENTOS É FORNECIDO "NO ESTADO EM QUE SE ENCONTRA" E DEVE SER INTERPRETADO DE MANEIRA LITERAL. SALVO NOS CASOS EM QUE A LEI EM VIGOR O EXIJA, NENHUMA GARANTIA DE QUALQUER ESPÉCIE, SEJA EXPRESSA OU IMPLÍCITA, INCLUINDO, ENTRE OUTRAS, AS GARANTIAS IMPLÍCITAS DE COMERCIALIZAÇÃO E ADEQUAÇÃO PARA UMA FINALIDADE ESPECÍFICA, SERÁ OFERECIDA EM RELAÇÃO À PRECISÃO, À CONFIABILIDADE OU AO CONTEÚDO DESTES DOCUMENTOS. A NOKIA RESERVA-SE O DIREITO DE REVISAR ESTE DOCUMENTO OU DE EXCLUI-LO A QUALQUER MOMENTO, SEM AVISO PRÉVIO.

A disponibilidade de determinados recursos pode variar conforme a região. Consulte a sua operadora para obter mais detalhes. A disponibilidade de determinados produtos, seus aplicativos e serviços pode variar conforme a região. Verifique, com o revendedor Nokia, os detalhes e a disponibilidade de opções de idioma. Este dispositivo pode conter produtos, tecnologia ou software sujeitos às leis e regulamentos de exportação dos Estados Unidos e de outros países. Proíbe-se qualquer uso contrário às referidas leis.

Os aplicativos de terceiros fornecidos junto com o seu dispositivo podem ter sido criados e detidos por pessoas ou instituições não associadas nem relacionadas com a Nokia. A Nokia não detém os direitos autorais nem os direitos de propriedade intelectual dos aplicativos de terceiros. Portanto, a Nokia não assume qualquer responsabilidade pelo atendimento ao usuário final, pela funcionalidade dos aplicativos nem pelas informações constantes nos referidos aplicativos ou materiais. A Nokia não oferece garantia para aplicativos de terceiros.

A UTILIZAÇÃO DOS APLICATIVOS IMPLICA NO RECONHECIMENTO DE QUE ELES FORAM FORNECIDOS NO ESTADO EM QUE SE ENCONTRAM, SEM GARANTIA DE QUALQUER ESPÉCIE, SEJA EXPRESSA OU IMPLÍCITA, NO LIMITE PERMITIDO PELA LEI APLICÁVEL. O USO DOS APLICATIVOS IMPLICA, AINDA, NA ACEITAÇÃO DE QUE NEM A NOKIA NEM SEUS ASSOCIADOS CONCEDEM QUALQUER REPRESENTAÇÃO OU GARANTIA, SEJA EXPRESSA OU IMPLÍCITA, INCLUINDO, ENTRE OUTRAS, GARANTIAS DE MARCA OU COMERCIALIZAÇÃO OU ADEQUAÇÃO PARA UMA FINALIDADE EM PARTICULAR; OU DE QUE OS APLICATIVOS NÃO INFRINGIRÃO QUALQUER PATENTE, DIREITO AUTORAL, MARCAS COMERCIAIS OU OUTROS DIREITOS DE TERCEIROS.

AVISO DA FCC/INDUSTRY CANADA

Este dispositivo pode causar interferência em TV ou rádio (por exemplo, ao ser utilizado muito próximo do equipamento receptor). A FCC ou a Industry Canada poderá exigir a interrupção do uso do aparelho se essa interferência não puder ser eliminada. Caso necessite de ajuda, entre em contato com a sua assistência técnica autorizada local. Este dispositivo está em conformidade com a parte 15 das regras da FCC. A operação está sujeita às duas condições a seguir: (1) Este dispositivo não pode provocar interferência prejudicial e (2) este dispositivo deve aceitar qualquer interferência recebida, incluindo interferência que possa causar um funcionamento indesejável. Quaisquer alterações ou modificações sem aprovação expressa da Nokia podem anular o direito do usuário de operar o equipamento.

ANATEL

Modelo C3-00 (RM-614)



Este produto está homologado pela Anatel de acordo com os procedimentos regulamentados pela Resolução no. 242/2000 e atende aos requisitos técnicos aplicados, incluindo os limites de exposição da taxa de Absorção Específica referente a campos elétricos, magnéticos e eletromagnéticos de radiofrequência, de acordo com as Resoluções no. 303/2002 e no. 533/2009.

www.anatel.gov.br

"Este equipamento opera em caráter secundário, isto é, não tem direito a proteção contra interferência prejudicial, mesmo de estações do mesmo tipo, e não pode causar interferência a sistemas operando em caráter primário."

Índice**A**

acessórios	34
acionando ou desligando o aparelho	9
antenas	9
atalhos	29
ativando ou desativando o aparelho	9

B

bateria	8
— carga	9
bloqueio do teclado	15
Bluetooth	32

C

calculadora	27
calendário	28
câmera	24
cartão de memória	10
cartão microSD	10
cartão SIM	8, 15
cartões de visita	22
chamadas	16
código de segurança	12
código PIN	12
códigos de acesso	12
conectividade	30
conexão por cabo	11
conexão USB	11
configuração	34
configurações	28
— celular	33
— tela	29
configurações da tela	29
configurações de mensagem	21
configurações originais, restaurando	35
contatos	14, 22
cronômetro	27

D

data e hora	29
despertador	25
discagem rápida	16

E

entrada de texto	17, 18
escrever texto	17
exibição de conversas	20
extras	25

F

fazendo backup de dados	30
fone de ouvido	10

G

Galeria	25
gravador de voz	26

I

imagens	25
indicadores	13
Informações de suporte Nokia	5
intensidade do sinal	13

J

jogos	25
-------	----

L

ligando ou desligando o aparelho	9
----------------------------------	---

M

media player	23
mensagens	20
mensagens de áudio	21
mensagens de texto	19
mensagens de voz	21
mensagens flash	20
menu da operadora	36
menus	18
modo de imagem	24

modo de vídeo 24

N

nível de carga da bateria 13

notas 26

notas de atividades 26

número do centro de mensagens 19

P

perfil off-line 15

perfis 28

proteção do teclado 15

R

restaurando configurações 35

S

senhas 12

Serviço Nokia Messaging 21

sincronização 30

suporte 5

T

teclado 17

teclas e componentes 6

tela inicial 13

toques 28

V

videoclipes 25

W

WLAN (rede local sem-fio) 30, 31, 32