

"GARANTIA POR DEFEITO DE FABRICAÇÃO 6 MESES."

FERRAGEM

"OBS: Para solicitar assistência técnica, utilize o código da ferragem indicada."

	CÓD.	FERRAGEM	QTDE
A	4042	Platado preto 4,0x40	24
B	2592	Zinco Branco 4,0x40	23
C	1178	3,5x18 Flangeado	04
D	8108	Puxador arred. 81,5 mm	01
E	37	Puxador Aráb. 02	
F	4214	3,5x14 Chato	81
G	1802	Cavilha 6,0x30	42
I	899	CANTONEIRA	06
J	112	SAPATA 15MM	08
K	41	DOLA BRANCA	01
L	1446	SUPORE ROLICO	06
M	4861	ROLETE SEM REGULAGEM	03
N	4861	ROLETE COM REGULAGEM	03
O	4861	GUIA METÁLICO	06
P	107	PREGOS 10x10	150
Q	149	PREGOS 13x15	20
R	118	SUPORE PRAT.	08
S	1423	FIXADOR DE COSTAS	42
T	4863	PERFIL DE ALUMINIO 139,9cm	02
U	85	"L" DE METAL	07
V	1828	3,5x14mm ZINCO BRANCO	16
X	1262	CORREIA METÁLICA 40cm	03
Z	8016	ROLICO OBLIQUO DE PVC 68,2mm	03
Y	5489	DI. BARRA DE METAL 6/8 2021mm	01
W	4452	GOTA DE SILICONE P/ AS PORTA	04
AA	8018	PERFIL DE PLÁSTICO 139,9cm	02
AB	7360	PARAFUSO M5	02
AC	2216	TUENHO P/ PUXADOR	02
AD	8553	SUPORE PARA VIDRO TUBO DRENADO	04
AE	8479	ESPELHO 997 X 637	02

kappesberg móveis
www.kappesberg.com.br

Rua da Emancipação, 2000 - Tupandi - RS
Fone: (51) 3635-8800
www.kappesberg.com.br

REF.: S363

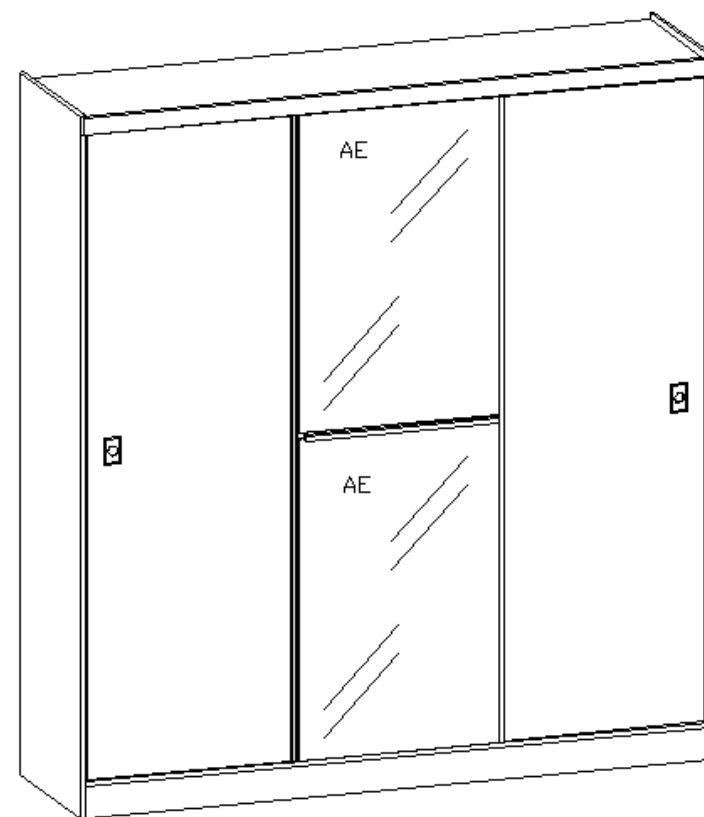

1º PASSO

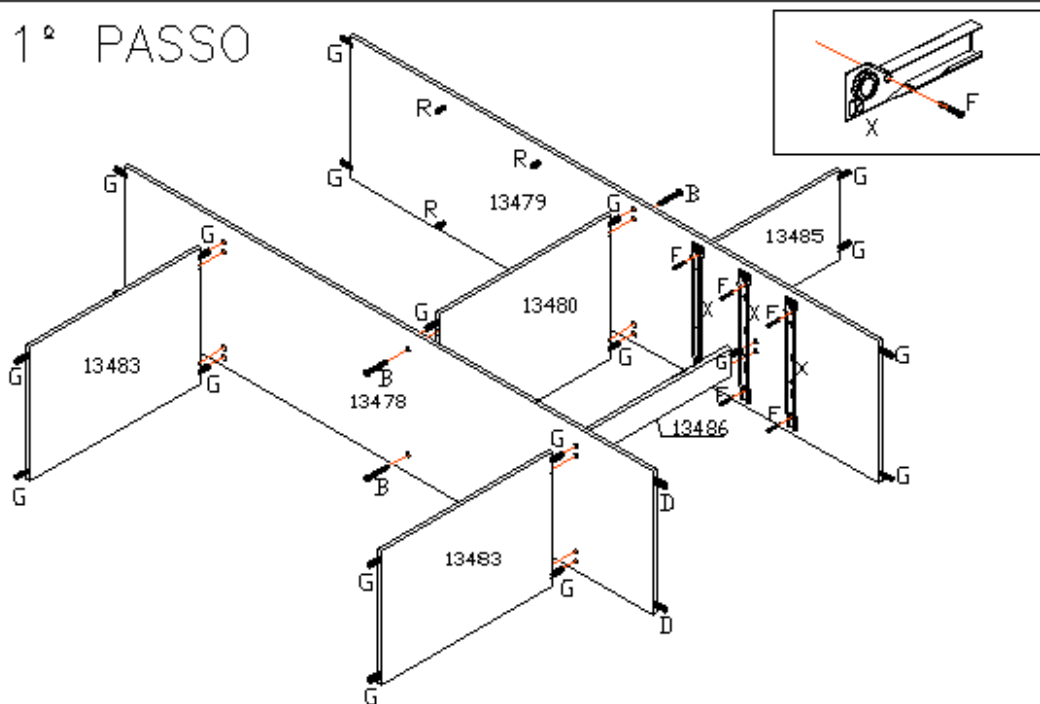

2º PASSO

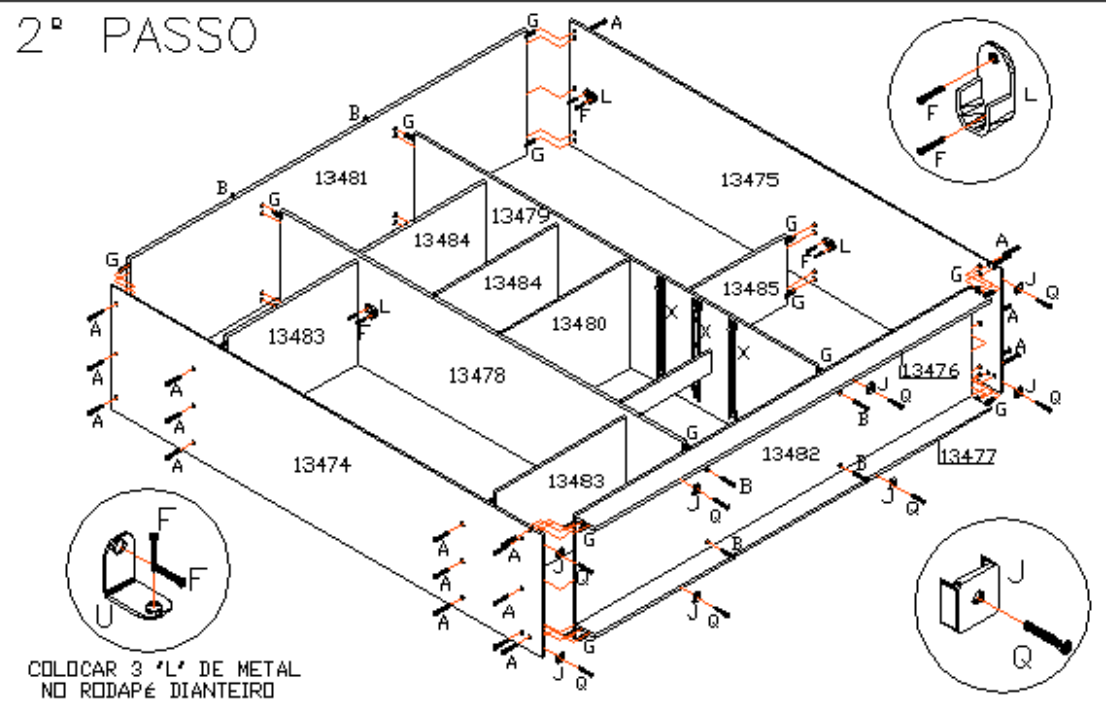

COLOCAR 3 'L' DE METAL NO RODAPÉ DIANTEIRO

3º PASSO

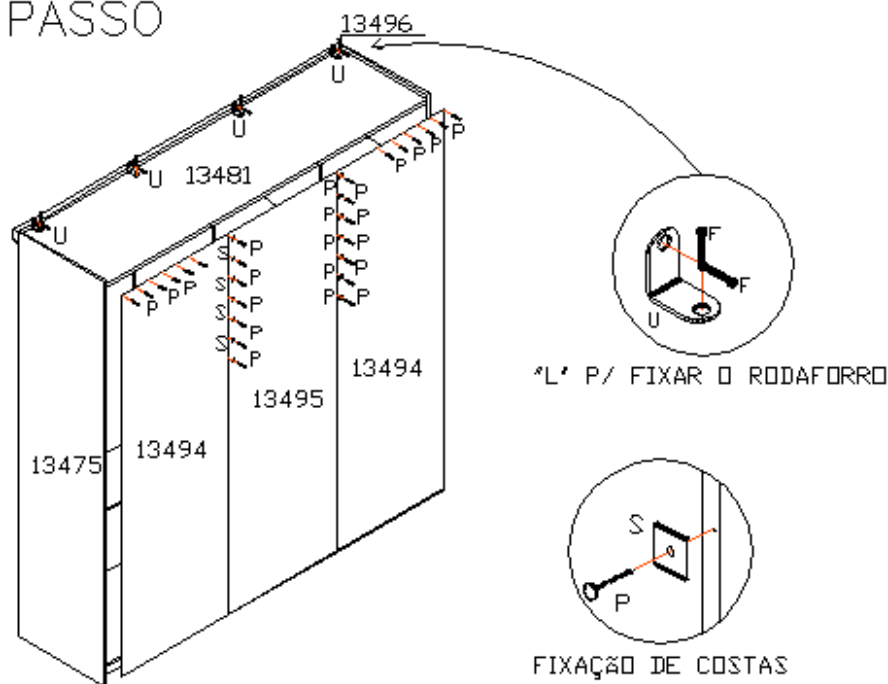

'L' P/ FIXAR O RODAFORRO

FIXAÇÃO DE COSTAS

RELAÇÃO DAS PEÇAS.

- 13474-Lateral esquerda
- 13475-Lateral direita
- 13476-Rodapé dianteiro
- 13477-Rodapé traseiro
- 13478-Divisória esquerda
- 13479-Divisória direita
- 13480-Tampo das gavetas
- 13481-Chapéu
- 13482-Base
- 13483-Prateleiras Fixas
- 13484-Prateleiras Saltas
- 13485-Prateleira do Calceiro
- 13486-Sarrafo das gavetas
- 13487-Espelho de gaveta
- 13488-Lateral de gaveta
- 13489-Cabecela de gaveta
- 13490-Fundo de gaveta
- 13491-Porta esquerda
- 13492-Porta direita
- 13493-Porta central
- 13494-Costas Laterais
- 13495-Costa Central
- 13496-Rodaforno

OBS: Para solicitar assistência técnica, utilize o código das peças indicada.

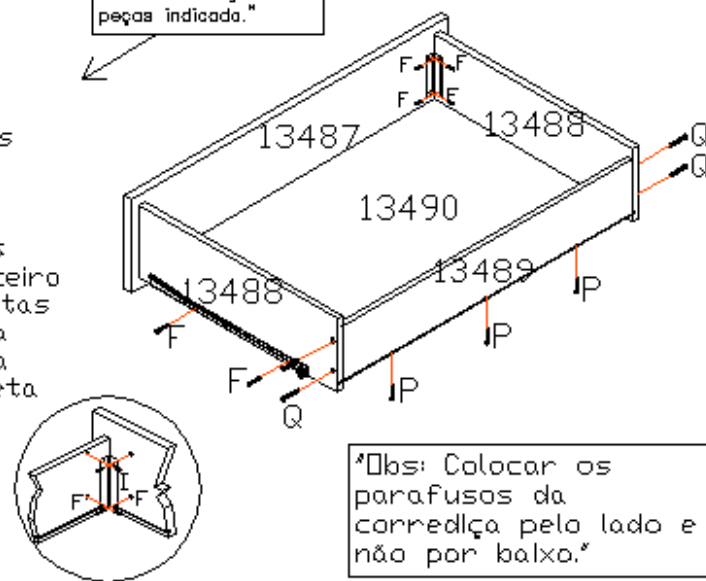

Obs: Colocar os parafusos da corrediça pelo lado e não por baixo.

IMPORTANTE

S363

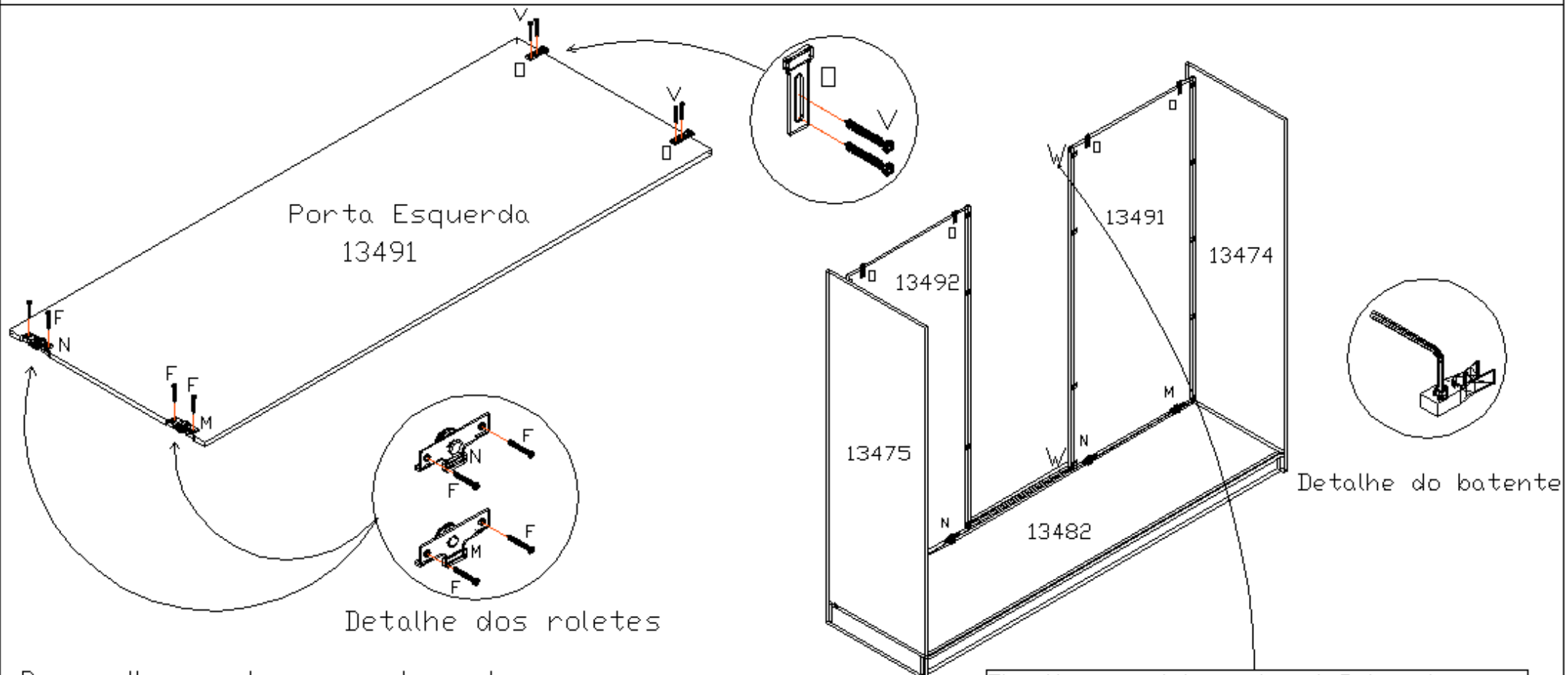

Para melhor montar as portas coloque o rolete com regulagem "N" no lado do puxador e o rolete sem regulagem "M" no lado oposto do puxador. Os guias "N" devem ser fixados com um parafuso "V", mais não deve ser apertado antes de encaixar a porta no trilho de alumínio. Após encaixar a porta no móvel levante o guia "N" p/ dentro do trilho, mais não o preione demais contra o trilho (deixar uma folga entre o guia e o trilho, para que a porta deslize melhor) que está no chapéu e aperte bem o parafuso. Em seguida coloque o segundo parafuso em cada guia.

Obs: No acessório contem 4 Gotas de Silicone "W" que devem ser coladas nas portas, para que as mesmas não batam com tanta força nas laterais e uma na outra.

- ① As portas não devem bater nas laterais do roupeiro. Devem parar 2mm antes. Para isso regule o batente plástico que está colocado dentro dos trilhos de alumínio do chapéu.
- ② A porta não pode bater no puxador da outra porta. Ajuste o batente.

IMPORTANTE

S363

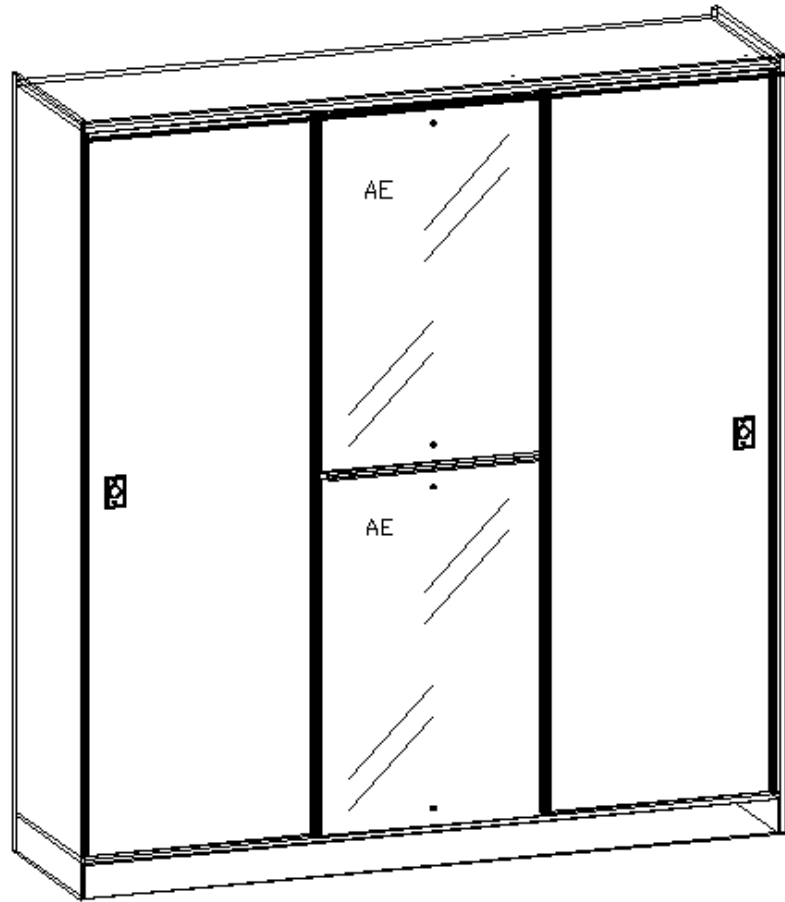

A PORTA CENTRAL VEM COM A MARCAÇÃO PARA FIXAR O VIDRO.
PRIMEIRO SE COLOCA O ESPELHO SOBRE A PORTA, ESTA AINDA DEITADA, DE MODO QUE POSSA SE VISUALIZAR BEM A MARCAÇÃO, DEPOIS SE COLOCA A BUCHA PARA VIDRO "AD" E SE FIXA O VIDRO COM O PARAFUSO "V".
OBS: O PARAFUSO NÃO DEVE SER APERTADO DE MAIS, POIS ISSO PODE FAZER COM QUE O VIDRO QUEBRE.

