

BRASTEMP

Aspirador de Pó Clean

1. Segurança do usuário

INSTRUÇÕES IMPORTANTES DE SEGURANÇA

A sua segurança e a de terceiros é muito importante.

Este manual e o seu produto têm muitas mensagens importantes de segurança. Sempre leia e siga as mensagens de segurança.



Este é o símbolo de alerta de segurança. Este símbolo alerta sobre situações que podem trazer riscos a sua vida, ferimentos a você ou a terceiros.

Todas as mensagens de segurança virão após o símbolo de alerta de segurança e a palavra "PERIGO" ou "ADVERTÊNCIA". Estas palavras significam:

! PERIGO

Existe risco de você perder a vida ou de ocorrerem danos graves se as instruções não forem seguidas imediatamente.

! ADVERTÊNCIA

Existe risco de você perder a vida ou de ocorrerem danos graves se as instruções não forem seguidas.

Todas as mensagens de segurança mencionam qual é o risco em potencial, como reduzir a chance de se ferir e o que pode acontecer se as instruções não forem seguidas.

2. Ligação elétrica

! ADVERTÊNCIA



Risco de Choque Elétrico

Ligue o produto a uma tomada em perfeitas condições de uso.

Não use adaptadores ou T's.

Não use extensões.

Não seguir estas instruções pode trazer risco de vida, incêndio ou choque elétrico.

- Antes de ligar o produto na tomada, verifique se a tensão da rede elétrica é a mesma indicada na etiqueta de dados técnicos fixada no produto.
- Os fios da rede elétrica da sua residência devem ser de cobre e ter seções mínimas conforme Associação Brasileira de Normas Técnicas ABNT NBR-5410.
- O produto deve ser conectado a uma tomada com capacidade de corrente mínima de 10 A.
- Caso o cabo de alimentação seja danificado, ele deverá ser substituído pelo fabricante ou pela assistência técnica para evitar riscos de acidentes.

3. Conhecendo seu produto

- 1 - Alça de manuseio
- 2 - Controle de fluxo de ar
- 3 - Tubo prolongador com encaixe
- 4 - Bocal para carpete e piso
- 5 - Pedal de acionamento das cerdas para pisos "lisos"
- 6 - Engate da mangueira
- 7 - Mangueira
- 8 - Botão de abertura da tampa
- 9 - Pegador do recipiente coletor de pó
- 10 - Recipiente coletor de pó
- 11 - Tampa do recipiente de pó
- 12 - Alça de transporte do produto
- 13 - Botão de enrolamento automático do cabo de alimentação
- 14 - Encaixe da posição de descanso
- 15 - Botão Liga/Desliga
- 16 - Plugue do cabo de alimentação
- 17 - Bocal para estofados
- 18 - Bocal para cantos e frestas
- 19 - Porta-acessórios

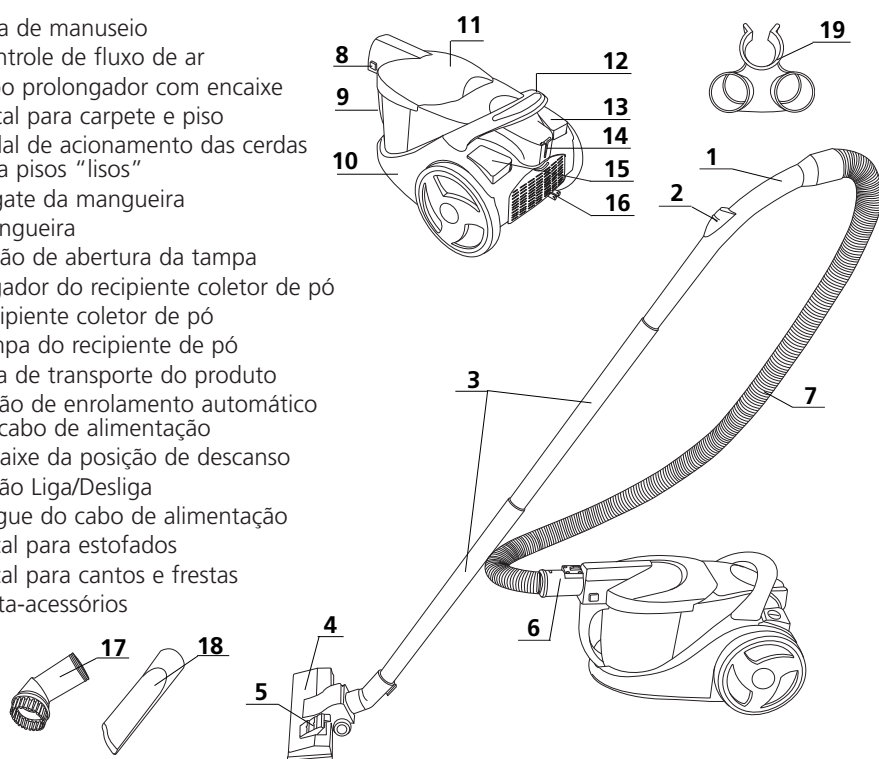

4. Operação

Componentes e acessórios:

Mangueira

Encaixe a mangueira no local indicado como "engate da mangueira" conforme figura.

Insira firmemente a mangueira até ouvir um "click", indicando que está totalmente encaixada.

Para retirar a mangueira, pressione o botão na parte superior e puxe em sua direção.

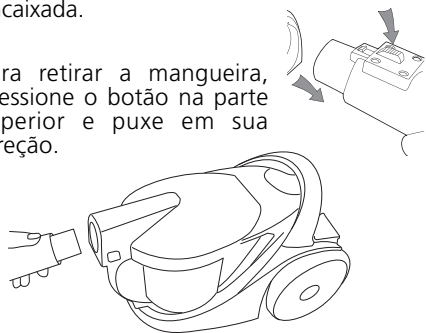

Acessórios

Encaixe o tubo prolongador e os acessórios de acordo com a sua necessidade:

Tubo prolongador com encaixe:

Indicado para facilitar o alcance nas regiões a serem limpas. Composto por 2 tubos que possuem encaixe na ponta, ou seja, você escolhe utilizar somente um tubo ou ambos de acordo com a sua necessidade.

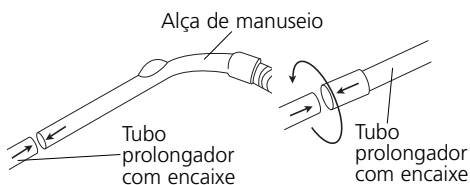

Controle de fluxo de ar:

Através do controle de fluxo de ar você tem a possibilidade de diminuir a sucção, principalmente, na limpeza de objetos delicados.

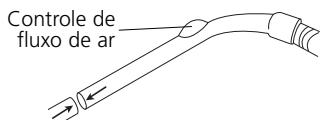

Bocal para carpete e piso:

Indicado para a limpeza de pisos cerâmicos, tapetes e carpetes, de acordo com a posição das cerdas:

a) Cerdas estendidas:

Para uso em pisos cerâmicos.

b) Cerdas recolhidas:

Para uso em tapetes e carpetes.

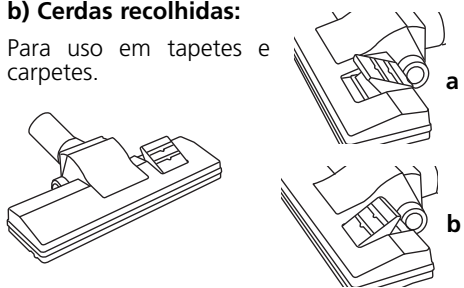

Bocal para estofados:

Indicado para a limpeza de estofados, cortinas, prateleiras, livros, lâmpadas e objetos delicados.

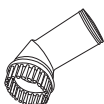

Bocal para cantos e frestas:

Indicado para a limpeza de cantos, frestas, gavetas, teclados, etc.

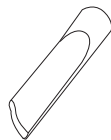

Botão de enrolamento automático do cabo de alimentação:

Seu produto possui um sistema que permite o embutimento e recolhimento automático do cabo de alimentação.

Para utilizar o seu produto, puxe o cabo de alimentação em sua direção. A marcação amarela indica um ponto de atenção que o cabo está próximo do fim. A indicação vermelha indica o comprimento **máximo** do cabo para utilização do produto.

Para recolher o cabo, retire o plugue da tomada e pressione o botão de recolhimento e guie o cabo para que ele não vibre demais.

Este botão pode ser acionado manualmente ou pressionando com o pé.

Caso não tenha sido recolhido completamente, puxe uma parte do cabo para fora e pressione novamente o botão.

Repita este procedimento até que o cabo seja completamente recolhido.

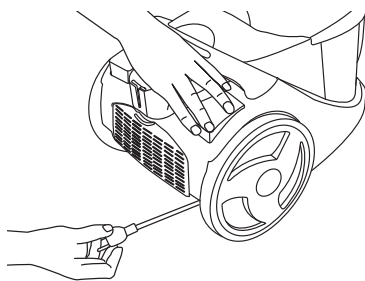

Botão Liga/Desliga:

Para ligar e desligar o produto pressione o botão Liga/Desliga.

Este botão pode ser acionado manualmente ou pressionando com o pé.

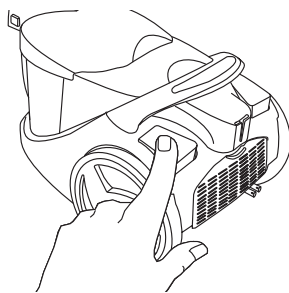

Alça de transporte do produto:

Utilize a alça localizada na parte traseira do seu produto para movimentá-lo entre ambientes.

Porta-acessórios:

O seu produto possui também um porta-acessórios (item 3.19). Você pode encaixá-lo ao tubo prolongador e acoplar os bocais (item 3.17 e 3.18), facilitando assim seu armazenamento.

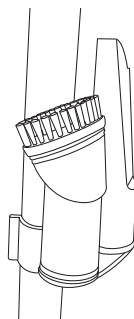

Encaixe da posição de descanso:

Utilize o encaixe da posição de descanso como apoio durante a limpeza ou para guardar o seu aspirador. Desligue o produto e encaixe o bocal para carpete e piso no encaixe da posição de descanso conforme indicado na figura.

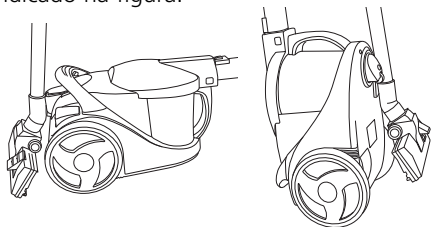

Esvaziando o recipiente coletor de pó:

O procedimento para esvaziar o recipiente coletor de pó deve ser realizado quando o nível de pó atingir a marcação "MAX" ou quando o poder de sucção diminuir repentinamente.

1. Desconecte o produto da tomada.
2. Retire a mangueira pressionando o botão (a) e puxe em sua direção.
3. Pressione, simultaneamente, os botões de abertura da tampa (b) e abra a tampa do recipiente coletor de pó.

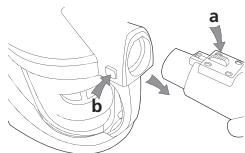

4. Com a tampa aberta, segure na alça do recipiente coletor de pó e gire no sentido anti-horário (a) para destravar e retire o recipiente coletor de pó (b).

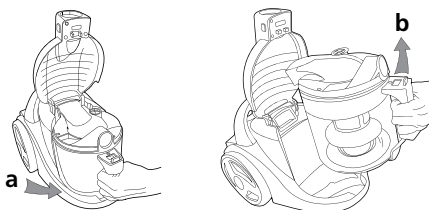

5. Direcione o recipiente coletor de pó em cima de uma lixeira e pressione o botão na parte superior da alça. O fundo do recipiente irá abrir e a sujeira será eliminada



6. Cuidadosamente bata o recipiente na lateral da lixeira para retirar toda a sujeira.
7. Feche o fundo do recipiente até ouvir um "click".
8. Recoloque o recipiente coletor de pó no produto. Segure pela alça e gire no sentido horário até travar.
9. Verifique se o recipiente coletor de pó está devidamente encaixado.
10. Feche a tampa do recipiente coletor de pó até ouvir o "click".

5. Manutenção.....

⚠️ ADVERTÊNCIA



Risco de Choque Elétrico

Retire o plugue da tomada antes de realizar qualquer serviço de manutenção ou limpeza.

Monte todas as partes antes de ligar o produto.

Não seguir estas instruções pode trazer risco de vida, incêndio ou choque elétrico.

O aspirador de pó Clean possui os seguintes filtros:

Filtro HEPA: O filtro HEPA elimina com eficácia o pólen, pó de laminação e pneumobacilos, resultando em ar fresco e saudável para você. Limpar a cada 2 meses.

Filtro do Motor: É usado para filtrar as partículas finas do pó. Limpar a cada 2 meses.

Nota:

Os filtros podem ficar bloqueados após algum tempo, reduzindo o poder de sucção. Por isso é importante fazer a limpeza a cada 2 meses e substituir por novos a cada 6 meses.

Se você notar que algum filtro está danificado, deve substituí-lo imediatamente.

Filtro HEPA:

1. Desligue o aspirador de pó e siga as instruções do item "Esvaziando o recipiente coletor de pó".
2. Segure o recipiente coletor de pó pela alça e com a outra mão gire a proteção de tela do filtro no sentido anti-horário, e limpe-o numa lixeira, batendo suavemente para que saia toda a sujeira.(a).

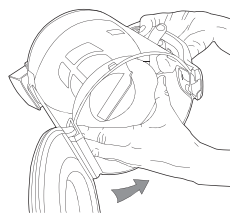

3. Sem a proteção de tela, gire o filtro HEPA no sentido anti-horário e mantenha-o em cima de uma lixeira e em seguida bata suavemente para que saia toda a sujeira.

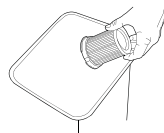

4. Após a limpeza do filtro e da proteção de tela, volte a montar o conjunto. Encaixe o recipiente coletor de pó no produto e feche a tampa.

Nota:

Se o filtro HEPA e a proteção de tela estiverem extremamente sujos, lave-os cuidadosamente em água corrente. Deixe-os secar por no mínimo 18 horas antes de recolocar no produto.

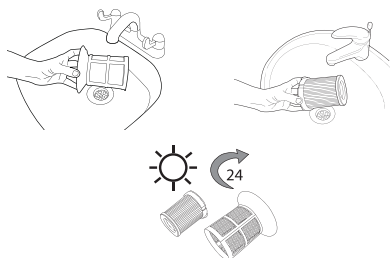
**Filtro do Motor:**

O filtro do motor serve para protegê-lo. Ele evita que impurezas se alojem no motor e que este possa ser danificado, diminuindo assim, a chance que maiores problemas ocorram com o produto.

Limpendo/substituindo o filtro do motor:

1. Desligue o produto
2. Retire a tampa do filtro conforme figura.

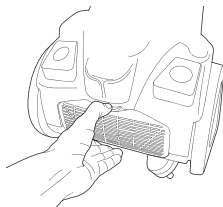

3. Remova o filtro do motor.

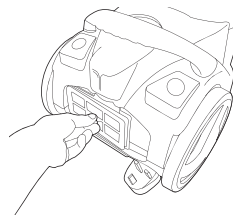

4. Lave, cuidadosamente, o filtro apenas com água.

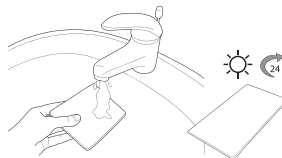

5. Deixe-o secar completamente antes de recolocar no produto.
6. Monte novamente o filtro do motor e encaixe a tampa. Não utilize o produto sem o filtro do motor.

Nota:

Para manutenção ou acessórios, contate seu distribuidor ou serviço autorizado.

6. Dicas.....

Dicas importantes para garantir o perfeito funcionamento de seu produto:

1. Nunca utilize álcool ou outros solventes para limpar o produto. Estes produtos podem danificar as partes plásticas.
2. Não puxe o produto pelo cabo de alimentação e não desconecte o plugue da tomada puxando pelo cabo, pois estes procedimentos poderão danificar o produto.
3. Evite que o produto passe por cima do cabo de alimentação.

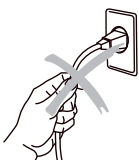

4. Não utilize o produto para aspirar fósforos acesos, pontas de cigarro ou cinzas quentes.



5. Não utilize o produto para aspirar líquidos, nem em superfícies úmidas.



6. Evite obstruir a entrada e saída de ar. Isso pode danificar seu produto.

7. Não utilize o produto para aspirar agulhas, tachinhas, pregos, fios.



7. Dados técnicos

Modelo	B7B14A4ANA	B7B14A4BNA
Potência máxima (W)	1400	1400
Peso líquido sem acessórios (kg)	4,6	4,6
Dimensões da embalagem (C x L x A) mm	510 x 322 x 330	510 x 322 x 330
Tensão (V)	127	220
Frequência (Hz)	60	60
Comprimento do cabo de energia (m)	5	5
Enrolador automático do cabo de energia	Sim	Sim
Capacidade do recipiente coletor de pó (litros)	1,6	1,6
Bagfree - Livre de saco de pó	Sim	Sim
Cor	Vinho e Cinza	Vinho e Cinza

8. Medidas de descarte

8.1 Informação Ambiental

8.1.1 Embalagem:

A Brastemp procura em seus projetos, utilizar embalagens cujas partes sejam de fácil separação, bem como de materiais recicláveis. Portanto, as embalagens como os calços de EPS (poliestireno expandido), sacos plásticos e outros materiais que constituem a embalagem, devem ser descartadas corretamente, sendo que as mesmas são recicláveis e não devem ser descartadas no solo, rio ou outros corpos d'água.

Para se ter uma ideia, estas embalagens que podem ser recicladas, se descartadas em qualquer local terão os seguintes tempos de degradação: aproximadamente 6 meses para o encarte de papel/papelão, aproximadamente 450 anos para o plástico da embalagem e indeterminado para os materiais de

EPS. A reciclagem e a reutilização dos materiais que compõem a embalagem podem ser realizadas desde que comprovadas a viabilidade técnica, econômica e ambiental.

8.1.2 Produto:

Este produto foi construído com materiais que podem ser reciclados e/ou reutilizados. Então ao se desfazer do mesmo, procure companhias especializadas em desmontá-lo corretamente.

8.1.3 Descarte:

Ao descartar este produto, no final de sua vida útil, solicitamos que seja observado a legislação local existente vigente em sua região, para que desta forma, se faça o descarte da maneira mais correta possível.

9. Soluções para a maioria dos problemas ..

Antes de chamar a **Rede de Serviços Brastemp**, faça uma verificação prévia, consultando a tabela a seguir:

Problema	Possíveis causas	Soluções
O produto não liga	O plugue não está bem conectado à rede elétrica.	Conecte-o a uma tomada adequada. No caso de incompatibilidade do plugue com a tomada, troque a tomada por uma adequada.
	Protetor térmico ativado devido à alta temperatura do motor.	Desligue o produto e espere 30 minutos antes de ligá-lo novamente.
	Queda de energia elétrica.	Espere o retorno da energia.
A tampa do produto não fecha corretamente	Verifique se o recipiente coletor de pó está bem posicionado.	Corrija o posicionamento do recipiente coletor de pó e feche a tampa.
Diminuição da capacidade de sucção	Mangueira entupida.	Limpe a mangueira.
	Bocal entupido.	Limpe o bocal.
	Controle de fluxo de ar na alça de manuseio está aberta.	Feche completamente o controle de fluxo de ar.
	Mangueira furada.	Substitua a mangueira.

10. Garantia

Termo de Garantia

O seu produto **Brastemp** é garantido contra defeitos de fabricação pelo prazo de 12 meses, contado a partir da data da emissão da Nota Fiscal ou da entrega do produto, ao primeiro adquirente, sendo:

- Os 03 (três) primeiros meses, - garantia legal;
- Os 09 (nove) últimos meses, - garantia especial, concedida pela **Whirlpool S.A.**;

A garantia compreende a substituição de peças e mão-de-obra no reparo de defeitos devidamente constatados, pelo fabricante ou pela **Rede de Serviços Brastemp**, como sendo de fabricação. Durante o período de vigência da garantia, o produto terá assistência técnica da **Central de Relacionamento Brastemp**.

Apenas a **Rede de Serviços Brastemp**, a **Whirlpool S.A.**, ou à quem ela indicar, serão responsáveis pela constatação de defeitos e execução de reparos dentro do prazo de garantia. Neste caso, se defeitos constatados durante o prazo de garantia forem de fabricação, o fabricante se obriga a trocar as peças e/ou assistir gratuitamente o seu produto a partir da data da chamada.

As garantias legal e/ou especial ficam automaticamente invalidadas se:

- O uso do produto não for exclusivamente doméstico;
- Não forem observadas as orientações e recomendações do **Manual do Consumidor** quanto a utilização do produto;
- Não forem observadas as especificações e recomendações do **Manual do Consumidor** quanto às condições de utilização do produto, tais como, tensão elétrica compatível com o produto, etc;

- Tenha ocorrido mau uso, uso inadequado ou se o produto tiver sofrido alterações ou modificações estéticas e/ou funcionais, bem como, tiver sido realizado conserto por pessoas ou entidades não credenciadas pela **Whirlpool S.A.**;
- Houver sinais de violação do produto, remoção e/ou adulteração do número de série ou da etiqueta de identificação do produto.

As garantias legal e/ou especial não cobrem:

- Despesas decorrentes e conseqüentes de instalação de peças e acessórios que não pertençam ao produto, mesmo aqueles comercializados pela **Whirlpool S.A.**, salvo os especificados para cada modelo no **Manual do Consumidor**;
- Falhas no funcionamento do produto decorrentes da falta de fornecimento ou problemas e/ou insuficiência no fornecimento de energia elétrica, tais como: oscilações de energia elétrica superiores ao estabelecido no **Manual do Consumidor**, insuficiente para o ideal funcionamento do produto;
- Serviços e/ou despesas de manutenção e/ou limpeza do produto;
- Falhas no funcionamento normal do produto decorrentes da falta de limpeza e excesso de resíduos, ou ainda, decorrentes da existência de objetos em seu interior, estranhos ao seu funcionamento e finalidade de utilização;
- Produtos ou peças que tenham sido danificados em conseqüência de remoção, manuseio, quedas ou atos e efeitos decorrentes da natureza, tais como relâmpago, chuva, inundação, etc.;

- Os defeitos de fabricação em acessórios, mangueiras, vedações, filtros, escovas do motor e partes plásticas externas, bem como mão-de-obra para substituição destas, a partir dos 90 dias da garantia legal.

A garantia especial não cobre:

- Peças sujeitas ao desgaste natural, descartáveis ou consumíveis, peças móveis ou removíveis em uso normal, tais como, filtros, botões de comando, puxadores, bem como, a mão-de-obra utilizada na aplicação das peças e as consequências advindas dessas ocorrências.

Considerações Gerais:

A **Whirlpool S.A.** não autoriza nenhuma pessoa ou entidade a assumir em seu nome, qualquer outra responsabilidade relativa à garantia de seus produtos além das aqui explicitadas.

A **Whirlpool S.A.** reserva-se o direito de alterar características gerais, técnicas e estéticas de seus produtos, sem aviso prévio. Este Termo de Garantia é válido para produtos vendidos e instalados no território brasileiro.

Para a sua tranquilidade, preserve e mantenha este Manual com o Termo de Garantia e Nota Fiscal de Compra do produto sempre à mão.



Rede de Serviços

Capitais e
regiões metropolitanas:

Demais localidades:

3003-0099

0800 970 0999

www.brastemp.com.br



Whirlpool S.A.
Unidade de Eletrodomésticos
 Atendimento ao Consumidor
 Rua Olympia Semeraro nº 675
 Jardim Santa Emília
 CEP 04183-901 - São Paulo - SP
 Caixa postal 5171

Importado e comercializado por Whirlpool S.A. - Unidade de Eletrodomésticos.
 País de origem: China

W10278411
 06/07/2009