

Philco



DVD ADVENTURE – PORTÁTIL COM TELA LCD 7"

Manual do Usuário

03/08 694-05/00 705729 REV.1

SOMENTE PARA USO DOMÉSTICO

Philco

ATENDIMENTO AO CONSUMIDOR
0800 645 8300

ESPECIFICAÇÕES TÉCNICAS

AUDIO

- Potência / alto-falantes - 2x500mW [RMS] / 16Ω
- Conversor D/A de áudio - 96 kHz / 24 bits
- Resposta em frequência - 50 Hz - 20kHz

VÍDEO

- Formatos de tela - 4:3 | 16:9
- Sistema de cor - NTSC | PAL-M
- Decodificador de vídeo - 54 kHz | 10 bits
- Tela LCD - 7" TFT com 16.000.000 de cores
- Resolução da Tela LCD - 420 x 234 pixels

LEITOR

- Relação sinal-ruído - 50 dB
- Comprimento de onda do feixe laser - 650 nm / 780 nm
- Diâmetros de discos compatíveis - 80 mm e 120 mm
- Formatos de mídia reproduzidos - DVD | DVD-R/RW | DVD+R/RW | VCD | SVCD | CD | CD-R | CD-RW | MP3 | WMA / JPEG

ENTRADA FLASH

- USB - 1.1 | 2.0
- Cartão de memória: SD/MMC/MS
- Limitação - 1 GB

GERAL

- Alimentação (Adaptador AC)
 - Entrada(AC): ~110-220 V | 50-60 Hz
 - Saída(DC): 9V | 2000mA
- Bateria interna:
 - Lítio 3,7V / 1800 mA
 - Duração média: 3 horas
- Consumo ON / Stand-by - 10W / 2W
- Condições de funcionamento - 0 - 40°C

IMPORTANTE

- Em virtude de constantes aperfeiçoamentos em sua linha de produtos, a **Philco** reserva-se o direito de proceder, sem aviso prévio, às modificações técnicas que julgar convenientes.
- As figuras apresentadas neste manual são de caráter ilustrativo, ou seja, não necessitam ser fiéis ao produto em si.

Parabéns pela escolha do *DVD ADVENTURE Philco*.

Para garantir o melhor desempenho do produto, **ler atentamente as recomendações a seguir.**

Seguir corretamente as instruções do manual para não invalidar a garantia.

GLOSSÁRIO

16:9 Widescreen – é o formato de tela dos cinemas, formato retangular. Se sua TV for 16:9 não ocorrerá distorção, mas se sua TV for 4:3, a imagem ficará "esticada".

4:3 Letter Box – a imagem é diminuída proporcionalmente para que a largura do filme original fique ajustada com a largura de uma TV 4:3. Acaba criando faixas pretas, acima e abaixo da imagem sendo que a vantagem deste sistema é que o filme tem seu aspecto original preservado.

4:3 Pan-Scan – utilizada para transferir filmes *widescreen* para formato de vídeo padrão (4:3). Evita que apareçam as tarjas pretas na TV onde a tela fica completa, porém as partes laterais do filme são cortadas. É necessária a conexão do vídeo componente e que a TV suporte tal função. Ocorre um sensível aumento na qualidade da imagem.

Analógico – são dados que não foram digitalizados. É o meio de transmissão dos sinais de áudio e vídeo utilizados pela maioria dos *DVDs players* atuais, como o vídeo composto e as saídas de áudio estéreo.

Capítulo – partes de filmes, músicas ou conjunto de fotos. Exemplo: um *DVD* de filme é dividido em vários capítulos, como o menu, as partes do filme, os *trailers*, etc.

CD-A ou CD-DA – som digitalizado sem compressão. Capacidade de até 700 MB, 80 minutos. Utilizado amplamente pelo mercado fonográfico.

Closed Caption – é uma legenda completa de filme ou um programa de TV. A maioria dos *DVDs* traz este recurso. Desenvolvida para deficientes auditivos.

Controle dos pais (parental) – função do *DVD player* que inibe a reprodução de determinados conteúdos do disco. Deve estar disponível no *DVD* e ser habilitada. A censura varia de filme para filme, dependendo do conteúdo (violência, erotismo, etc.).

Digital – dados no formato de *bits*, convertidos do analógico para o digital (digitalizados). Arquivos de música no formato *MP3* e de fotos no formato *JPEG* são exemplos de dados digitalizados. Os dados digitais transmitidos são feitos pela saída coaxial e óptica.

DOLBY 5.1 canais – sistema de som que reproduz o som em 6 canais independentes (o disco deve ser gravado em 5.1 canais). São 2 frontais, 2 laterais, 1 de voz e um *subwoofer*. Este sistema é utilizado nas salas de cinemas mais modernas, passando uma incrível sensação de som 3D.

Dolby Digital – sistema *Surround Sound* desenvolvido para reproduzir o áudio em 6 canais diferentes, como por exemplo *DOLBY 5.1* canais

DTS – *Digital Theater Sound*. É um sistema de som, assim como o *Dolby*, que permite a reprodução de um sistema de som *surround* de alto realismo.

DVD – geralmente usado para armazenar dados de áudio e vídeo de alta qualidade no formato *MPEG2*. Somente leitura, 1 ou 2 lados com 1 ou 2 camadas com capacidade de 4.25 GB por camada (133 minutos). Possui proteção de leitura por regiões (Brasil está na região 4). Suporta multilegendas, multiângulos, e áudio digital no formato 2.0 e 5.1 canais.

Estéreo – sistema de som que utiliza dois canais, um esquerdo e um direito. Esses canais são independentes e transmitem-nos uma sensação de tridimensionalidade do som. Usado na maioria dos reprodutores de *CDs* e *DVDs* básicos.

FOTO CD – recurso que exhibe na televisão as fotos gravadas no *CD*. As fotos devem estar gravadas no formato *JPEG*.

HDCCD – *HDCCD* é um *CD*-Áudio sem compressão onde a taxa de amostragem (*sampling*) utilizada possui 4 *bits* a mais (20 ao invés de 16). Este tipo de disco pode ser reproduzido normalmente em *CD players* comuns; quando reproduzidos em *players* equipados com decodificadores *HDCCD* os 4 *bits* adicionais são utilizados, acarretando bastante melhora na qualidade final do som. *HDCCD players* incorporam um filtro digital de alta precisão que melhora inclusive o som reproduzido de *CDs* e *DVDs* comuns. Do mesmo modo, por causa das características utilizadas no processo de gravação, o som de um disco *HDCCD* é melhor do que o de um *CD*-Áudio comum em *players* que não possuem o decodificador.

JPEG – *Joint Photographic Expert Group*. Compressão de imagens com perda de dados. Podem ter extensões ".jpeg, .jif, .jpe, .jpg". O princípio é o de retirar detalhes que o olho humano não percebe.

Macrovision – sistema de proteção contra cópia de discos *DVDs*. Quando se tenta gravar, o disco que contém *Macrovision* injeta um sinal que gera uma interferência na imagem, aparecendo esta distorcida. Por este motivo, não se recomenda conectar o *DVD player* diretamente à TV, sem passar pelo videocassete.

MP3 – *MPEG Audio layer 3*. Compressão de áudio com perdas onde o princípio é o de retirar do áudio tudo o que o ouvido humano não percebe. Compressão de cerca 10:1. Na média, 1 minuto de música representa 1 MB.

NTSC / PAL-M – sistemas de modulação dos sinais transmitidos pelas emissoras de TV a cores. Brasil utiliza *PAL-M* e EUA utilizam *NTSC*. Reprodutores de vídeo, como os *DVDs Players*, devem suportar o mesmo sistema de transmissão para imagem sair correta.

OSD – *on screen display*. Caracteres que aparecem no *display*, como tempo, título, capítulo e menus em geral.

PBC – *Playback control*. Função para controlar a reprodução do conteúdo gravado em *CDs*, como menus iterativos. Ex.: discos gravados no formato *VCD* (karaokê, clipes, pequenos vídeos, etc.). O disco deve ter sido gravado com esse recurso.

RCA – *Radio Corporation of America*. Tipo de conector amplamente utilizada para áudio e vídeo. Os cabos *RCA* possuem um *plugue* em cada extremidade, que consiste em um conector central, envolvido por um anel.

S.Vídeo – formato de transmissão de sinal de vídeo com qualidade melhor que o vídeo composto. Utiliza dois fios em um mesmo cabo, um fio transmite informações de cor e outro de luminosidade. Conhecido também como *Separated Video*.

Screensaver – protetor de tela. Imagem animada que aparece quando o aparelho fica ligado e inativo por algum tempo.

Stand-by – no modo *stand-by*, o aparelho consome o mínimo de energia necessária, utilizando-a apenas para manter as funções básicas em operação, como a manutenção do relógio, configurações pessoais e a condição de espera para ser ativado via controle remoto.

Surround Sound – sistema de som criado para transmitir a sensação de som em 3 dimensões.

Título – é o filme como um todo. Um conjunto completo de capítulos formam um título.

USB – *Universal Serial Bus*. Possui conexão *Plug&Play* podendo alimentar equipamentos passivos. Pode ter velocidades 1.1 e/ou 2.0 *full speed*. Utilizado para conectar câmeras digitais, *MP3*, *MP4*, teclados de *PCs*, *mouses*, impressoras...

VCD – significa vídeo *CD*. É um formato de digitalização de vídeo com áudio com qualidade *VHS*. O formato é *MPEG1* com capacidade de até 700 MB, 80 minutos. Armazena também fotos e áudio com menus iterativos. É o formato utilizado na maioria de discos de karaokê.

Vídeo Componente – formato de transmissão de sinal de vídeo com qualidade melhor que o vídeo composto. Utiliza três conectores *RCA* (verde, vermelho e azul), onde o conector Y (verde) transmite imagem preto e branco e os conectores Pb ou Cb e Pr ou Cr transmitem a cor.

Vídeo Composto – formato de transmissão de sinal de vídeo. Utiliza apenas um cabo (conector amarelo) misturando informações de cor e imagem no mesmo sinal. É o mais utilizado atualmente em aparelhos reprodutores de *DVD*.

WMA – Um formato de compactação de áudio desenvolvido pela *Microsoft*, que permite gerar arquivos até 50% menores que o *MP3*, mas com uma pequena perda de qualidade.

ÍNDICE

RECOMENDAÇÕES	01
CONTEÚDO DA EMBALAGEM	05
PRINCIPAIS CARACTERÍSTICAS	06
CONHECENDO O APARELHO	06
CONTROLE REMOTO	08
MONTAGEM E INSTALAÇÃO	10
MODOS DE OPERAÇÃO	13
AJUSTE E CONFIGURAÇÕES	16
PROBLEMAS E SOLUÇÕES	23
DÚVIDAS MAIS FREQUENTES	24
GLOSSÁRIO	25
ESPECIFICAÇÕES TÉCNICAS	26

RECOMENDAÇÕES

A **Philco** garante o bom funcionamento deste aparelho. Porém, é necessário que sua utilização seja adequada para que o usuário desfrute do máximo que o aparelho pode proporcionar sem prejudicar a sua saúde.

Cuidados com o LOCAL DE INSTALAÇÃO, PRECAUÇÕES QUANTO À SEGURANÇA, MANUSEIO E LIMPEZA, CUIDADOS COM O DISCO e MEIO AMBIENTE são descritos a seguir e devem ser obedecidos.

Muitos dos “problemas” que acometem os produtos eletrônicos têm como causa a desinformação em relação ao aparelho ou até mesmo uma conexão equivocada por parte do usuário. Existe uma grande probabilidade do usuário resolver eventuais contratemplos de operação ou funcionamento insatisfatório do aparelho apenas consultando o Manual de Instruções. Antes de submeter seu aparelho a um posto de *Assistência Técnica Autorizada Philco*, acompanhar atentamente o fluxograma a seguir.

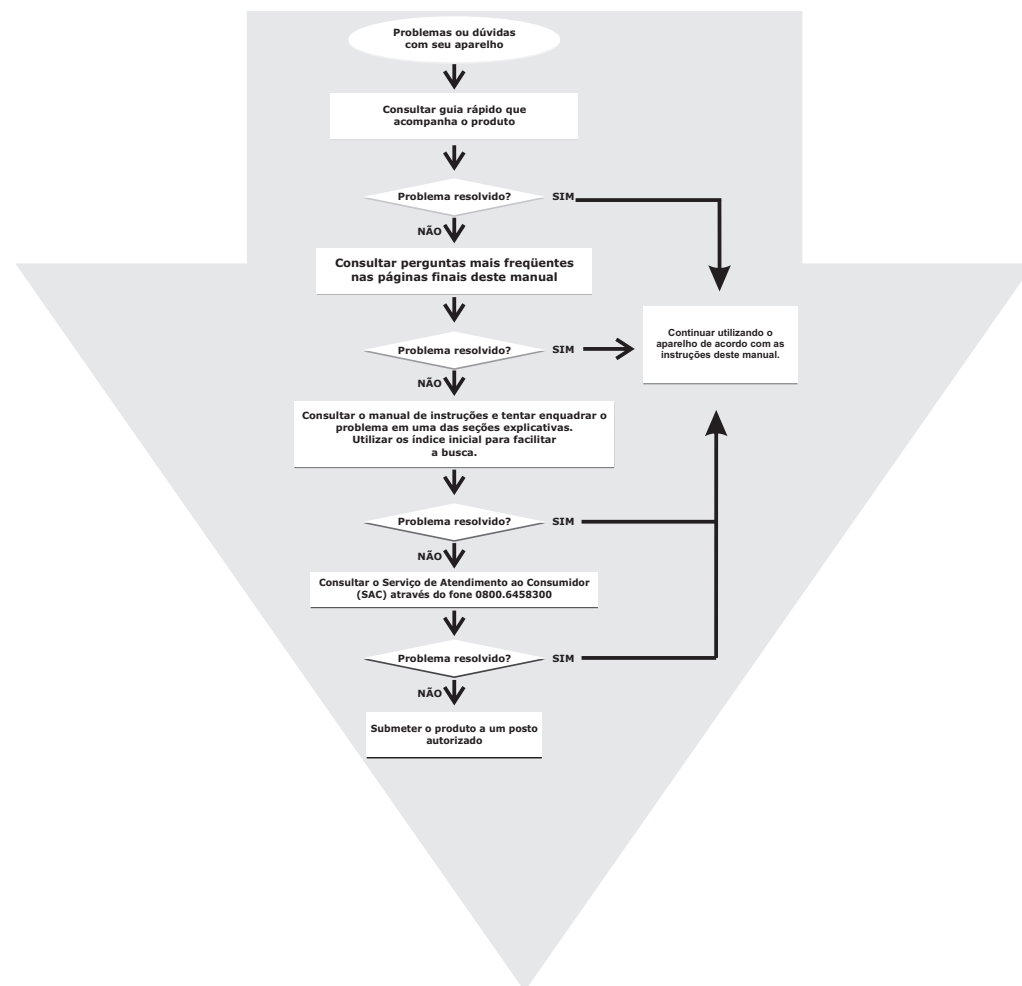

DÚVIDAS MAIS FREQUENTES

(1) Tenho um *pen-drive* com fotos, vídeos e músicas mas consigo visualizar apenas as músicas. O que fazer?

R: Quando se conecta um dispositivo *USB* no *DVD Adventure Philco*, um navegador é exibido na tela. O usuário deve notar que cada um dos formatos de arquivo reconhecido é indicado por um ícone e serão listados de acordo com a disposição gravada no disco ou dispositivo *flash*.

(2) Inserir um disco, um dispositivo *USB* e um cartão de memória no meu *DVD Adventure Philco* mas quando pressiona a tecla *SOURCE* para alternar do disco para o cartão de memória, nada acontece. Qual o problema?

R: Ao pressionar a tecla *SOURCE*, surgirá na tela uma pequena interface listando as três fontes de entrada possíveis. Utilizar as teclas de navegação do controle remoto para selecionar a entrada desejada (*USB*, cartão ou disco) e pressionar a tecla *ENTER*.

(3) No *setup* do meu *DVD Adventure Philco*, a opção *AUDIO LANGUAGE* está em inglês mas quando coloco alguns discos, o áudio sai em português. Qual o problema?

R: As opções ajustadas no *setup* serão solicitadas ao disco quando o aparelho for ligado. Se o disco não possuir a opção solicitada, o idioma padrão do disco será ligado. Provavelmente o disco que o usuário colocou no aparelho não possui o idioma em inglês.

(4) O que significa a tecla “*angle*” do controle remoto, pois pressiono e o que aparece na tela é “uma bolinha cortada”? A tecla não está funcionando?

R: Esta função permite visualizar todos os ângulos que o disco (filme) foi gravado, mas se o filme não disponibilizar esta função não tem fazer esta visualização.

(5) Quais os tipos de arquivo que posso colocar no meu *PENDRIVE* para ler na entrada *USB*?

R: O *DVD Adventure Philco* reconhecerá os arquivos do tipo *JPEG* (fotos), *WMA* (vídeo) e *MP3 / WMA* (áudio).

(6) Estou na praia curtindo o *DVD Adventure Philco* e a pilha do meu controle remoto está descarregada. É possível operá-lo satisfatoriamente sem o controle remoto?

R: Sim, as funções básicas de reprodução (*PLAY / PAUSE / STOP / NEXT / PREV / BWD / FWD*) estão disponíveis no painel frontal. As teclas de navegação e a tecla *SOURCE*, também disponíveis no painel frontal, permitem acessar o menu do disco e configurar opções como idioma do áudio / legendas e selecionar a fonte de entrada desejada (*USB / cartão / disco*).

(7) O meu *DVD Adventure Philco* desligou sozinho durante a reprodução de um filme devido a falta de carga na bateria interna. Ao ligá-lo na tomada utilizando o adaptador de tensão, como faço para saber quando a bateria está novamente com carga plena e pronta para ser utilizada novamente.

R: No canto direito do painel frontal do aparelho, existe uma pequena “janela” roxa onde estão localizados o sensor do controle remoto e o indicador de carga da bateria. Durante o processo de carregamento, o indicador alternará periodicamente dentre as cores vermelha e verde. Quando a carga estiver completa, o indicador assumirá a cor verde.

(8) Adquiri o *DVD Adventure Philco* e gostaria de utilizá-lo no carro. Na caixa unitária do aparelho não existe nenhum acessório capaz de fixar o aparelho em algum local no automóvel. Legalmente falando, é permitido utilizar o aparelho em automóveis? Como procedo para instalá-lo?

R: Primeiramente o usuário deve estar ciente de que a utilização deste *DVD Adventure Philco* no automóvel é extremamente restrita. Usufruir do aparelho com o automóvel em movimento põe em risco de morte todos os passageiros do automóvel em questão e também os outros. O local de fixação do aparelho dentro do automóvel é uma questão delicada, a legislação nacional vigente diz que a instalação somente deve ser feita no banco de trás do automóvel. No entanto, freadas bruscas colocam também em risco a integridade física do passageiro. A fixação do *DVD Adventure Philco* em algum local do automóvel é implementada por lojas especializadas em som automotivo. O usuário deverá se informar à respeito e, se for o caso, fixar o aparelho no melhor local possível afim de não comprometer a versatilidade, visibilidade e a atenção ao trânsito por parte do condutor do veículo e como mencionado anteriormente, que não coloque em risco nenhum passageiro.

(9) Existe alguma forma de “economizar” a bateria do *DVD ADVENTURE*?

R: Sim, o aumento do consumo de carga da bateria é diretamente proporcional ao aumento da intensidade do volume e de brilho do *display*, portanto, reduzir o brilho do monitor *LCD* e utilizar o volume em intensidades menos elevadas pouparão a bateria.

(10) É possível utilizar o aparelho como *DVD Player* conectado a um televisor?

R: Sim, basta conectar os cabos de *A&V* no televisor e operar o aparelho normalmente. Neste caso, o volume também será controlado pela televisão. Caso desejar, é possível fechar a tela de *LCD* e comandar o aparelho via controle remoto. O sensor está localizado na parte frontal do produto.

PROBLEMAS E SOLUÇÕES

Sintoma	Causa	Solução
Não liga	.Bateria do automóvel descarregada .Cordão elétrico não está ligado .Bateria interna descarregada	.Carregar a bateria. .Conectar o cordão elétrico corretamente. .Carregar utilizando o adaptador de tensão
Não lê CD	.Disco sujo, danificado ou de região incompatível .Sem disco .Há um menu na tela da TV .Censura dos pais em andamento .Disco mal encaixado ou colocado ao contrário	.Trocar o disco utilizado por um novo, não usar disco pirata. Para discos no formato DVD, o mesmo deve ser de região 4 .Inserir o disco .Pressionar a tecla <i>SETUP</i> para sair do menu .Desabilitar a censura ou ajustar as configurações .Verificar se o disco está devidamente encaixado e com a face estampada para cima
Sem imagem	.Ligação incorreta do cabo amarelo de A&V .Configuração da TV incorreta .Imagem com brilho muito baixo .Canal da TV incorreto	.Verificar a ligação dos cabos DVD=OUT e TV=IN .Selecionar a configuração correta do vídeo da TV .Através do menu <i>VIDEO</i> no <i>setup</i> , aumentar o brilho do monitor .Selecionar o canal correto da TV, Ex.: <i>AV1, AV2</i>
Imagem distorcida ou quadriculando	.Padrão de TV incorreto .Aparelho funcionando em modo de avanço e retrocesso rápidos .Disco sujo ou danificado .Influência do circuito anticópias <i>MACROVISION</i>	.No <i>SETUP</i> , selecionar <i>PAL-M</i> ou <i>NTSC</i> de acordo com a TV .Pressionar o botão <i>PLAY</i> para voltar ao modo normal .Trocar o disco utilizado por um novo, não usar disco pirata. Para discos no formato DVD, o mesmo deve ser de região 4 .Conectar o aparelho direto à TV, não usar um videocassete
Sem som	.Controle de volume na posição mínima - .Função <i>MUTE</i> ligada .Configuração de áudio incorreta .Ligação incorreta do(s) cabo(s) branco e/ou vermelho de A&V .Disco com áudio no formato <i>DTS</i> .Amplificador externo	.Pressionar o botão de volume + .Pressionar o botão <i>MUTE</i> no controle remoto do aparelho .Selecionar o modo de áudio correto .Verificar a ligação dos cabos DVD=OUT e TV=IN .Trocar o disco por um que use codificação de áudio em formato <i>DOLBY</i> .Caso o aparelho esteja conectado a um amplificador (<i>PHT 500 Philco</i>). No <i>PHT 500 Philco</i> , a opção <i>PROLOGIC</i> deve estar em <i>ON</i> .
Aparelho desligou sozinho	.O aparelho desliga sozinho após 30 min no modo <i>STOP</i> . (função <i>auto power off</i>)	.Ligar o aparelho novamente.
Dispositivo USB/ cartão incompatível	.Dispositivo <i>USB</i> desligado .O dispositivo não contém arquivos ou não são compatíveis	.Alguns dispositivos do tipo <i>MP3</i> e <i>MP4</i> devem estar com pilhas e serem ligados antes de serem conectados .O aparelho só irá reproduzir arquivos em formato <i>MP3, WMA</i> e <i>JPEG</i>
Mau funcionamento geral	.Circuito de alimentação sobrecarregado .Incompatibilidade eletromagnética entre aparelhos eletrônicos	.Desconectar alguns dos aparelhos da tomada ou utilizar um circuito único para o <i>DVD player</i> .

LOCAL DE INSTALAÇÃO

- Instalar o aparelho sobre superfície firme, plana e horizontal.
- A ventilação normal do produto não deve ser impedida. Os orifícios de ventilação devem ficar sempre desobstruídos.
- Não expor o aparelho à luz solar direta.
- Não utilizar este aparelho perto de fontes de calor, incluindo aquecedores, fogões, ou outros tipos de aparelhagens que gerem calor.
- Não colocá-lo próximo ao mar nem próximo a locais poeirentos e arenosos.
- O produto não deve ser exposto a gotejamentos nem a respingos. Objetos com líquidos, como vasos, não devem ser colocados sobre o produto.
- Não operar o aparelho em ambientes abafados, como pequenas salas. Poderá existir um superaquecimento do aparelho acarretando mau funcionamento.

PRECAUÇÕES QUANTO À SEGURANÇA

- Jamais desmontar o aparelho. Não tocar o interior do produto nem inserir um objeto metálico. Qualquer uma dessas operações poderá causar choque elétrico ou falhas no aparelho.
- Quando houver tempestades, desligar o cordão elétrico da tomada elétrica e se estiver sendo utilizado ao ar livre interromper o uso.
- Para proteção contra choques ou outros acidentes não imergir o cordão elétrico, o plugue ou o próprio aparelho na água ou em qualquer outro líquido.
- O uso de acessórios que não sejam originais do aparelho pode prejudicar o funcionamento do produto, além da perda da garantia.
- Pode haver algum ruído de interferência se alguma lâmpada fluorescente for ligada ou desligada próxima ao aparelho. Isto não é defeito.
- Para não perder a garantia e evitar problemas técnicos, não tentar consertar o aparelho em casa. Quando precisar, levar a uma *Assistência Técnica Autorizada Philco*.
- Não utilizar aparelhos apresentando qualquer tipo de dano no cordão elétrico, no plugue ou em outros componentes. Para substituir qualquer peça danificada procurar um posto de *Assistência Técnica Autorizada Philco*.
- É recomendável para a maioria dos aparelhos a sua instalação num circuito único, ou seja, um circuito sem ramificações ou saídas adicionais para a alimentação do aparelho.
- Não instalar vários equipamentos numa mesma tomada. Isso sobrecarregará o circuito e aumentará o risco de incêndios.
- Tomadas de parede soltas, danificadas ou sobrecarregadas, cabos de extensão fissurados ou danificados e isolamentos rachados são perigosos. Qualquer uma dessas situações poderá causar choques elétricos ou fogo.
- Inspecionar regularmente o cabo do seu aparelho e, se este apresentar sinais de danos ou deterioração, desligá-lo, suspender a utilização do aparelho e proceder à substituição do cabo por outro cabo de origem, por um agente de reparação autorizado.
- Proteger o cabo elétrico contra danos físicos ou mecânicos, tais como: ao ser dobrado, torcido, pisado, preso por uma porta ou calçado.
- Não retirar o cabo elétrico da tomada puxando pelo fio. Sempre segurar na base do plugue macho.
- Evitar o uso prolongado do aparelho com volume superior a 85 dB. Níveis de ruídos acima deste valor podem ser prejudiciais à audição humana.

NÍVEIS DE DECIBELS	EXEMPLOS PARA SIMPLES COMPARAÇÃO
30 dB	Brisa na floresta, biblioteca silenciosa.
40 dB	Geladeira, sala de estar.
50 dB	Trânsito leve, escritório silencioso.
60 dB	Ar condicionado a seis metros de distância, máquina de costura.
70 dB	Aspirador de pó, secador de cabelos.
80 dB	Tráfego médio na cidade, coletor de lixo.
90 dB	Metrô, máquina de cortar grama.
100 dB	Serra elétrica, furadeira pneumática.
120 dB	Concerto de <i>Rock</i> em frente às caixas acústicas, trovão.
140 dB	Espingarda de caça, avião a jato.

Abaixo está a simbologia relacionada à segurança utilizada no aparelho.



O sinal em forma de raio é destinado a alertar o usuário para a presença de tensões perigosas no interior do aparelho. Tocar componentes internos poderá resultar em choque elétrico para as pessoas.



O ponto-de-exclamação é destinado a alertar o usuário para a existência de instruções importantes de uso.



Para reduzir o risco de choque elétrico ou incêndio, não abrir o gabinete do aparelho.



Este símbolo indica que o aparelho pertence a uma categoria de produtos *laser* de primeira classe. O raio *laser* poderá causar queimaduras por radiação se tocar diretamente o corpo humano.

MANUSEIO E LIMPEZA

- Retirar o plugue da tomada antes de realizar qualquer tipo de limpeza.
- Não mover o aparelho subitamente de um ambiente muito frio para um quente. Quando um *DVD Player* é movido de um ambiente frio para um quente, pode haver a formação de umidade condensada sobre o leitor, o que comprometerá a operação correta. Nesse caso, aguardar de 1 a 2 horas antes de retornar à execução.
- Não limpar o gabinete do aparelho com detergentes nem solventes fortes, pois esses podem danificar o acabamento da superfície do aparelho.
- Manter todo aparelho elétrico fora do alcance de crianças, especialmente quando estiver em uso.
- Não deixar o aparelho ligado sem ninguém por perto.
- Se o *DVD Player* for submetido a choque ou a movimento brusco durante a leitura de um disco, poderá ocorrer ruído. Isso não é defeito.
- O aparelho em modo *Stand-by* consome uma quantidade mínima de energia necessária para responder ao comando do controle remoto. Para evitar o consumo total de energia elétrica, remover o cabo de alimentação da tomada.
- Não inserir nenhum objeto dentro do compartimento do disco. Isso pode causar danos ao mecanismo.
- Quando estiver movimentando o aparelho, primeiro certificar-se de retirar o disco de dentro dele. Se o *DVD Player* for carregado com um disco, este poderá ser danificado.
- A nota fiscal e o certificado de garantia são documentos importantes e devem ser guardados para efeito de garantia.

CUIDADOS COM OS DISCOS

Os discos *CD / DVD* são construídos para suportar uma certa quantidade de poeira, sujeira e riscos, porém, devem ser tratados com o mesmo cuidado utilizado com os discos analógicos convencionais (vinil). Sempre proteger o disco contra arranhões, sujeira, poeira, etc. Recomendamos que, durante os períodos em que não sejam usados, os discos permaneçam guardados em suas caixas originais. Se um disco for tratado com cuidado, a única manutenção necessária para manter uma excelente reprodução de som será limpá-lo com um pano, como indicado abaixo nas ilustrações.

IMPORTANTE

- Não armazenar discos em locais com alta temperatura ou alta umidade. Os discos podem entortar e não serão executados corretamente. Além disso, os discos com umidade condensada sobre eles podem não ser executados. Limpar qualquer umidade dos discos com um pano macio e seco. Certificar-se de que esses discos estejam totalmente secos antes de usá-los.
- Alguns *DVD/CD-R[W]* podem não ser reproduzidos pelo aparelho dependendo da qualidade da gravação, condições físicas do disco ou características do dispositivo de gravação. Além disso, o disco NÃO será reproduzido caso não tenha sido devidamente finalizado.

Censura (Parental)

Este nível de controle é para permitir que os pais controlem o conteúdo do que seus filhos estarão assistindo no *DVD*, protegendo as crianças de cenas de violência e erotismo. Se o nível do disco a ser reproduzido for superior ao nível de controle configurado no aparelho, ele não poderá ser reproduzido - esta opção deve estar disponível no disco de *DVD*.

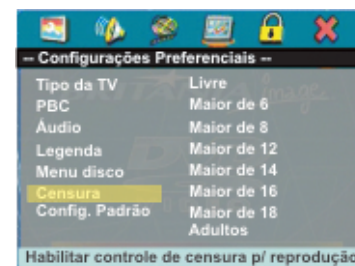

Config. Padrão(Default)

Reinicializa o *DVD* com a configuração inicial de fábrica.

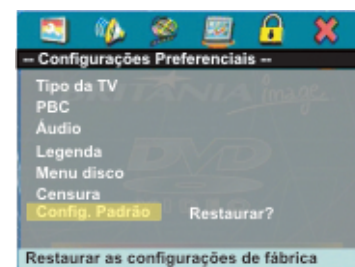

Configuração de Senha (Password Setup)

- Modo Senha (Password Mode):** Selecionar LIGADO para ativar a proteção com senha e DESLIGADO para desativá-la. Obs.: Para desligar a proteção com a senha, é necessário utilizar a senha atual (136900).
- Alterar Senha (Password):** Para alterar a senha original, utilizar esta opção. Caso a senha escolhida seja esquecida, utilizar a senha original 136900.

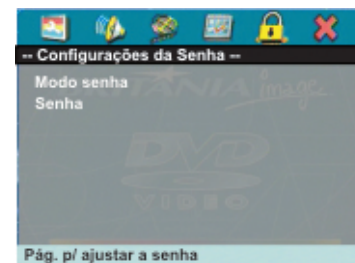

Sair do SETUP (Exit Setup)

Pressionar a tecla *setup* do controle remoto ou utilizar a própria página para sair.





PBC (PBC)

Habilita ou desabilita o controle de execução para VCD. Quando o PBC (Play Back Control) está ativado, o usuário poderá usufruir de menus iterativos, se os discos possuírem tal recurso.

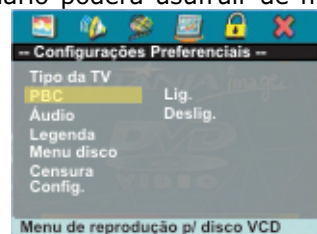

Áudio (Áudio)

Permite configurar o idioma do áudio de um filme quando posto para reproduzir. O idioma selecionado deve existir no disco para esta opção funcionar corretamente.

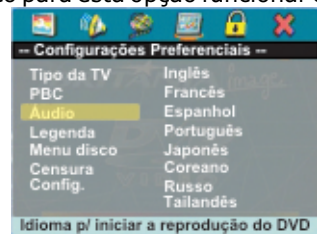

Legenda (Subtitle)

Permite configurar o idioma da legenda de um filme quando posto para reproduzir. O idioma selecionado deve existir no disco para esta opção funcionar corretamente.

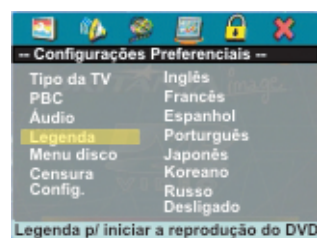

Menu do disco (Disco Menu)

Permite configurar o idioma do menu de um filme quando posto para reproduzir. O idioma selecionado deve existir no disco para esta opção funcionar corretamente.

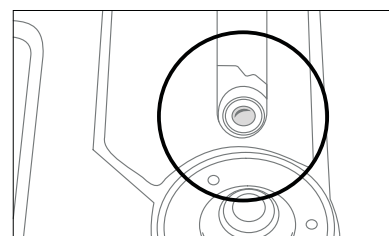
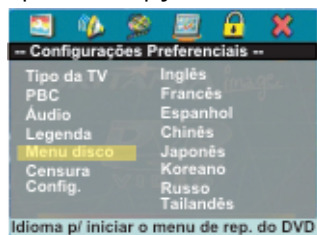

- Não utilizar CD/DVDs que tenham formatos irregulares ou diferentes do padrão.
- Jamais tocar no leitor óptico (figura ao lado), pois poderá causar mau funcionamento e é uma peça de reposição de alto custo.
- Não colar nenhum selo ou etiqueta em qualquer um dos lados (no lado com etiqueta ou no lado da gravação) de um disco.
- Não utilizar discos com formato irregular (por exemplo, com forma de coração ou octogonais), o que poderia resultar em mau funcionamento.

Abaixo estão algumas dicas de como manusear corretamente um disco.



Para manusear o disco, utilizar apenas uma das duas maneiras ilustradas (não tocar o lado espelhado).



Para limpar um disco, usar apenas um pano macio. Nunca usar benzina nem tiner, porque estes produtos danificarão o disco.



O disco sempre deve ser limpo em linha reta, a partir do centro em direção à extremidade. Nunca limpá-lo com movimentos circulares.



Jamais colocar um disco sobre outros equipamentos nem próximo a fontes de calor. Evitar algum local onde o disco fique exposto à luz solar direta por longos períodos.

MEIO AMBIENTE

Embalagem

Um terço do consumo de papel destina-se a embalagens. E alguns têm um período de uso inferior a 30 segundos. Contribuir para a redução do consumo dos recursos naturais.

O material utilizado para a embalagem e proteção do aparelho e acessórios é reciclável. Ex.: Caixas de papelão, plásticos, isopores, etc podem e devem ser reciclados sempre que possível.

Pilhas

Todos os tipos de pilhas devem receber atenção especial. Uma só pilha contamina o solo durante 50 anos.

As pilhas incorporam metais pesados tóxicos. Portanto, observar a legislação local quanto ao destino adequado dos materiais que serão descartados. Pilhas e baterias nunca devem ser jogadas junto ao lixo comum.

Produto

O simples fato de ter adquirido este modelo já demonstra certa responsabilidade ecológica, pois sabe-se que eletroeletrônicos recentes e de qualidade gastam menos energia.

Este produto é constituído de várias partes que podem ser reaproveitadas (recicladas) por empresas especializadas. Logo, ao descartar, manter a mesma consciência ecológica inicial e não destinar ao lixo comum. Informar-se sobre os locais para o correto fim de vida.



A consciência ecológica deve depender de cada um, porém, é um ato que afeta a todos.

CONTEÚDO DA EMBALAGEM

Acompanham o produto os seguintes acessórios:

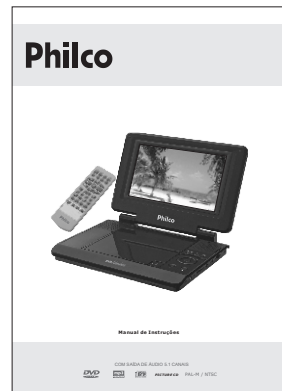

Manual de Instruções



Guia Rápido



Controle Remoto + pilha



Certificado de Garantia



Cabo áudio e vídeo



Carregador de bateria

IMPORTANTE

- Manual de Instruções é um guia de referência que deve ser consultado sempre que houver dúvidas quanto à instalação, operação e manuseio dos acessórios surgirem. Nunca realizar operações duvidosas. Danos permanentes podem ocorrer no aparelho caso seja mal utilizado.
- O Certificado de Garantia possui o tempo de garantia do aparelho e a localização dos postos autorizados mais próximos. Guardar para eventuais problemas com o aparelho.
- O controle remoto é exclusivo para uso das funções digitais, como as operações básicas do *DVD player*. Controle de volume, funções de reprodução de discos *DVDs*, entre outros.
- O Guia Rápido é uma boa alternativa ao uso do Manual de Instruções. Exibe as informações de forma concisa e é totalmente ilustrado, proporcionando um fácil entendimento.
- O cabo de áudio (vermelho e branco) e vídeo (amarelo) permite conectar o aparelho a um monitor ou amplificador.
- A pilha é a fonte de energia para o controle remoto do aparelho. Instalar, utilizar e descartar de acordo com a legislação vigente na respectiva cidade.
- Carregador de Bateria, utilizado para alimentar e carregar a bateria do *DVD Adventure*.

Configurações do Vídeo (*Video setup*)

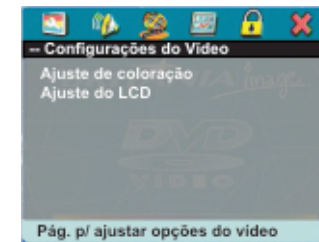

Ajuste de coloração (*Color Setting*)

As configurações de cor incluem, respectivamente, Nitidez, Brilho, Contraste, Gama, Tonalidade, Saturação, Atraso de luma.

Esta opção permite ajustar as cores da imagem provido da conexão do *DVD ADVENTURE Philco* com o televisor, conforme a preferência do usuário.

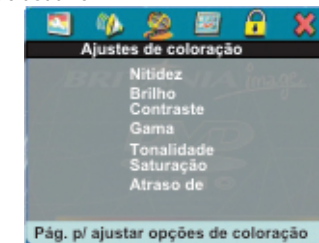

Ajuste do LCD (*Painel Quality*)

As configurações de cor incluem, respectivamente, Nitidez, Brilho, Contraste, Tonalidade, Saturação, Esta opção permite ajustar as cores da imagem do *LCD*, conforme a preferência do usuário.

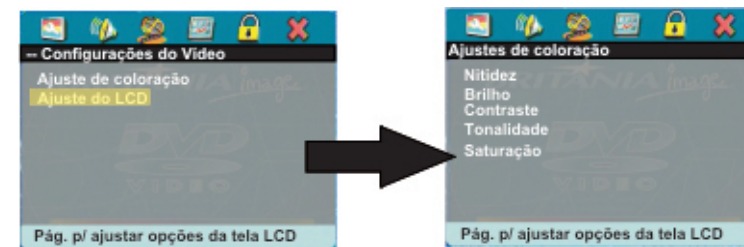

Configurações Preferenciais (*Preference Page*)

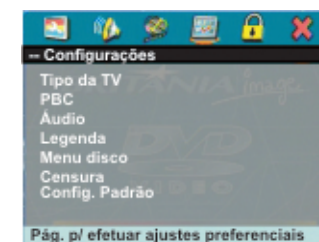

Tipo da TV (*TV Type*)

Ajusta o tipo de modulação do sinal de vídeo. Você poderá selecionar entre *PAL-M*, *NTSC*.

•**PAL-M:** Configura o *DVD Player* para o padrão de TV em cores *PAL-M* (Brasileiro).

•**NTSC:** Configura o *DVD Player* para o padrão de TV em cores *NTSC* (Norte-Americano).

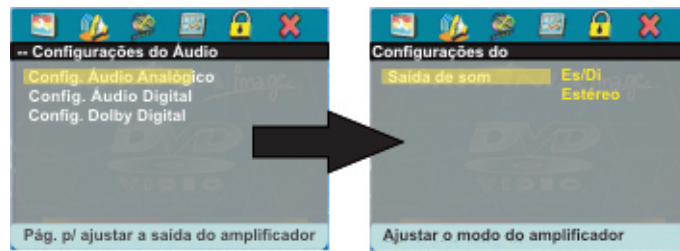

Configuração do Áudio Digital (*Digital Audio*)

•Saída de digital

- **Desligada:** nenhuma saída de sinal digital (coaxial está desligada), somente saída analógica. Utilizar essa opção quando não estiver utilizando amplificadores de áudio digital.

- **Modo 5.1ch:** saída do sinal digital no formato original gravado no disco. Usar essa opção quando utilizar a saída de áudio digital conectada a um decodificador externo com saída 5.1 canais.

- **Modo 2.0ch:** Saída de áudio digital ligada. O áudio digital será enviado na forma PCM estéreo. Utilizar quando o decodificador digital for 2 canais.



Configurações do Dolby Digital (*Dolby Digital*)

•**Dual Mono (Dual Mono)** - para ter como saída de áudio MONO, escolher entre som estéreo, mono esquerdo, mono direito e mistura dos dois canais mono (mix mono).

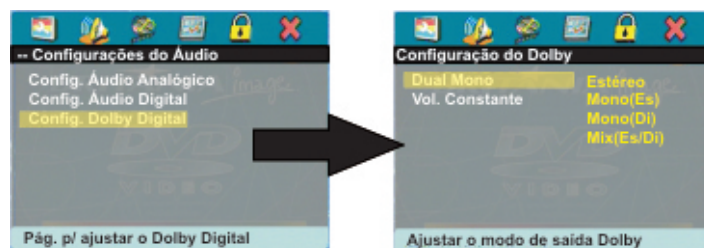

•**Vol. Constante (Dynamic)** - para assistir a filmes durante a noite, selecionar este modo, para reduzir o volume a um nível muito baixo e, ao mesmo tempo, manter os detalhes dos sons. Neste caso, a família não será perturbada e a qualidade do som será mantida.

Selecionar esta opção para reduzir o volume como um todo, e ainda manter um som de áudio definido. Pressionar as teclas de navegação. para cima e para baixo, para ajustá-lo.

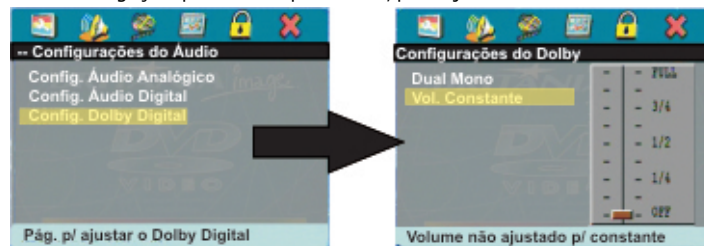

PRINCIPAIS CARACTERÍSTICAS

- Entrada para *USB* e para cartão de memória *MMC/MS/SD*
- Reproduz: *DVD | DVD-R/RW | DVD+R/RW | CD | CD-R/RW | VCD | SVCD | JPEG | WMA | MP3*
- Som estéreo e alto-falantes embutidos
- Tela 7" no formato *Widescreen* com resolução de 480x234
- Função anti-choque eletrônico
- Saída de áudio e vídeo
- Saída de áudio digital coaxial⁽²⁾
- Saída para fone de ouvido
- Zoom, repeat, câmera lenta, avanço rápido, censura e legenda, quadro a quadro e multiângulo*⁽³⁾
- Bateria interna de lithium recarregável
- Bolsa para transporte
- Adaptador para ligar no carro
- Controle remoto

⁽²⁾Necessita de decodificador externo

⁽³⁾Deve estar disponível no disco de *DVD*

CONHECENDO O APARELHO

Conhecer plenamente o aparelho ANTES do uso inicial é essencial para o seu correto manuseio. Nesta seção o usuário irá encontrar a localização dos botões de operação, das conexões possíveis e necessárias.

VISTA FRONTAL

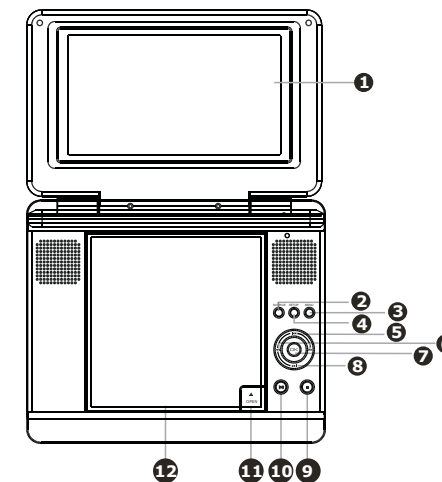

1-TELA LCD

2-SOURCE: alterna dentre as fontes de entrada disponíveis (*MMC/MS/SD, DISCO, USB*).

3-MENU: exhibe na tela o menu do disco *DVD*.

4-SETUP: ativa o menu de configurações

5-PREV: botão para pular faixa para trás no *Disco/USB/S*

6-BWD/FWD: avanço/retrocesso rápidos.

7-OK: confirma uma operação.

8-NEXT: botão para pular faixa para frente no *Disco/USB/SD*

9- STOP: pára a reprodução

10-PLAY/PAUSE: pausa/inicia a reprodução.

11-OPEN/CLOSE: abre e fecha a tampa do compartimento de discos.

12- TAMPA DO COMPARTIMENTO DE DISCOS

VISTA LATERAL

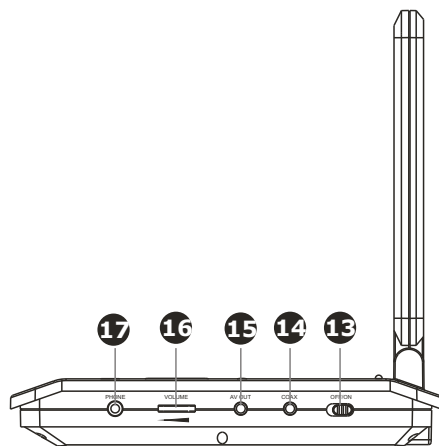

- 13-ON/OFF:** deslizar o botão para ligar/desligar
- 14-COAX:** saída de áudio digital coaxial.
- 15-AV OUT:** saída de vídeo.
- 16-Volume:** botão de ajuste de volume.
- 17-PHONE:** saída para fone de ouvido

VISTA TRASEIRA

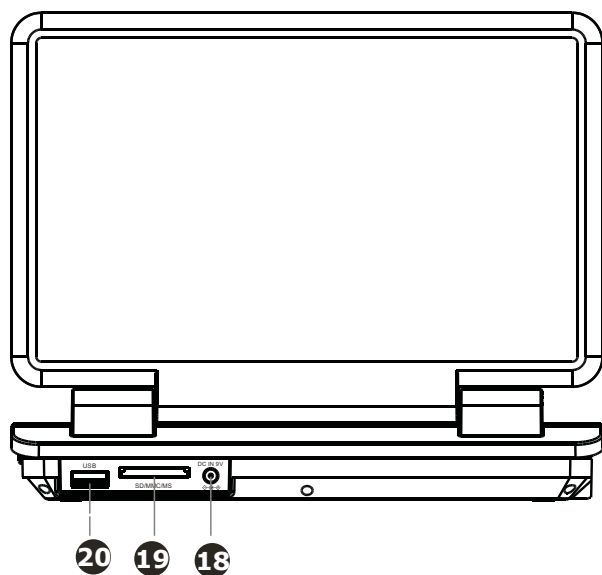

- 18-DC IN 9V:** entrada de alimentação do aparelho 9V
- 19-SD/MMC/MS:** entrada para cartão de memória
- 20-USB:** Entrada *USB*.

Closed Captions

Esta opção não funcionará se o disco não tiver legendas. *Close Caption* é uma legenda completa de filme ou um programa de TV. A maioria dos *DVD's* traz este recurso. Desenvolvida para deficientes auditivos.

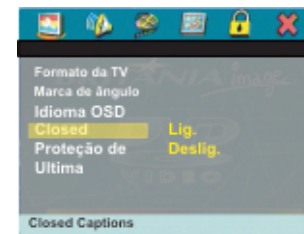

Proteção de Tela (Screen Saver)

Caso a função for selecionada na opção *Lig.* e o aparelho for ligado sem atividade por vários minutos, uma imagem móvel aparecerá na tela. Se dentro de 20 minutos o aparelho continuar sem atividade, ele entrará em modo *STAND-BY*. Pressionar a tecla *STAND-BY* do controle remoto para reativar o aparelho.

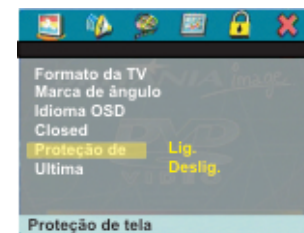

Última Memória (Last Memory)

Quando esta função estiver ativada, o aparelho irá memorizar o tempo transcorrido entre o início da operação e o momento em que o aparelho estiver no modo *STAND-BY*. Assim, na próxima vez em que o aparelho for ligado, retomará a reprodução a partir do ponto memorizado.

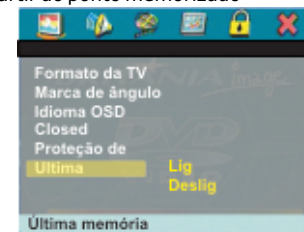

Configurações do Áudio (Audio Setup)

Permite ajustar as opções de áudio.

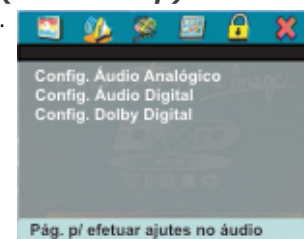

Configuração de áudio analógica (Analog Audio)

É possível configurar o formato da saída do som, nesta opção configura-se a saída de áudio analógico para MONO ou ESTÉREO. *Es/Di*: escolher este modo para aparelhos de possuem entrada MONO ou quando desejar reproduzir apenas um canal do disco.

Estéreo: escolher este modo para reproduzir o áudio em modo estéreo. Neste caso, ambos os canais de áudio estarão com sons independentes.

●**4:3 Original:** Este modo possibilita visualizar um filme (em um televisor 4:3), gravado no formato 16:9, em sua totalidade, sem perdas de partes das imagens. Porém, as tarjas negras, inferior e superior, aparecerão no televisor.

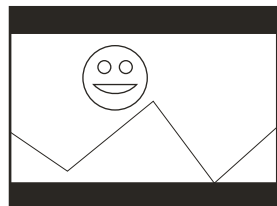

●**16:9:Widescreen:** Use esta opção quando o DVD estiver conectado a um aparelho de TV de tela larga (Wide Screen). Neste modo, a tela ficará totalmente preenchida e a imagem não será afetada.

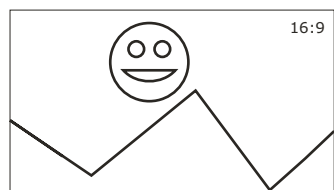

Marca de ângulo (Angle Mark)

A opção marca de ângulo, serve para a exibição da marca ângulo quando reproduzir DVD com imagens multi-ângulo, podendo observar determinadas cenas de vários modos.

IMPORTANTE:

O disco deve conter a opção multi-ângulo.

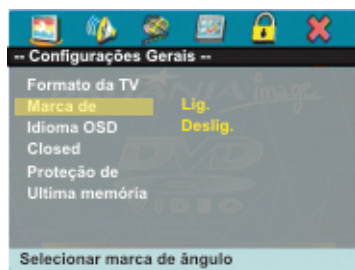

Idoma OSD (OSD Language)

Permite escolher dentre os idiomas disponíveis para a exibição do SETUP do aparelho, além das informações referentes aos capítulos e títulos de um filme, etc.

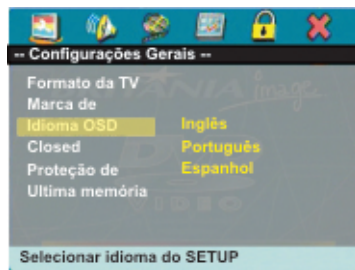

CONTROLE REMOTO

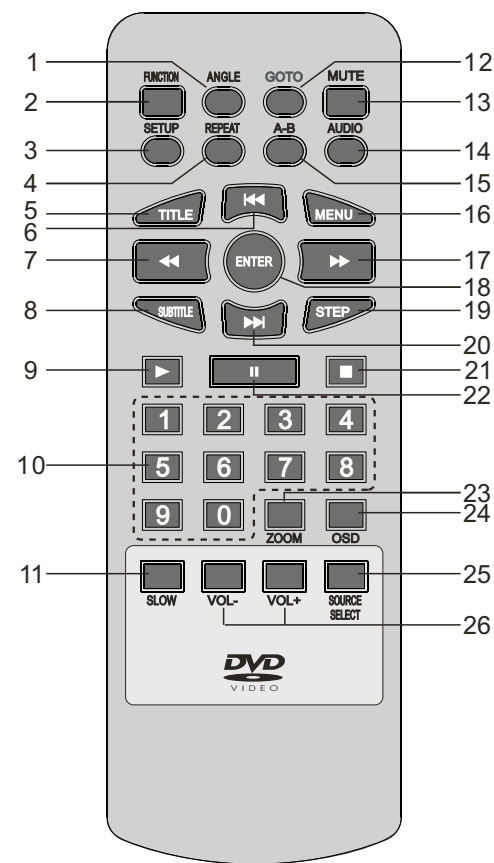

1.ANGLE - Habilita exibição do ícone de marca de ângulo durante a reprodução de discos DVD.

2.FUNCTION - ajusta o formato de tela.

3.SETUP - exibe na tela o menu de configurações do aparelho.

4.REPEAT - liga/desliga função de repetição de leitura.

5.TITLE - exibe menu de reprodução do disco VCD.

6-20.NEXT/PREV - avança e retrocede dentre as faixas e capítulos.

7-17.BWD/FWD - avanço e retrocesso rápidos.

8.SUBTITLES - alterna dentre os idiomas de legendas disponíveis no disco.

9.PLAY - inicia / pausa a reprodução.

10.NÚMEROS - navegação rápida

11.SLOW - liga/desliga o modo de reprodução em câmera lenta.

12.GO TO - salta a reprodução para um ponto desejado.

13.MUTE - liga/desliga a saída de som.

14.AUDIO - alterna dentre os idiomas do áudio disponíveis no disco.

15.REPEAT A-B - repete um trecho definido pelo usuário, entre os intervalos A e B.

16.MENU - exibe na tela o menu do disco reproduzido.

18.ENTER - confirma a seleção de uma opção.

19.STEP - liga/desliga o sistema de reprodução quadro a quadro.

21.STOP - para a reprodução.

22.PAUSE - interrompe a reprodução.

23.ZOOM - amplia a imagem em reprodução.

24.OSD (On Screen Display) - exibe na tela informações sobre a reprodução do disco, tais como: tempo decorrido, idioma do áudio, etc.

25.SOURCE SELECT - alterna dentre as fontes de entrada disponíveis (MMC/MS/SD, DISCO, USB).

26.VOL - ajuste de volume.

IMPORTANTE:

A disponibilidade de algumas das funções acima dependem da disponibilidade no disco reproduzido.

RECOMENDAÇÕES

- Inserir uma pilha no compartimento de pilhas do controle remoto. O controle remoto atua sobre um sensor na unidade de DVD. Ele tem um alcance de 5 metros, e deve ser utilizado dentro de uma abertura de 30° (em qualquer direção) em relação ao sensor do controle remoto presente no painel frontal do DVD player.
- Retirar a pilha do controle remoto, se o usuário não for utilizá-lo por um longo período de tempo.
- Não deixar objetos entre o sensor do DVD Player e o controle remoto. Isso poderá causar mau funcionamento do controle pois interromperá o sinal enviado ao aparelho.
- Ao utilizar o controle remoto, não pressionar as teclas utilizando força em demasia. Isto poderá comprometer o funcionamento deste acessório a curto prazo.

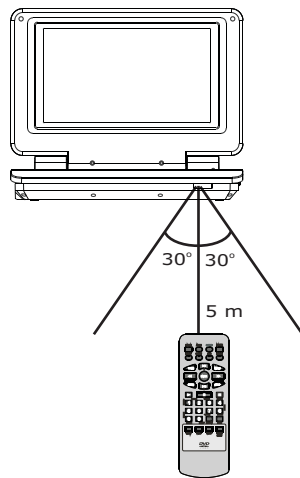

Pilha

1º Passo - Antes de usar o controle remoto, o usuário deverá remover a proteção isolante. Esta proteção foi instalada para isolar a pilha e evitar que se descarregue antes do uso.

Para substituir a pilha do controle remoto proceder da seguinte forma.

2º Passo - Remover a tampa do compartimento da pilha do controle remoto pressionando a trava com o polegar e puxando-o para fora.

3º Passo - Inserir pilha CR2025 3V, assegurando-se de que a polaridade das mesmas corresponda às marcas dentro do compartimento ((+) para cima).

4º Passo - Recolocar a tampa no lugar, empurrar o suporte cuidadosamente até ficar bem travado na posição original.

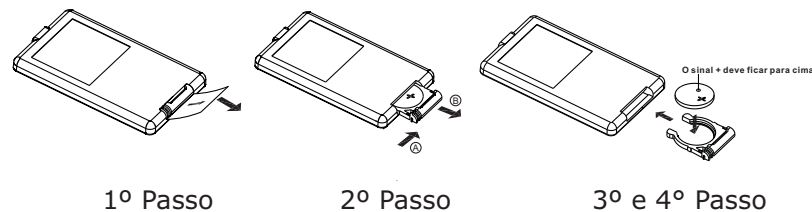

IMPORTANTE

- As quedas podem danificar permanentemente o controle remoto.
- Se o controle remoto apresentar falhas de funcionamento ou funcionar apenas a curtas distâncias, provavelmente a pilha esteja sem carga. Deve-se então trocar por uma pilha nova.

AJUSTES E CONFIGURAÇÕES

A próxima seção tem o objetivo de familiarizar o usuário com todas as páginas de configurações disponíveis no Setup do aparelho. O Setup permite que configurações relacionadas ao áudio e vídeo do aparelho sejam alteradas conforme a necessidade do usuário.

Seguir as instruções abaixo:

- Pressionar a tecla **SETUP** para que a tela exiba a página de configuração.
- Pressionar novamente a tecla **SETUP** para sair da página de configuração.
- Pressionar as teclas de direção para selecionar a função desejada e **ENTER** para confirmar a escolha.

IMPORTANTE

- As opções de configuração mais usuais vêm de fábrica.
- As opções do setup que aparecem em menor destaque do que as outras não podem ser alteradas.
- A configuração escolhida é armazenada e permanecerá na memória mesmo se o aparelho for desligado.

Configurações Gerais - (System Setup)

Permite ajustar as configurações de forma geral.

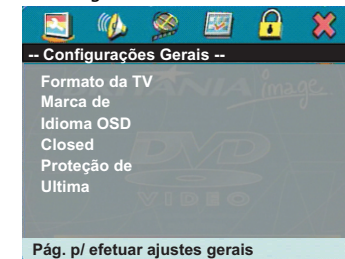

Formato da TV (TV Display)

Existem no mercado dois formatos de telas para os televisores. Os mais convencionais são os televisores no formato 4:3. Estes possuem uma tela num formato quase quadrado. Já os televisores 16:9, ou *widescreen*, possuem uma tela retangular, assemelhando-se a uma tela de cinema. Tais televisores são os mais adequados para a visualização dos filmes gravados em DVD's.

O DVD ADVENTURE **Philco** possibilita escolher os modos 4:3 Tela Cheia, 4:3 Original e 16:9 Widescreen.

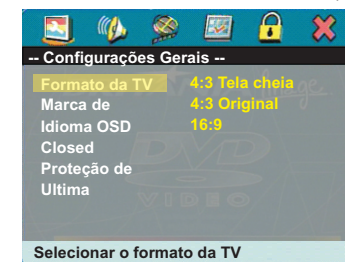

• **4:3 Tela Cheia:** Este modo possibilita eliminar as tarjas negras, inferior e superior, que aparecem num televisor 4:3, quando o disco de DVD estiver gravado no formato 16:9. Entretanto, as partes laterais serão cortadas.

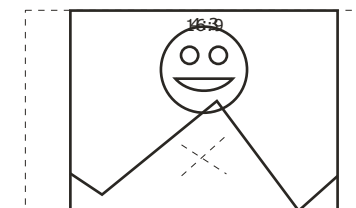

IMPORTANTE

•Dependendo do tamanho e número de arquivos *JPEG*, pode demorar algum tempo para o leitor de *DVD/CD* ler o conteúdo do disco. Se não visualizar instruções na tela após vários minutos, alguns dos arquivos podem ser demasiado grandes — reduzir a resolução dos arquivos *JPEG* para menos 2760 x 2048 *pixels* e utilizar outro disco.

•Esse aparelho poderá exibir imagens em formato *JPEG* (extensão *.JPG*) no padrão de cores *RGB*. Imagens em formato *CMYK* não serão suportadas.

MODO *USB* e CARTÃO DE MEMÓRIA

A reprodução de arquivos a partir de dispositivos *USB/SD* é simples e extremamente versátil. Seguir as instruções abaixo:

1—Conectar a unidade *USB/SD* diretamente na entrada *USB/SD*. Cabos extensores também podem ser usados (Somente para *USB*), porém certificar-se de que esteja em boas condições de uso.

2—Se estiver reproduzindo um disco, seja *DVD* ou *CD*, pressionar *SOURCE SELECT* e em seguida a escolher a opção *MEDIA - USB/CARD*.



3—Caso não esteja reproduzindo um disco, a leitura se iniciará automaticamente ao efetuar a conexão do dispositivo *USB/SD*. Caso não ocorra, pressionar o botão *SOURCE SELECT* para habilitar o modo *USB/SD*.

4—Uma interface (navegador) contendo os arquivos compatíveis para reprodução bem como os diretórios criados surgirá na tela do televisor. Para executá-los, seguir as mesmas instruções da seção anterior.

IMPORTANTE

•Antes de remover o dispositivo *USB/SD*, desligar o aparelho reproduzidor.

•Arquivos protegidos contra cópias não poderão ser reproduzidos.

•Devido ao grande número de dispositivos *USB/SD* encontrados no mercado, e principalmente ao avanço da tecnologia empregada, alguns dispositivos podem não ser reconhecidos pelo aparelho, devido à incompatibilidade do driver de suporte. Nesse caso, tentar formatar a memória do dispositivo *USB* ou contatar o fabricante.

•A leitura de alguns arquivos contidos em determinados dispositivos *USB/SD* podem ser mais lentos que outros. Isso é decorrente de alguns fatores como:

- dispositivo *USB* com grande quantidade de arquivos;
- arquivos dispostos em muitas pastas e estas contendo subpastas;
- arquivos excessivamente grandes (> 1 MB);
- Existência de arquivos não suportados pelo aparelho fazendo com que o mesmo fique tentando reproduzi-los.

•Alguns arquivos visualizados a partir do *DVD Player* podem ter seus nomes diferentes de quando visualizados a partir do computador. Isso ocorre porque o nome do arquivo visualizado através do *DVD Player* é cortado a partir do oitavo caractere. Essa é uma característica do sistema *FAT16* usado pelo aparelho.

•Sempre que o usuário for comutar entre *USB/SD* e Disco, é necessário primeiramente pressionar a tecla *STOP*. Isso acontece porque os dois sistemas não podem ser reproduzidos simultaneamente. É uma limitação da memória do reproduzidor de *DVD*.

•Quando algum dispositivo não suportado pelo aparelho for conectado, o sistema ficará instável, podendo inclusive ocorrer o travamento da unidade. Exemplo, tentar usar uma câmera digital como *WEBCAM* a partir do *DVD Player*. Neste caso, retirar o cabo da alimentação da tomada e aguardar alguns segundos antes de voltar a ligá-lo. Não tentar conectar o dispositivo novamente.

•Unidades de armazenamento que usam discos rígidos não são suportados, tais como *iPods*, *HDD USB*, etc. Utilizar dispositivos de armazenamento com memória *flash*.

•Alguns arquivos de músicas, fotos ou vídeos podem não ser reproduzidos a partir da entrada *USB*. Isso não é defeito. É decorrente das várias extensões existentes no ramo digital atualmente, o que torna inviável a compatibilidade do aparelho com todos os arquivos digitais. Da mesma forma, a resolução das fotos ou a taxa de *bits* da codificação podem ser muito altas tornando a sua reprodução impossível para aparelhos com essas características.

•Os arquivos gravados na memória *flash* devem estar no formato *FAT16* ou *FAT32*. Arquivos gravados em *NTFS* não são suportados.

•Os *players* de música portáteis podem não ser compatíveis com o produto. Isso acontece porque é necessário um *software* para o reconhecimento da unidade. Este aparelho não detém esse tipo de *software*. Conectar apenas dispositivos de armazenamento em massa.

•Este produto não pode ser conectado a computadores pessoais via dispositivo *USB*.

•Alguns arquivos de fotos podem não ser rotacionados. Isso acontece quando os arquivos são editados por determinados *softwares* que retiram uma extensão necessária à rotação das mesmas.

MONTAGEM E INSTALAÇÃO

Para que se possa extrair o máximo de qualidade tanto no áudio quanto no vídeo, é necessário preparar o aparelho adequadamente, efetuando todas as conexões de forma segura e tendo em mente que as conexões poderão ser feitas dependendo da disponibilidade das entradas no televisor/monitor e em equipamentos secundários, tais como amplificadores.

Nesta seção, o leitor irá se familiarizar com as conexões disponíveis neste *DVD player*. Seguir as instruções abaixo.

1—Retirar o aparelho e os acessórios da caixa cuidadosamente.

2—Ler atentamente o manual de instruções antes de ligar o aparelho na tomada.

3—Ligar o aparelho na tomada e efetuar as conexões conforme instruções a seguir.

ALIMENTAÇÃO

O *DVD Adventure Philco* pode ser alimentado de três fontes diferentes: adaptador de tensão para conexão na rede elétrica, adaptador de tensão para o automóvel e através da bateria de interna de lítio. Abaixo estão as instruções de como proceder em cada um dos casos.

Conexão com a Rede Elétrica (Fonte de Corrente Alternada) - Durante a conexão com a rede elétrica, a bateria interna de lítio é carregada. Um luz indicadora no painel frontal mostrará o "status" do carregamento. Quando estiver carregando, ela ficará intermitente. Com a carga completa ficará acesa.

O consumo da bateria interna depende, e muito, das condições de uso do aparelho. Assistir a um filme conectando o aparelho a um televisor (*LCD* desligado) poupará a bateria interna. Assim como assistir a filmes utilizando o *LCD* do aparelho com brilho acentuado e o áudio em volume elevado consumirá mais energia, reduzindo o tempo de duração.

NOTA: Antes de ligar à corrente alternada, colocar a tecla *ON/OFF* na posição *OFF* (DESLIGADA).

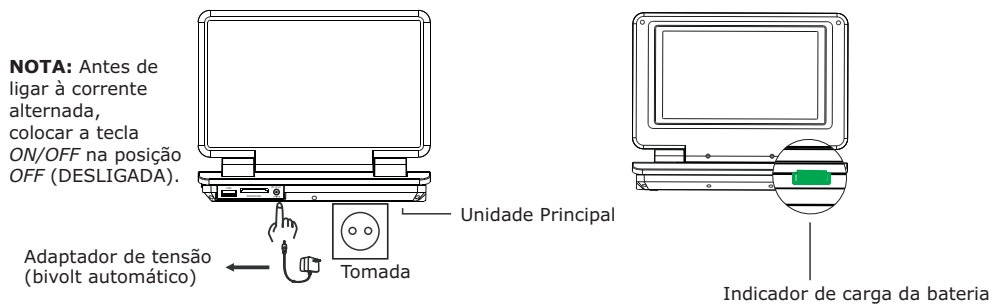

Conexão com o Adaptador para Automóvel - O adaptador para automóvel de 9 V é destinado a ser usado com veículos que tenham um sistema elétrico de 12 V com aterramento negativo.

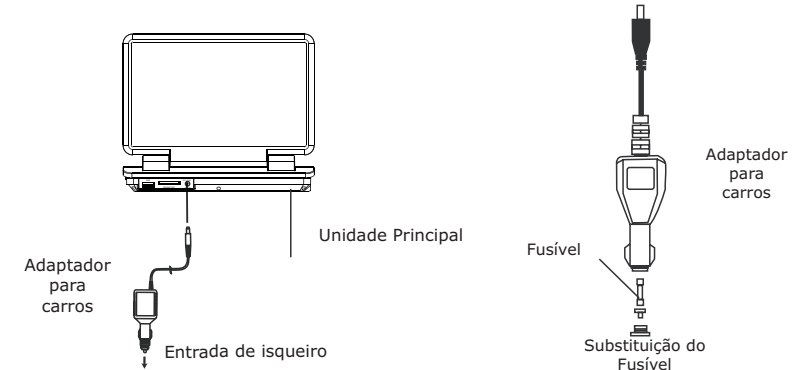

IMPORTANTE:

- Não usar em veículos com 24 V
- O uso de acessórios que não sejam originais pode danificar permanentemente o produto, invalidando a garantia.
- O adaptador para automóvel de 9 V que acompanha o produto é de uso exclusivo com esse aparelho. Não usar o adaptador com outros equipamentos.
- Para maior segurança na estrada, não usar a unidade ou assistir a vídeos enquanto estiver dirigindo um veículo. Além de ser contra a lei, esse ato põe em risco a vida de todos os ocupantes do veículo.
- Assegurar-se de que a unidade esteja bem fixa para evitar que ela se desloque dentro do veículo em caso de acidente.
- Quando a parte interior da entrada do isqueiro estiver suja de cinzas ou poeira, o plugue poderá ficar quente devido ao mau contato. Limpar a entrada do isqueiro antes do uso.
- Depois de usar, desconectar o adaptador para automóvel de 9 V da unidade do isqueiro.

ÁUDIO

Saída estéreo e saídas digital coaxial.

VÍDEO

Saída vídeo composto.

IMPORTANTE

- Para a conexão mostrada abaixo, o usuário deverá acessar o *setup* do *DVD Adventure Philco* e do televisor e configurá-lo de acordo com as conexões efetuadas.
- Conexões equivocadas por parte do usuário poderão danificar permanentemente o *DVD Adventure Philco*.

Saída AV estéreo - A figura abaixo ilustra a conexão estéreo do *DVD player* com o televisor. Neste caso, o áudio será amplificado pelos alto-falantes do próprio televisor.

Usar o cabo incluso (vermelho para a conexão do canal direito / branco para a conexão do canal esquerdo / amarelo para conexão do vídeo) para conectar o terminal de saída estéreo do *DVD* à TV.

As extremidades de cor branca / vermelha também pode ser usadas para conectar o aparelho ao terminal de entrada estéreo de um amplificador do áudio.

A figura abaixo ilustra a conexão de áudio estéreo e vídeo composto com o televisor.

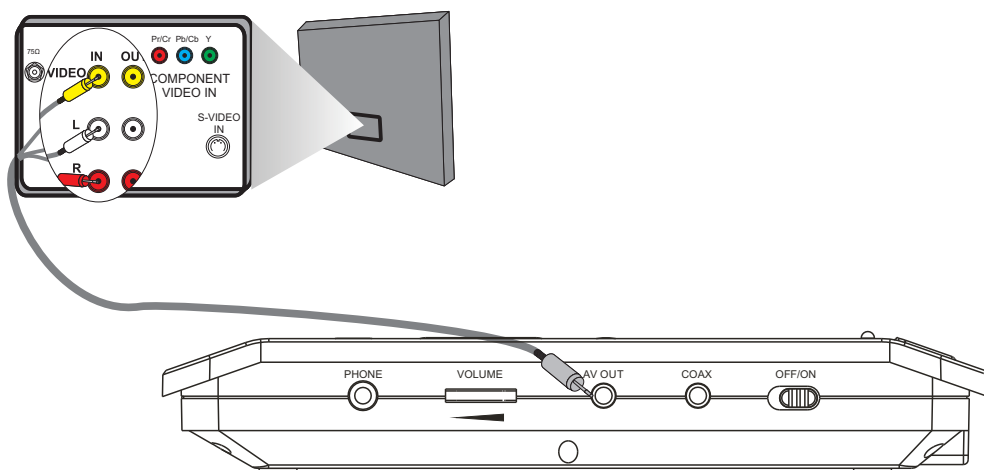

IMPORTANTE:

- O formato de saída do aparelho vem ajustado de fábrica para tamanho WIDESCREEN (16:9).
- O usuário deverá acessar a opção "Tipo da TV" e ajustar para o formato 4:3 caso conecte a uma Tv comum.

REPRODUÇÃO DE ARQUIVOS JPEG/MP3

Ao reproduzir um disco ou dispositivo *flash* com arquivos de música, vídeo ou foto, um navegador na tela do televisor conforme ilustração abaixo.

Utilizar as teclas de navegação para selecionar o diretório desejado e pressionar as teclas *NEXT/PREV* para alternar dentre os arquivos disponíveis.

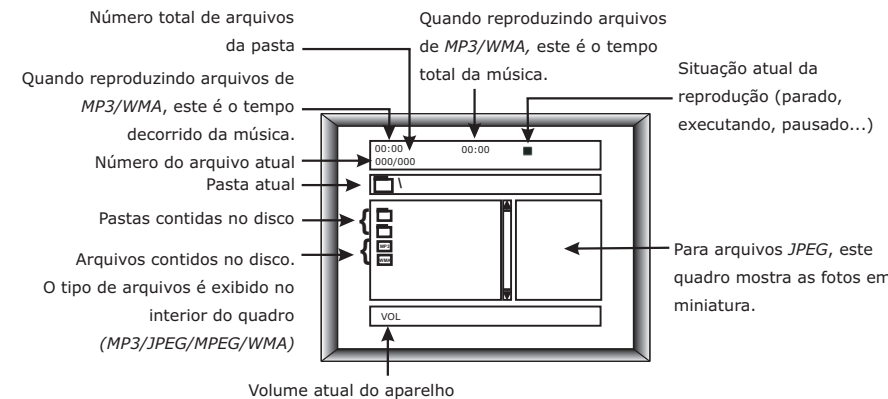

IMPORTANTE

- O nome do arquivo (música, foto ou vídeo) será exibido com no máximo 8 caracteres, incluindo espaços.
- Arquivos em formatos incompatíveis não serão reproduzidos.
- Caso haja arquivos em outros formatos não compatíveis, esses não serão exibidos.
- O número total de arquivos e pastas gravados no disco deve ser inferior a 999.
- Alguns discos podem ser incompatíveis devido a diferentes formatos de gravação ou ao estado do disco.
- Os consumidores devem estar cientes de que é necessária uma autorização para se fazer o *download* de arquivos *MP3/WMA* a partir da *internet*. A **Philco** não tem o direito de distribuir esta autorização.

Recursos para visualização de arquivos JPEG

Durante a reprodução de arquivos de imagem em formato *JPEG*, estarão disponíveis os recursos de visualização descritos abaixo:

APRESENTAÇÃO DE SLIDES: Selecionar a foto e aguardar cerca de 5 segundos para que a unidade exiba a imagem seguinte, em ordem alfabética.

ROTACIONANDO AS FOTOS: Com a foto exposta na tela, pressionar os botões de navegação para *ESQUERDA* ou *DIREITA* para girar as fotos em sentido horário ou anti-horário.



REDUZINDO E AMPLIANDO AS FOTOS: Com a foto exposta na tela, pressionar o botão *ZOOM* para aumentar ou reduzir a imagem. Com a função *ZOOM* ativada, usar as teclas de navegação para mover a imagem.



Pressionar *MENU* para retornar ao menu original.

MODOS DE OPERAÇÃO

As descrições das opções disponíveis nos menus do aparelho poderão ser ligeiramente distintas das opções mostradas nas páginas seguintes devido a rotatividade e atualização dos softwares de controle desses aparelhos. Todavia, a eventual existência dessas pequenas discrepâncias não afetará a conexão intuitiva com a função propriamente dita.

MODO DISCO.

Este aparelho possui vários modos de operação, para conhecê-las, ler as instruções a seguir.

IMPORTANTE

- Certificar-se de que todas as conexões (vídeo, cabo de alimentação) foram feitas corretamente de acordo com este folheto de instruções.

- Ligar o televisor e ajustar para o canal correto (AV1, AV2,...) de acordo com o modelo do seu televisor.

Seguir os passos abaixo:

1-Deslizar o botão **POWER** para a posição **ON** para ligar o aparelho.



2-Pressionar o botão **OPEN/CLOSE** para abrir o compartimento de discos.

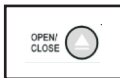

3-Inserir um disco de **DVD** com a face de leitura virada para baixo (face estampada virada para cima).

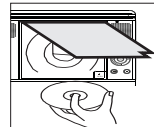

5-A reprodução do disco iniciará automaticamente.

Caso isso não aconteça, pressionar o botão **PLAY/PAUSE**.



6-Geralmente, para filmes gravados em **DVD** um menu é exibido para a escolha do áudio e da legenda. Pressionar as teclas de direção (navegação) para se movimentar entre os itens. Pressionar **ENTER** para confirmar.



7-Caso o filme entre diretamente ou a legenda ou o áudio não esteja de acordo com o desejado, pressionar repetidamente a tecla **ÁUDIO** para escolher o áudio e **SUBTITLE** para escolher a legenda.

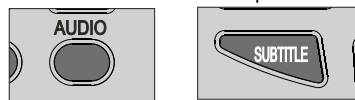

8-Ajustar o volume com os botões **VOL+** e **VOL-**.



9-Para pausar a reprodução pressionar **PLAY/PAUSE**. Pressionando esta tecla novamente a reprodução reinicia-se.

10-Para interromper a reprodução, pressionar **STOP**.

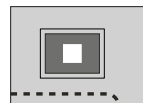

IMPORTANTE

- Algumas funções do aparelho podem não funcionar pois dependem da gravação do disco, ou seja, o disco deve conter as funções para que estas sejam executadas. Exemplos: *Angle*, *Subtitle*, *Áudio*, etc.

- Uma pequena pausa durante a reprodução do **DVD** pode acontecer. Isso acontece quando o aparelho passa a ler a segunda camada do disco. Isso não é defeito.

Saída de áudio digital coaxial - usar o cabo coaxial especial para conectar o terminal de saída coaxial do **DVD** ao terminal de entrada coaxial do amplificador de potência. Cabo não incluso.

A figura abaixo ilustra a conexão coaxial.

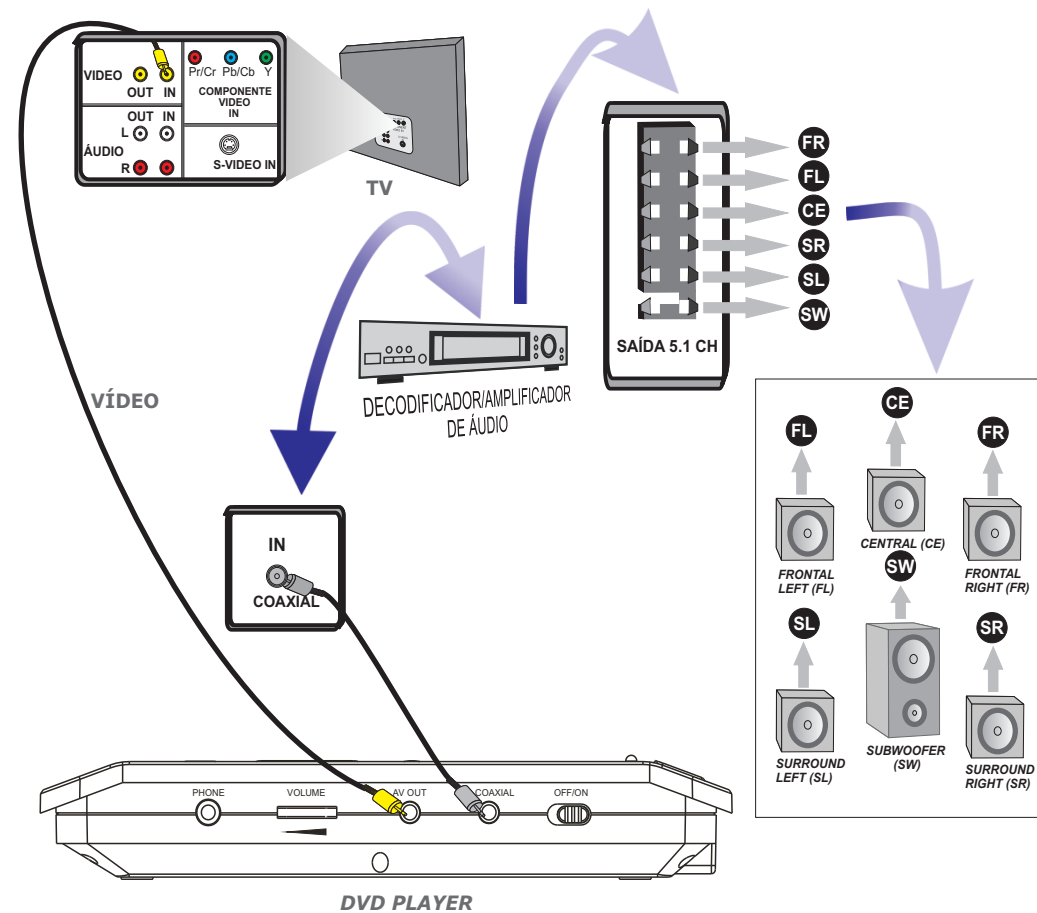

IMPORTANTE

- Na conexão citada acima, o usuário deverá efetuar a conexão de vídeo, cabo amarelo.
- Para todas as conexões mostradas acima, o usuário deverá acessar o *Setup* do aparelho e configurá-lo de acordo com a conexão efetuada.
- Algumas das conexões de áudio apresentadas poderão não estar disponíveis no seu televisor.
- Conexões equivocadas por parte do usuário poderão danificar permanentemente o **DVD Adventure Philco**.
- Não usar todos os tipos de conexão ao mesmo tempo, pois a imagem poderá ser afetada.