

BRASTEMP

Gourmand



lava-louças

manual do consumidor

alta performance • versatilidade

BRASTEMP

Gourmand

Bem vindo à linha Brastemp Gourmand. Nossa idéia quando desenvolvemos esta linha foi de incentivar a inspiração, a criatividade, a celebração para aqueles que gostam de se aventurar na cozinha e proporcionar momentos descontraídos no melhor lugar da casa.

Agora que você já tem um produto Brastemp Gourmand, siga essa receita infalível:

*Pique o stress, misture criatividade,
tempere com ousadia, junte bons amigos e...
Boas risadas!*

Desejamos muito sucesso com a sua nova Lava-Louças!

Conheça os outros produtos da linha gourmand

conheça mais em:
www.brastemp.com.br



cooktop



forno



coifa

Todas as informações você encontra aqui

- 01 - segurança da lava-louças
- 02 - requisitos de instalação
- 03 - instruções de instalação da lava-louças
- 04 - guia rápido de uso
- 05 - uso da lava-louças
- 06 - descrição de programas e opções
- 07 - recursos da lava-louças
- 08 - cuidados com a lava-louças
- 09 - solução de problemas
- 10 - questões ambientais
- 11 - dados técnicos
- 12 - assistência técnica ou de manutenção
- 13 - termo de garantia



CEMPERE COM OUSADIA



MISCURE
CRIATIVIDADE

SUMÁRIO

01	Segurança da Lava-Louças	06
	Instruções importantes de segurança	07
02	Requisitos de Instalação.....	09
	Ferramentas e Peças	09
	Requisitos do Local.....	09
	Preparação da Abertura do Gabinete onde não há conexões disponíveis	10
	Instalação Hidráulica	10
	Dimensões do Produto.....	10
	Dimensões de Recorte.....	11
	Requisitos de Drenagem	11
	Requisitos de Fornecimento de Água	12
	Requisitos Elétricos	12
03	Instruções de Instalação da Lava-Louças.....	13
	Instalação da Mangueira de Drenagem.....	13
	Instalação da Barreira de Umidade.....	14
	Preparação da Lava-Louças	14
	Instalação do Puxador da Porta.....	16
	Verificando a Tensão da Mola da Porta.....	16
	Conexão Elétrica.....	17
	Conexão do Fornecimento de Água.....	17
	Conexão da Mangueira de Drenagem.....	17
	Movendo a Lava-Louças para a Abertura do Gabinete	18
	Nivelamento da Lava-Louças	18
	Escolha da Opção de Fixação.....	20
	Fixação da Lava-Louças no Gabinete.....	21
	Ajuste do Sensor 6 th Sense.....	22
	Verificação de Funcionamento.....	22
04	Guia Rápido de Uso	23
05	Uso da Lava-Louças	24
	Etapa 1.....	24
	Etapa 2	25
	Etapa 3	27
	Etapa 4	27
06	Descrição de Programas e Opções.....	28

	Seleção de Programas.....	28
	Funções Personalizar	29
	Acompanhamento das Etapas de Programas.....	30
07	Recursos da Lava-Louças	31
	Áreas de Lavagem Jatos Limpeza Pesada.....	31
	Cesta para Utensílios Gourmand	31
	Cesto para Talheres	31
	Bolsa para Utensílios Gourmand	32
	Sensor 6 th Sense.....	32
	Cesto Superior Ajustável em Duas Posições.....	32
	Prendedor de Xícaras e Taças	32
	Cesto Flex	33
	Grampos para Itens Leves Gourmand	33
	Cestos Ajustáveis.....	33
	Opções de Carregamento	34
	Triplo Sistema de Filtragem.....	34
	Proteção Antitransbordo.....	34
08	Cuidados com a Lava-Louças	35
	Limpeza da Lava-Louças	35
	Limpeza do Triplo Sistema de Filtragem.....	35
09	Solução de Problemas.....	36
10	Questões Ambientais.....	39
11	Dados Técnicos	40
12	Assistência Técnica ou de Manutenção	41
13	Termo de Garantia	42

NOTA: Todas as imagens contidas neste manual são meramente ilustrativas.

01 SEGURANÇA DA LAVA-LOUÇAS

ADVERTÊNCIA

A sua segurança e a de terceiros é muito importante.

Este manual e o seu produto têm muitas mensagens importantes de segurança. Sempre leia e siga as mensagens de segurança.



Este é o símbolo de alerta de segurança.

Este símbolo alerta sobre situações que podem trazer riscos à sua vida, ferimentos a você ou a terceiros.

Todas as mensagens de segurança virão após o símbolo de alerta de segurança e a palavra "PERIGO" ou "ADVERTÊNCIA".

Estas palavras significam:

 **PERIGO**

Existe risco de você perder a vida ou de ocorrerem danos graves se as instruções não forem seguidas exatamente.

 **ADVERTÊNCIA**

Existe risco de você perder a vida ou de ocorrerem danos graves se as instruções não forem seguidas.

Todas as mensagens de segurança mencionam qual é o risco em potencial, como reduzir a chance de se ferir e o que pode acontecer se as instruções não forem seguidas.

INSTRUÇÕES IMPORTANTES DE SEGURANÇA

AVISO: Ao instalar e usar a Lava-Louças, tomar precauções básicas, como:

- A primeira instalação da sua Lava-Louças deve ser feita por um técnico treinado e certificado pela Brastemp. **Esta instalação é gratuita.**
- Para a instalação da Lava-Louças, siga as instruções contidas neste manual e todos os códigos e leis locais e nacionais de instalações elétricas e hidráulicas.
- Não é permitido o manuseio da Lava-Louças por crianças e pessoas não-capacitadas, sendo necessária a atenção do responsável sempre que existirem crianças por perto, durante a instalação e quando o produto estiver em funcionamento.
- Nunca altere ou use o cabo de força de maneira diferente da recomendada, para não provocar choque elétrico, incêndio ou danos à sua Lava-Louças.
- Se o cordão de força estiver danificado, deve ser substituído pela Rede de Serviços Brastemp.
- Não toque em peças em movimento.
- Leia todas as instruções antes de usar a Lava-Louças.
- Ao fazer o carregamento para lavagem:
 1. Acomode itens afiados de forma que não seja provável que danifiquem a vedação da porta.
 2. Acomode facas afiadas com os cabos para cima, a fim de reduzir o risco de ferimentos por corte.
- Use somente sabão e líquido secante recomendados para uso em Lava-Lou-

ças e mantenha-os fora do alcance de crianças.

- Não lavar itens plásticos, a menos que estejam identificados como “seguros para Lava-Louças” ou o equivalente. No caso de artigos plásticos sem essa marca, verificar as recomendações do fabricante.
- Esta Lava-Louças é destinada exclusivamente a uso doméstico.
- Não toque no elemento de aquecimento (resistência) durante ou logo após o uso.
- Não opere a Lava-Louças sem que todos os painéis de fechamento estejam instalados.
- Não mexa indevidamente nos controles.
- Não sente ou fique de pé sobre a porta, tampa ou cestos para pratos da Lava-Louças.
- Em certas condições, pode ser produzido gás hidrogênio em um sistema de água quente que não tenha sido usado durante duas semanas ou mais. O GÁS HIDROGÊNIO É EXPLOSIVO. Se o sistema de água quente não tiver sido usado durante um certo período, é necessário, antes de usar a Lava-Louças, abrir todas as torneiras de água quente e deixar que a água esorra de todas elas durante vários minutos. Isto liberará qualquer gás hidrogênio acumulado. Como o gás é inflamável, não fume nem use chama descoberta durante esse tempo.
- Remova a porta ou a tampa de acesso ao compartimento de lavagem ao retirar de serviço uma Lava-Louças antiga ou descartá-la.

GUARDE ESTAS INSTRUÇÕES

INSTRUÇÕES DE ATERRAMENTO

A Lava-Louças deve ser aterrada. Na eventualidade de defeito ou quebra, o aterramento reduz o risco de choque elétrico, oferecendo um caminho de menor resistência para a corrente elétrica. A Lava-Louças é equipada com um cordão de alimentação, que possui plugue e condutor próprios para aterramento (tem condutor para aterramento do equipamento e um plugue de aterramento). O plugue deve ser ligado em uma tomada apropriada, que esteja instalada e aterrada de acordo com normas da ABNT, NBR 5410 - Seção Aterramento. O cordão de alimentação deve estar de acordo com o novo padrão NBR 14136. Se necessário, consulte um electricista especializado de sua confiança.

AVISO: Uma conexão incorreta do condutor de aterramento do equipamento pode resultar em risco de choque elétrico.

Em caso de dúvidas quanto ao aterramento adequado da Lava-Louças, verificar com um electricista qualificado ou um representante de assistência técnica. Não modifique o plugue fornecido com a mesma, nem faça uso de adaptadores. Se o plugue não servir na tomada, instale uma tomada adequada ao plugue da Lava-Louças.

GUARDE ESTAS INSTRUÇÕES

ADVERTÊNCIA



Risco de Tombamento

Não usar a Lava-Louças até que esteja completamente instalada.

Não forçar a porta para abaixo quando a mesma estiver aberta.

Não seguir estas instruções pode causar sérios ferimentos e cortes.

02 REQUISITOS DE INSTALAÇÃO

FERRAMENTAS E PEÇAS

Reúna todas as ferramentas e peças antes de iniciar a instalação.

Ferramentas necessárias:

- Alicate
- Chave Phillips
- Chave Sextavada de 5/16" e 1/4"
- Trena ou régua
- Chave Inglesa de 10" que abra até 1-1/8" (2,9 cm).
- Chave de Fenda
- Faca de uso geral
- Nível pequeno
- Lanterna elétrica
- Bandeja rasa
- Chave de Boca de 5/8"
- Toalha
- Bloco de madeira

Peças necessárias:

- Calços (se instalado com piso embutido).
- 4 parafusos para madeira nº 10 x 1/2" (se estiver instalando painéis frontais sob encomenda).

MATERIAIS EXTRAS PARA NOVAS INSTALAÇÕES:

Ferramentas necessárias:

- Furadeira elétrica com brocas de 1/2", 3/4" e 1-1/2"
- Cortador pequeno de tubo
- Descascador de fios
- Abraçadeira com parafuso 1-1/2"-2" se conectando com conexão T

Peças fornecidas:

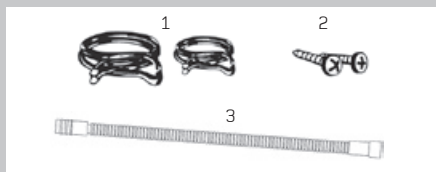

1. 2 abraçadeiras da mangueira de drenagem, uma larga e uma pequena
2. 2 parafusos Phillips nº 10 x 1/2"
3. mangueira de drenagem

REQUISITOS DO LOCAL

Não instale tubulações de drenagem, tubulações de água ou instalações elétricas onde elas possam interferir ou entrar em contato com o motor e pés da Lava-Louças.

O local onde a Lava-Louças será instalada deve proporcionar espaço livre entre o motor e o piso. O motor não deve tocar o piso. Não instale a Lava-Louças sobre pisos acarpetados.

Verifique o local onde a Lava-Louças será instalada. O local deve proporcionar:

- Fácil acesso à água, eletricidade e drenagem.
- Acesso conveniente para carregar e descarregar louças. Locais de canto necessitam de um espaço mínimo de 5 cm entre a lateral da Lava-Louças e a parede ou gabinete.
- Abertura completa para devida operação e aparência.
- Frente do gabinete perpendicular ao piso.
- Piso nivelado (se o piso na frente da abertura não estiver nivelado com o piso da traseira da abertura, será necessária

a utilização de calços para nivelar a Lava-Louças).

NOTA: Para prevenir deslocamento durante a operação da Lava-Louças, calços devem ser firmemente fixados ao piso. Verifique se canos, fios e mangueira de drenagem estão dentro da área sombreada mostrada na seção "Dimensões de Recorte".

PREPARAÇÃO DA ABERTURA DO GABINETE ONDE NÃO HÁ CONEXÕES DISPONÍVEIS

CONEXÃO ELÉTRICA

A instalação da parte elétrica da Lava-Louças será mais fácil se você direcionar a instalação para o lado direito do gabinete.

NOTA: Uma tomada com três pinos adequadamente instalada (e ligação a terra) é necessária em um gabinete próximo ao da Lava-Louças.

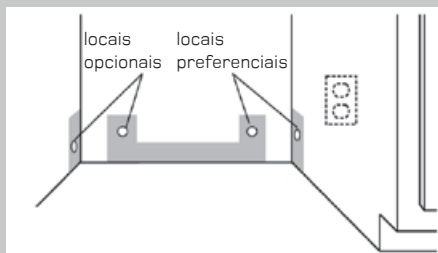

1. Faça um orifício de 3,8 cm na parte traseira. Locais preferenciais e opcionais são apresentados na figura ao lado.
2. Gabinete de madeira: lixe o orifício até ficar liso. Gabinete de metal: cubra o orifício com um anel de isolamento.

INSTALAÇÃO HIDRÁULICA

CONSELHO: Direcionar a tubulação de água através do lado esquerdo da abertura do gabinete tornará a conexão de água mais fácil.

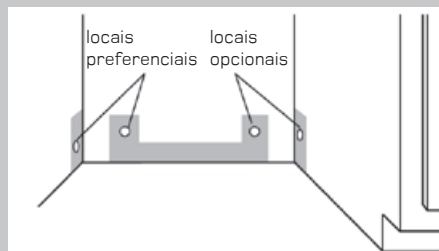

1. Fure um orifício de, no mínimo, 3,8 cm na lateral ou traseira do gabinete. Locais preferenciais e opcionais são mostrados.

CONSELHO: Se o piso na abertura da Lava-Louças estiver desigual, você precisará tomar cuidados especiais na medição das dimensões e no nivelamento da Lava-Louças.

DIMENSÕES DO PRODUTO

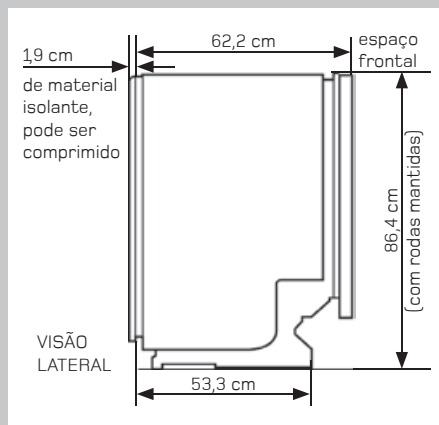



CONSELHO: Para locais de instalação que possuam 70 cm de profundidade, é possível ter os pontos de fornecimento de água, energia elétrica e drenagem em qualquer local da face traseira do nicho de instalação.

IMPORTANTE

- As Dimensões de Recorte ao lado se referem à instalação da Lava-Louças com o painel embutido na estrutura do gabinete. Neste tipo de instalação, você precisará programar sua Lava-Louças com a porta aberta e, para que o programa selecionado seja iniciado, você precisará fechar a porta em até 3 segundos após finalizar programação e apertar a tecla **iniciar**.
- Caso deseje instalar o produto de forma a ter acesso ao painel, com a porta da Lava-Louças na parte externa do gabinete, diminua a profundidade do gabinete em 4,5 cm.

DIMENSÕES DE RECORTE

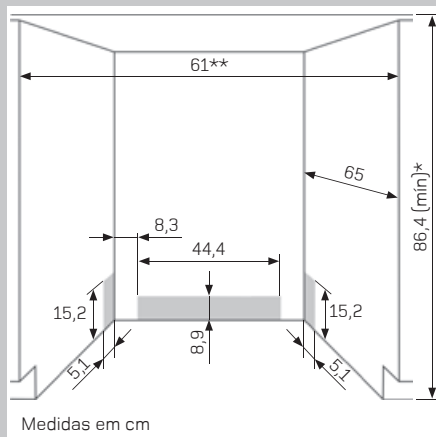

* Medido do ponto mais baixo do lado inferior do balcão. Pode ser reduzido a 86 cm ao remover as rodas da Lava-Louças.

** Mínimo, medido do ponto mais estreito da abertura.

REQUISITOS DE DRENAGEM

- Caso a mangueira de drenagem que acompanha sua Lava-Louças não corresponda ao tamanho necessário para a instalação em sua residência, entre em contato com a Central de Relacionamento Brastemp, solicitando uma mangueira de drenagem com o comprimento de 3,7 m, resistente ao calor, ao sabão e que se encaixe ao conector do dreno da Lava-Louças de 2,5 cm.
- Use encaixes de tubulação de dreno com, no mínimo, 1/2".

REQUISITOS DE FORNECIMENTO DE ÁGUA

- Tubulação de água com pressão de 0,6 kgf/cm² (1,4 kgf/cm²) até 8 kgf/cm².
- Se sua residência possui entrada de água quente no local onde a Lava-Louças será instalada, a temperatura da água de fornecimento deve ser de, no máximo, 48,9 °C.
- O ponto para a entrada de água deve ser de dimensão igual a 3/4".

REQUISITOS ELÉTRICOS

Contate um eletricitista qualificado.

- Assegure que a instalação elétrica está adequada e em conformidade com as normas nacionais e locais.
- O cordão de força de sua Lava-Louças possui 1,6 m.
- Fornecimento de 127 V/60 Hz, somente AC, protegido por fusível de 15 ou 20 A.
- É indispensável a utilização de circuito e disjuntores termomagnéticos exclusivos para a proteção da Lava-Louças e da rede elétrica contra sobrecorrentes. Caso não exista circuito, disjuntores termomagnéticos e uma tomada tripolar com o novo padrão NBR 14136 exclusivos, consulte um eletricitista para instalá-los.

- Para sua segurança, este eletrodoméstico deve ser aterrado.
- Este eletrodoméstico está equipado com um cabo de alimentação com condu plugue tripolar. Para minimizar possível risco de choque, o cabo deve ser conectado a uma tomada de três pinos, cujo aterramento deve estar adequadamente instalado (com aterramento). Se uma tomada apropriada não estiver disponível, deve-se providenciar que uma tomada de três pinos com aterramento seja instalada por um eletricitista apropriado.

Se uma tomada apropriada não estiver disponível, deve-se providenciar que uma tomada de três pinos com aterramento seja instalada por um eletricitista apropriado.

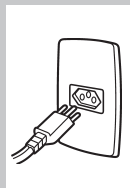

03 INSTRUÇÕES DE INSTALAÇÃO DA LAVA-LOUÇAS

⚠️ ADVERTÊNCIA



Risco de Choque Elétrico

Desligue a energia elétrica na caixa de fusíveis ou na caixa do disjuntor antes de instalar a Lava-Louças.

Não seguir esta instrução pode causar morte ou choque elétrico.

1. Desligue a energia.
2. Desligue o fornecimento de água.
3. Verifique se a tubulação de água alcança a abertura frontal esquerda onde a conexão de água será feita.
4. Verifique se a fiação elétrica alcança a abertura frontal direita onde a conexão elétrica será feita.

INSTALAÇÃO DA MANGUEIRA DE DRENAGEM

IMPORTANTE

Sempre use a mangueira de drenagem nova, que acompanha o produto, mesmo quando estiver instalando uma Lava-Louças de reposição.

Faça o escoamento da água em um tubo de saída próximo à Lava-Louças, com diâmetro de 5 cm (2"), em uma altura de 58 cm acima do chão.

Se preferir, você pode fazer a instalação da mangueira de drenagem diretamente no sifão da pia (conexão em T). Para este tipo de instalação, siga os passos abaixo:

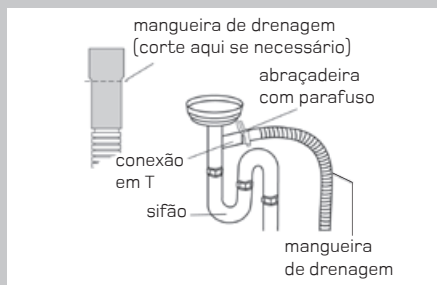

1. Corte a extremidade da mangueira de drenagem se necessário (não corte a parte canelada).
2. Fixe à mangueira de drenagem a conexão em T com abraçadeira com parafuso de 1-1/2" a 2" (3,8 a 5 cm).

Esta conexão deve ser feita antes do sifão a pelo menos 50,8 cm acima do piso onde a Lava-Louças será instalada. É recomendado que a mangueira de drenagem seja colocada em forma de arco e firmemente presa na parte de baixo do balcão.



3. Insira a mangueira de drenagem através do orifício cortado no gabinete onde a Lava-Louças será instalada.

INSTALAÇÃO DA BARREIRA DE UMIDADE



1. Certifique-se que a área sob o gabinete esteja limpa e seca para a instalação da barreira de umidade.
2. Remova a traseira da barreira de umidade e aplique na parte mais baixa do balcão ao longo da borda frontal do balcão.

PREPARAÇÃO DA LAVA-LOUÇAS

⚠️ ADVERTÊNCIA



Risco de Tombamento

Não usar a Lava-Louças até que esteja completamente instalada.

Não forçar a porta para abaixo quando a mesma estiver aberta.

Não seguir estas instruções pode causar sérios ferimentos e cortes.

⚠️ ADVERTÊNCIA

Risco de Peso Excessivo

Use uma ou mais pessoas para mover e instalar a Lava-Louças.

Não seguir esta instrução pode causar ferimento nas costas e outros danos.

CONSELHO: Coloque um papelão debaixo da Lava-Louças até instalá-la na abertura do gabinete. O papelão protegerá a cobertura do piso durante a instalação.

1. Meça a altura da abertura do gabinete da parte mais baixa do balcão até o piso em que a Lava-Louças será instalada (você precisa saber o ponto mais baixo). Verifique na tabela que segue para a altura de abertura. Coloque as rodas na posição pedida.

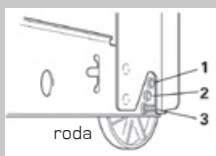
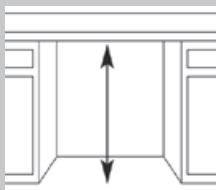

Altura mínima do recorte	Posição das rodas	Vire o pé frontal
86,4 cm	1	10 voltas
87 cm	2	5 voltas
87,6 cm	3	0 volta

2. Deixe os pés de nivelamento na mesma altura. Se a altura de recorte mínima é de 86,4 cm, as rodas traseiras podem ser removidas para espaço livre extra. Isto permitirá que a Lava-Louças se encaixe no recorte de 86 cm, mas será mais difícil movê-la. Se as rodas forem removidas, proteja o piso quando mover a Lava-Louças.

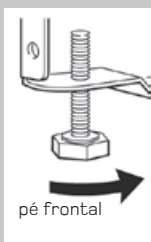

SE VOCÊ TEM PISO EMBUTIDO

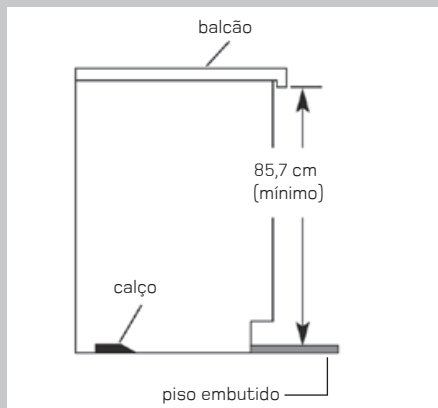

1. Meça a altura da abertura da parte mais baixa do balcão para o piso embutido. Se a altura for de pelo menos 85,7 cm, a Lava-Louças encaixará na abertura sem modificação do balcão ou do piso.
2. Coloque as rodas na posição 1 e vire os pés de nivelamento frontal para cima até o final.
3. Adicione calços, conforme necessário nas áreas mostradas, para deixar a Lava-Louças na altura apropriada.

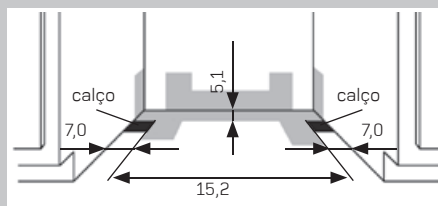

Medidas em cm

NOTA: Calços devem ser firmemente fixados ao piso, para prevenir que eles se movimentem quando a Lava-Louças estiver em funcionamento.

INSTALAÇÃO DO PUXADOR DA PORTA

IMPORTANTE

Cuidado para não riscar o painel frontal durante este procedimento.

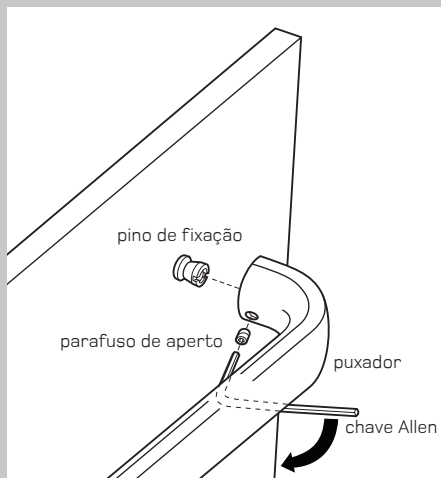

1. Remova o puxador da porta e a bolsa de ferragens contendo os parafusos de aperto e a chave Allen da caixa de papelão.
2. Inicie ajustando os parafusos no puxador.
3. Posicione o puxador sobre os pinos de fixação com os parafusos de aperto com a face para baixo.
4. Empurre o puxador firmemente contra a porta. Insira a extremidade curta da chave Allen nos parafusos de aperto. Aperte os parafusos de aperto virando 1/4 de volta até ficar justo. Mantenha a chave Allen com as Instruções de Instalação.

A primeira instalação é gratuita.

VERIFICANDO A TENSÃO DA MOLA DA PORTA

1. Com outra pessoa segurando a traseira da Lava-Louças para mantê-la inclinada, abra e feche a porta algumas vezes. Se a porta fecha ou abre sob seu próprio peso, a tensão da porta precisa ser ajustada.
2. Para ajustar a tensão da mola da porta, destrave a mola do pé traseiro da Lava-Louças.
3. Com uma chave de boca ou chave sextavada 5/16", remova o parafuso do tensionador.

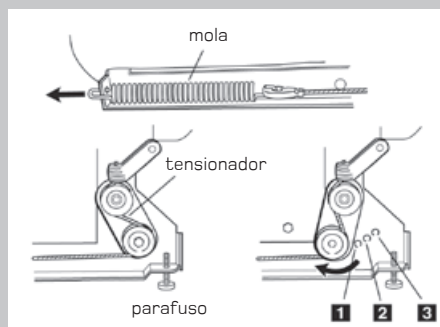

4. O parafuso pode ser colocado em um dos três orifícios, conforme ilustrado abaixo, no pé frontal da Lava-Louças. Se a porta fecha sozinha, mova o tensionador para um número de orifício maior e reposicione o parafuso. Quando a porta está destravada, se ela abre sozinha, mova o tensionador para um número de orifício menor e reposicione o parafuso.
5. Fixe, novamente, a mola da porta ao pé traseiro. Tensionadores em ambos os lados da Lava-Louças devem ser presos nos mesmo orifícios.

CONEXÃO ELÉTRICA

Verifique a seção “Requisitos Elétricos”.

Você necessita:

- Ter um fornecimento elétrico correto e um método de aterramento recomendado.

⚠ ADVERTÊNCIA



Risco de Choque Elétrico

Conecte a uma tomada de três pinos aterrada.

Não remova o terminal da conexão a terra.

Não use um adaptador.

Não use extensão.

Não seguir estas instruções pode causar morte, incêndio ou choque elétrico.

1. Conecte o plugue a uma tomada de três pinos.
2. Verifique se o cabo de fornecimento de energia não está tocando o motor da Lava-Louças.
3. Desconecte o plugue da tomada.

CONEXÃO DO FORNECIMENTO DE ÁGUA

Para a entrada de água da Lava-Louças, é recomendado um ponto de água exclusivo.

1. Rosqueie uma das extremidades da mangueira na entrada do “niple”, localizado na parte traseira da Lava-Louças, e a outra extremidade no ponto de água. Aperte o suficiente para não haver vazamento.
2. Abra o registro. Caso ocorra vazamento, reaperte as conexões.

CONEXÃO DA MANGUEIRA DE DRENAGEM



1. Para ajudar a minimizar a vibração, direcione a mangueira de drenagem para evitar contato com o motor, molas da porta, tubulação de água, gabinete, piso ou a borda do orifício onde ela passa através do gabinete.
2. Não remova o laço da mangueira de drenagem da lateral da Lava-Louças.
3. Coloque uma bandeja sob a extremidade da mangueira do dreno. A bandeja coletará qualquer água da mangueira de drenagem.

4. Coloque a pequena abraçadeira sobre a menor extremidade da mangueira.

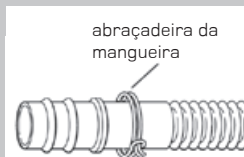

5. Empurre a mangueira de drenagem e o conector até a trava sobre a mangueira.

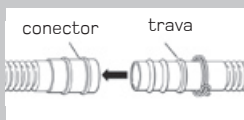

6. Use alicates para abrir a abraçadeira, conforme mostrado.

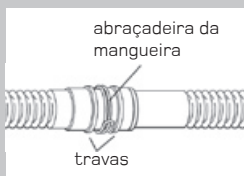

MOVENDO A LAVA-LOUÇAS PARA A ABERTURA DO GABINETE

⚠️ ADVERTÊNCIA

Risco de Peso Excessivo

Use uma ou mais pessoas para mover e instalar a Lava-Louças.

Não seguir esta instrução pode causar ferimento nas costas e outros danos.

1. Segure as laterais da Lava-Louças nas bordas do painel da porta.
2. Incline a Lava-Louças para trás sobre as rodas e empurre a Lava-Louças para próximo da abertura do gabinete. Não

empurre pelo painel frontal ou console, eles podem curvar.

3. Insira o cabo de energia no orifício cortado no gabinete.
4. Verifique se a tubulação de água está na lateral esquerda da abertura e a mangueira de drenagem está próxima do centro do orifício no gabinete.
5. Mova lentamente e completamente a Lava-Louças na abertura do gabinete. Não torça ou aperte a tubulação de água, a mangueira de drenagem e o cabo de fornecimento de energia, entre a Lava-Louças e o gabinete.
6. Remova o papelão debaixo da Lava-Louças.

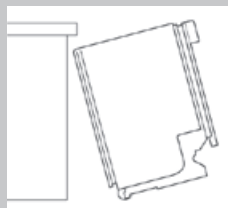

NOTA: Não há problema se a Lava-Louças encaixa bem justa na abertura do gabinete. Não remova a manta de isolamento. A manta reduz o nível de ruído.

NIVELAMENTO DA LAVA-LOUÇAS

1. Alinhe a frente do painel da porta da Lava-Louças com as portas do gabinete. Para fazer este alinhamento, poderá ser necessário ajustar o alinhamento do produto.

CONSELHO: Apóie um lado da moldura para segurar a Lava-Louças acima do piso quando estiver ajustando os pés frontais.



2. Verifique se os pés estão firmemente apoiados no piso.

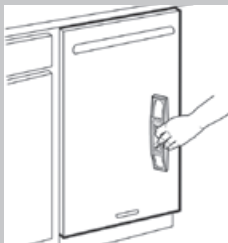

3. Feche e trave a porta e posicione o nível contra o painel frontal.

Verifique se a Lava-Louças está nivelada. Se necessário, ajuste o nivelamento do pé ou adicione calços debaixo das rodas traseiras, até que a Lava-Louças fique nivelada.

4. Repita o passo 3 no outro lado da Lava-Louças.

NOTA: Calços devem ser firmemente fixados ao piso, para prevenir seu movimento quando a Lava-Louças estiver funcionando.



5. Com a porta aberta, posicione o nível contra o topo frontal da Lava-Louças. Verifique se a Lava-Louças está nivelada nos dois lados. Se não estiver nivelada, ajuste os pés para cima e para baixo, até conseguir o nivelamento.

ADVERTÊNCIA



Risco de Choque Elétrico

Conecte a uma tomada de três pinos aterrada.

Não remova o terminal da conexão a terra.

Não use um adaptador.

Não use extensão.

Não seguir estas instruções pode causar morte, incêndio ou choque elétrico.

6. Conecte o plugue na tomada.

ATENÇÃO!

Não use benjamins, adaptadores, extensões ou ligações improvisadas, sob risco de curto-circuito ou incêndio.

ESCOLHA DA OPÇÃO DE FIXAÇÃO

⚠️ ADVERTÊNCIA

Risco de Peso Excessivo

Use uma ou mais pessoas para mover e instalar a Lava-Louças.

Não seguir esta instrução pode causar ferimento nas costas e outros danos.

OPÇÃO 1: FIXAÇÃO NO BALCÃO

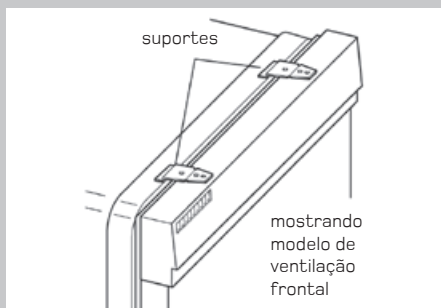

A Lava-Louças pode ser fixada no gabinete. Há dois suportes no topo da Lava-Louças que podem ser fixados no balcão se este for de madeira, laminado ou outras superfícies similares. Se o balcão for de mármore, granito ou outra superfície resistente, os suportes podem ser movidos para as laterais da Lava-Louças.

NOTA: Não fixe a Lava-Louças, isso será feito mais tarde.

OPÇÃO 2: FIXAÇÃO LATERAL DA LAVA-LOUÇAS (PARA MÁRMORE, GRANITO OU OUTRA SUPERFÍCIE RESISTENTE DO BALCÃO)

1. Remova os suportes do topo, coloque as abas na parte de trás dos suportes com os alicates e empurre os suportes para fora do encaixe.
2. Quebre a extremidade do suporte ao longo na marca.

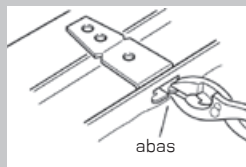

3. Com outra pessoa segurando a parte traseira da Lava-Louças, para mantê-la inclinada, abra a porta da Lava-Louças e posicione uma toalha sobre o conjunto hidráulico e espargidor da Lava-Louças. Isto impedirá que os parafusos caiam no interior da sua Lava-Louças e a danifiquem o produto.
4. Empurre os botões plásticos para fora da posição do tubo.



NOTA: Reserve os botões para cobrir os orifícios da Lava-Louças após a instalação da Lava-Louças.

5. Empurre os suportes nas fendas das laterais da Lava-Louças e curve as abas em direção a Lava-Louças de tal forma que mantenha os suportes no lugar. Repita esta operação no outro lado da Lava-Louças.

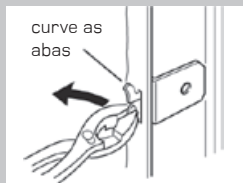

FIXAÇÃO DA LAVA-LOUÇAS NO GABINETE

⚠️ ADVERTÊNCIA



Risco de Tombamento

Não usar a Lava-Louças até que esteja completamente instalada.

Não forçar a porta para abaixo quando a mesma estiver aberta.

Não seguir estas instruções pode causar sérios ferimentos e cortes.

1. Se você ainda não fez, abra a porta da Lava-Louças e coloque uma toalha sobre a montagem de canos e os espargidores. Isto evitará que os parafusos caiam na área de tubulação quando estiver segurando a Lava-Louças no balcão.
2. Verifique se a Lava-Louças ainda está nivelada em cada lado da abertura.

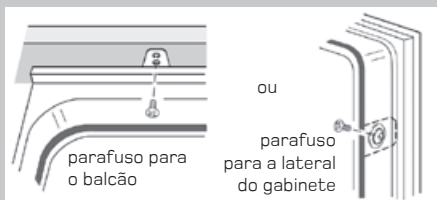

3. Fixe a Lava-Louças no balcão utilizando a chave Phillips. A Lava-Louças deve ser segura para mantê-la livre de rupturas quando a porta for aberta. Não derrube parafusos no fundo da Lava-Louças.

4. Abra as portas para cerca de 7,6 cm e verifique se o espaço entre a porta interna e a cuba é igual em ambos os lados. Se o espaçamento não for igual, solte os parafusos de suporte e os distribuidores. Aperte os parafusos de suporte.

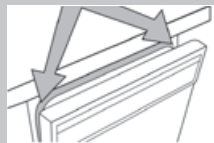

5. Se estiver usando um acessório para fixar a Lava-Louças ao gabinete, verifique se a parte superior da porta não entra em contato com parafusos, suportes ou o balcão. Se isto ocorrer, deve-se baixar a Lava-Louças e nivelá-la novamente.

6. Verifique se as laterais da porta não raspam nas cabeças dos parafusos. Se isto ocorrer, a Lava-Louças deve ser recentralizada. Quando ela estiver apropriadamente centralizada, reposicione os botões plásticos.



7. Remova a toalha da Lava-Louças.

ADVERTÊNCIA



Risco de Choque Elétrico

Conecte a uma tomada de três pinos aterrada.

Não remova o terminal da conexão a terra.

Não use um adaptador.

Não use extensão.

Não seguir estas instruções pode causar morte, incêndio ou choque elétrico.

8. Conecte o plugue na tomada.

AJUSTE DO SENSOR 6th SENSE

O primeiro programa de lavagem, durante o primeiro uso da Lava-Louças, realizará o procedimento de ajuste do Sensor 6th Sense.

Para o correto ajuste do sensor, este primeiro programa não deve ser interrompido. Se este programa de ajuste for cancelado ou interrompido antes de acender-se a luz de acompanhamento de etapa limpo, no final do programa, o programa de lavagem seguinte repetirá o procedimento de ajuste do sensor.

Para mais informações, consultar o capítulo Uso da Lavadora.

VERIFICAÇÃO DE FUNCIONAMENTO

1. Leia neste manual a seção “Uso da Lava-Louças”.
2. Verifique se todas as peças foram instaladas e se todos os passos foram realizados.
3. Verifique se você está com todas as ferramentas usadas na instalação.

04 GUIA RÁPIDO DE USO

1. Remova os resíduos maiores das louças.

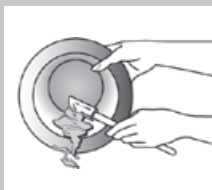

2. Acomode as louças na Lava-Louças.



3. Verifique se é necessário abastecer o reservatório de líquido secante.

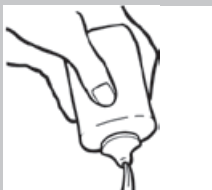

4. Adicione sabão.



Programas

1. escolher o programa

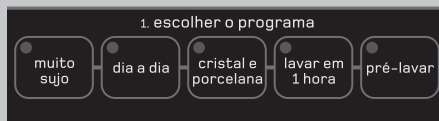

Opções

2. personalizar

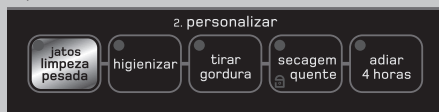

5. Selecione um programa de lavagem e as opções desejadas conforme a carga de louças que irá lavar. Para habilitar a seleção, pressione diretamente a opção desejada, realizando a programação.

6. Inicie o funcionamento da Lava-Louças.



7. Acompanhe o processo de lavagem pelos indicadores do painel.

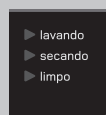

05 USO DA LAVA-LOUÇAS

ETAPA 1

Preparar e Carregar a Lava-Louças

IMPORTANTE

- Para facilitar o carregamento, comece acomodando as louças nos cestos, do fundo para a frente.
- Para maior estabilidade da sua Lava-Louças, carregue um cesto de cada vez, mantendo o outro cesto recolhido.
- Inicie o carregamento preferencialmente pelo cesto inferior.
- As tigelas e panelas devem ser acomodadas inclinadas com a boca para baixo.
- A alta temperatura da água ou a química do sabão podem danificar utensílios como artigos de borracha, porcelana com decoração vitrificada ou pintada à mão, objetos de madeira, utensílios com cabo de osso, talheres com madeira ou cabos colados.
 - Somente as panelas revestidas interna e externamente com antiaderente, as esmaltadas, as de aço inoxidável e as de vidro temperado são as indicadas para a Lava-Louças.

ABASTECIMENTO DO CESTO INFERIOR

Acomode os pratos rasos, os pratos de sopa e os pires no Cesto Inferior. Inicie pelos pratos rasos, posicionando-os na parte posterior do cesto. Em seguida, acomode os pratos de sopa e os pires. Pratos de servir e tigelas podem ser acomodados entre ou dentro dos apoios, dependendo do tamanho.

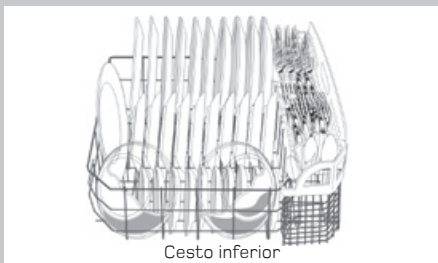

ABASTECIMENTO DO CESTO SUPERIOR

Use os apoios verticais para acomodar pratos de sobremesa e de sopa e os horizontais para xícaras e copos (conforme figura). Xícaras e copos devem ser posicionados sempre com a boca para baixo.

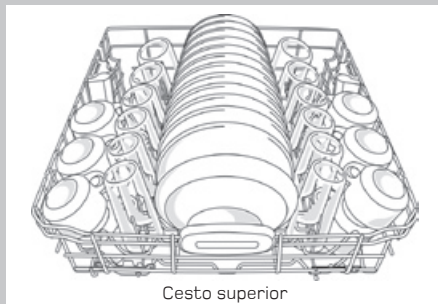

- Certifique-se de que nada impede o espargidor de girar livremente. É importante que os jatos de água atinjam todas as superfícies sujas.
- Certifique-se de que quando a porta é fechada não existam itens bloqueando o dispenser de sabão.
- As louças devem ser colocadas com as superfícies sujas voltadas para baixo e para os jatos de água. Isto melhora os resultados da limpeza e secagem.
- Evite sobrepor itens como tigelas ou travessas que podem reter alimentos.
- Coloque plásticos, pequenas travessas e copos no cesto superior. Só lave itens plásticos identificados como “seguros para Lava-Louças”.
- Para evitar ruídos de batidas e/ou tinidos durante o funcionamento da Lava-Louças, certifique-se de que itens leves estejam presos nos cestos.
- Acomode facas ou outros utensílios com pontas afiadas com os cabos para cima para reduzir o risco de ferimentos por corte.

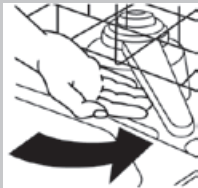

ETAPA 2

Adicionar Sabão

IMPORTANTE

- Se não pretende realizar um programa de lavagem imediatamente após o carregamento da Lava-Louças, realize um enxágue sem a adição de sabão.
- Use somente sabão apropriado para Lava-Louças.
- Adicione sabão em pó ou tabletes pouco antes de iniciar um programa, com exceção do programa Enxágue.
- Armazene o sabão de forma adequada, seguindo as recomendações do fabricante.
- Sabão comum não pode ser utilizado, pois pode provocar excesso de espuma e transbordamento, acarretando danos à sua Lava-Louças.
- Devido à variação de tamanho do tablete de sabão no mercado, caso não couber no dispenser, coloque diretamente dentro do produto, na parte inferior do cesto.

1. Abra o dispenser para sabão, empurrando a trava do dispenser para o lado direito (indicado por A).
2. Abasteça com sabão os compartimentos de acordo com a sujidade das louças.

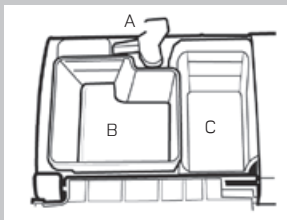

- A - Fecho da tampa
- B - Recipiente de lavagem principal
- C - Recipiente de pré-lavagem

NOTA: O compartimento **C** deve ser abastecido quando o nível de sujeira das louças for maior.

- A quantidade de sabão a ser usada depende da quantidade de resíduos nos itens. Louças muito sujas requerem mais sabão.

DUREZA DA ÁGUA

De acordo com a dureza da água de sua residência, abasteça o dispenser

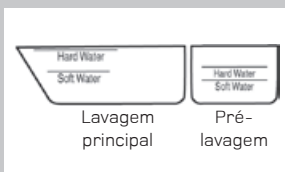

da lavagem principal e o de pré-lavagem conforme indicado na figura.

Se utilizar pouco sabão para água dura, as louças não serão limpas. Se você utilizar muito sabão para água normal, o sabão manchará suas louças.

ADICIONAR LÍQUIDO SECANTE

- Sua Lava-Louças é projetada para usar líquido secante a fim de obter boa secagem. Sem o líquido secante haverá umidade excessiva nos pratos e no interior da Lava-Louças. A opção de secagem térmica não terá um bom desempenho sem o líquido secante.

- O líquido secante impede a formação de gotículas de água que podem secar como manchas ou riscos. Também melhora a secagem, permitindo que a água escorra dos pratos após o enxágue final.
- O líquido secante ajuda a reduzir o excesso de umidade nos cestos de pratos e no interior da Lava-Louças.
- Verifique o indicador do líquido secante. Adicione quando o nível cair para ADD (adicionar).

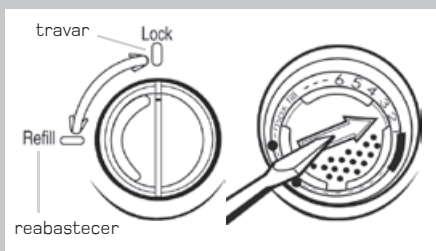
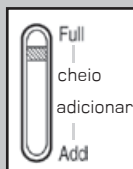

¼ volta para travar

- Para acrescentar líquido secante, gire a tampa do dispenser até a posição REFILL (reabastecer) e levante. Despeje o líquido na abertura até que o nível do indicador atinja a posição FULL (cheio). Recoloque a tampa e gire até LOCK (travar). Verifique se está bem travada.

NOTA: Na maioria das vezes, a regulagem de fábrica em 2 dará bons resultados. Se observar anéis ou manchas, tente uma regulagem mais alta.

Gire o ajustador em formato de seta que está dentro do dispenser com os dedos ou com uma chave defenda e posicione-o na regulagem desejada.

ETAPA 3

SELECIONAR UM PROGRAMA

Programas

1. escolher o programa

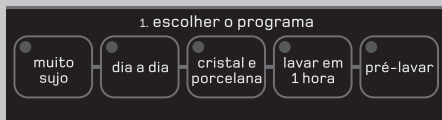

Ver tabelas “Personalize seu Programa” na seção seguinte. Algumas opções podem afetar a duração do programa.

SELECIONAR OPÇÕES

Opções

2. personalizar

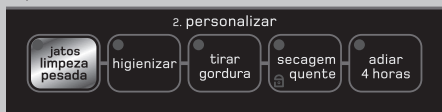

Ver tabelas “Descrição de Programas e Opções” na seção seguinte. Você pode personalizar seus programas pressionando as opções desejadas.

ETAPA 4

INICIAR/CANCELAR UM PROGRAMA

Antes de iniciar a programação, deixe a torneira com água quente mais próxima da Lava-Louças escoar, até que a água fria do encanamento escoe totalmente.

- Feche a porta da Lava-Louças com firmeza. Selecione o programa de lavagem e as opções desejadas e, pressione a tecla **iniciar/cancelar** ou pressione **iniciar/cancelar** para repetir o mesmo programa e as opções do programa de lavagem anterior.



06 DESCRIÇÃO DE PROGRAMAS E OPÇÕES

Programas

1. escolher programa

Opções

2. personalizar

3. iniciar / cancelar

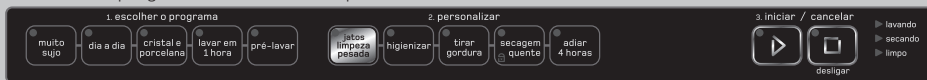

SELEÇÃO DE PROGRAMAS

Programas	Tipos de Cargas	Descrição	Tempo de Lavagem (horas:min.)		
			Programa Mínimo	Programa + Opções	
				Mínimo	*Máximo
muito sujo	Usar para panelas, frigideiras, caçarolas, louças e talheres muito sujos e difíceis de lavar.	Durante a lavagem, a ação de lavagem terá pausas repetidas de vários segundos.	1:55	2:25	3:23
dia a dia	Usar para cargas com quantidades normais de resíduos de alimentos.	Durante a lavagem, a ação de lavagem terá pausas repetidas de vários segundos.	1:25	1:50	3:13
cristal e porcelana	Usar para itens levemente sujos ou porcelanas e cristais.	Durante a lavagem, a ação de lavagem terá pausas repetidas de vários segundos.	1:20	1:50	3:14
lavar em 1 hora	Usar para lavar rapidamente cargas de copos ou pratos previamente enxaguados.	Este programa não faz secagem.	0:58	0:88	0:88
pré-lavar	Usar para enxaguar pratos, copos e talheres que não serão lavados logo a seguir.	Este programa não faz secagem. Não usar sabão.	0:15	nenhum	nenhum





* Sensor 6th Sense: Os tempos de lavagem máximos dependem da temperatura da água, das condições de sujeira, tamanho da carga de louça e opções selecionadas.

É possível personalizar seu programa, selecionando uma opção.

Ver Seleção de Opções. Se mudar de idéia, pressione a opção outra vez para eliminá-

la ou selecione uma opção diferente. Você pode alterar uma opção, a qualquer momento, antes que a opção selecionada tenha início.

FUNÇÕES PERSONALIZAR

Programas	Tipos de Cargas	Descrição	Como Usar
 jatos limpeza pesada	Frigideiras, caçarolas etc., com resíduos de alimentos resistentes.	Ativa os jatos de pulverização do jatos de limpeza pesada e leva jatos de água intensificados para a parte traseira do cesto do nível inferior. É possível adicionar calor e tempo ao programa.	Programa muito sujo ou dia a dia.
 higienizar	Para higienizar pratos e objetos de vidro.	Este enxágue a alta temperatura higieniza os pratos e objetos de vidro.	Programa muito sujo ou dia a dia.
 tirar gordura	Louças contendo alimentos aderidos e ressecados.	Aumenta a temperatura da água durante as etapas de lavagem do programa.	Programa muito sujo ou dia a dia.
 secagem quente	Para obter os melhores resultados na secagem, secar os pratos com calor.	Desativar esta função quando as cargas contiverem louças de plástico que possam ser sensíveis a altas temperaturas.	Programas muito sujo, dia a dia, cristal e porcelana e lavar em 1 hora.
 adiar 4 horas	Para usar a Lava-Louças mais tarde ou em horário de menos movimento.	Adia o início de um programa em 4 horas. Selecionar um programa e opções de lavagem. Pressionar adiar 4 horas. Pressionar iniciar/cancelar . Fechar a porta com firmeza.	Todos os programas.



IMPORTANTE

Sensor 6th Sense: Sua Lava-Louças possui a tecnologia de sensoriamento de limpeza que monitora o nível de sujidade de suas louças e realiza ajustes de tempo e consumo de água do programa selecionado, proporcionando um melhor desempenho de lavagem. Se a temperatura da água de abastecimento for inferior à temperatura recomendada ou se o nível de sujeira das louças for pesado, o programa será automaticamente compensado com acréscimo de tempo, calor e água, conforme necessário.

IMPORTANTE

- Durante o primeiro uso da Lava-Louças, será ajustado para incluir 2 enxágues adicionais.
- Para o correto ajuste do sensor, este primeiro programa não deve ser interrompido.
- Se este programa de ajuste for cancelado ou interrompido, antes de acender-se a luz de acompanhamento de etapa limpo no final do programa, o programa de lavagem seguinte repetirá este ajuste do sensor.

ACOMPANHAMENTO DAS ETAPAS DE PROGRAMAS

Controle	Finalidade	Comentário
 iniciar/cancelar	Para iniciar ou reiniciar um programa de lavagem.	Se a porta for aberta durante um programa ou se faltar energia, o indicador iniciar/cancelar pisca. O programa não será reiniciado até que a porta seja fechada e iniciar/cancelar seja pressionado.
 desligar	Para cancelar um programa de lavagem.	Fechar a porta com firmeza. A Lava-Louças inicia uma drenagem de 2 minutos (se necessário). Deixar a Lava-Louças drenar completamente.
▶ lavando ▶ secando ▶ limpo lavando secando limpo	Para seguir o andamento do programa da Lava-Louças.	O indicador limpo se acende quando um programa é concluído. A luz se apaga ao se abrir e fechar a porta ou pressionar desligar.

Para combinações entre programas e opções não indicados, sua Lava-Louças não permitirá

que a combinação seja selecionada e indicará esta ocorrência piscando a luz indicadora.

07 RECURSOS DA LAVA-LOUÇAS

ÁREA DE LAVAGEM JATOS LIMPEZA PESADA

A área de lavagem jatos limpeza pesada está localizada na parte traseira do cesto inferior.



NOTA: É preciso selecionar a opção de lavagem jatos limpeza pesada (jatos extras de água) para usar este recurso. Certifique-se de que itens não interfiram no tubo de alimentação de água, os espargidores, ou os jatos de água do jatos limpeza pesada.

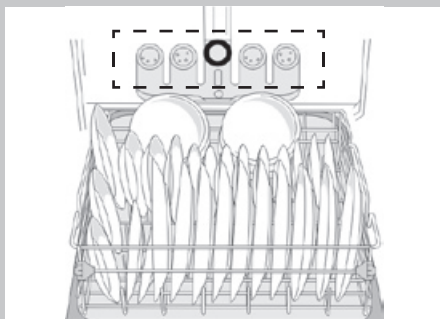

- Carregue panelas, pratos etc., na parte traseira do cesto inferior, com as superfícies sujas voltadas para os jatos de água do jatos limpeza pesada (jatos extras de água).
- Somente uma fileira de louças pode ficar voltada para os jatos de água do jatos limpeza pesada. Empilhamento, sobreposição ou aglomeração de louças impedirá que os jatos de água do jatos limpeza pesada atinjam todas as superfícies.

CESTA PARA UTENSÍLIOS GOURMAND

Use a cesta para utensílios para acomodar utensílios especiais de cozinha (colheres de servir, espátulas e itens semelhantes), ou talheres exce-



dentes. A cesta está apoiada sobre o cesto inferior, no canto direito. Carregue a cesta sobre o cesto inferior, ou remova-a para carregá-la sobre um balcão ou mesa.

NOTA: Gire os espargidores. Certifique-se de que não existam itens na cesta, impedindo a rotação dos espargidores.

CESTO PARA TALHERES

O cesto para talheres é um acessório prático e inteligente para auxiliar no uso de sua Lava-Louças.

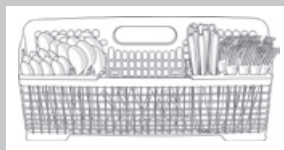

Os talheres devem ser colocados no cesto com os cabos para baixo e os utensílios – com os quais se pode sofrer ferimentos, tais como facas pontiagudas, com os cabos virados para cima.

A grade existente na parte superior deve ser mantida no cesto, para manter os talheres separados. Utilize os três compartimentos centrais para pequenas peças.

BOLSA PARA UTENSÍLIOS GOURMAND

Esta bolsa está localizada na frente do cesto inferior. Use-a para acomodar pequenos itens dentro da Lava-Louças durante um programa.

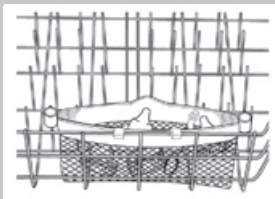

Para levantar o cesto, pressione ambos os reguladores e levante o cesto até que esteja na posição superior e nivelada.

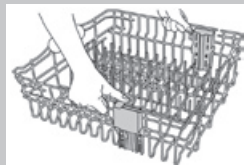

Para baixar o cesto, pressione ambos os reguladores e faça o cesto deslizar de volta à sua posição inferior.

NOTA: O cesto superior deve estar nivelado.

SENSOR 6th SENSE

O sensor ótico de sua Lava-Louças monitora o nível de sujidade da carga a ser lavada, ajustando o programa de lavagem para a melhor lavagem

IMPORTANTE

O programa será, automaticamente, compensado com acréscimo de tempo, calor e água, conforme necessário.

CESTO SUPERIOR AJUSTÁVEL EM DUAS POSIÇÕES

Depois de remover o cesto para utensílios de culinária, é possível levantar ou baixar o cesto superior para acomodar itens altos no cesto superior ou inferior. Há reguladores em cada lado do cesto superior. Cada regulador tem duas posições pré-definidas. As posições alta e baixa estão marcadas no regulador.

PRENDEDOR DE XÍCARAS E TAÇAS

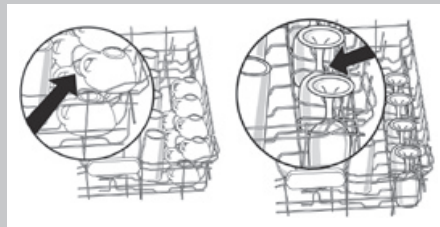

Dobre para baixo a fileira extra no lado esquerdo e direito do cesto superior para acomodar xícaras, taças ou itens altos.

NOTA: Remova o cesto para utensílios culinários ao lavar taças de haste longa ou outros itens altos no cesto superior.

CESTO FLEX

Você pode movimentar a fileira que possui a ponta flexível, para adequar o cesto ao tipo de louça que deseja lavar.

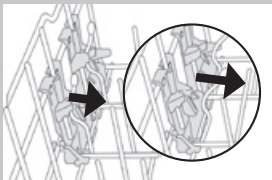

IMPORTANTE

Para uma melhor performance, mantenha a fileira na posição mais alta quando utilizar a opção jatos limpeza pesada.

GRAMPOS PARA ITENS LEVES GOURMAND

Os grampos para itens leves Gourmand são indicados para prender e manter no lugar itens leves de plástico, tais como, xícaras, tampas ou tigelas, durante a lavagem.

Para mover um grampo:

1. Puxe o grampo para cima e para fora da ponta.
2. Recoloque o grampo em outra ponta.

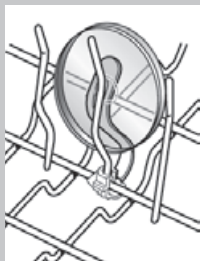

CESTOS AJUSTÁVEIS

Os cestos removíveis lhe permitem lavar itens maiores no cesto inferior, tais como, panelões, assadeiras e formas para biscoitos.

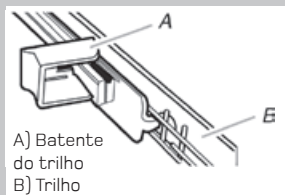

IMPORTANTE

Remova os pratos antes de retirar o cesto superior da Lava-Louças.

PARA REMOVER O CESTO:

1. Para acessar os batentes do trilho, puxe o cesto para a frente até que pare e encaixe com um estalo.
2. Para abrir os batentes do trilho, vire o batente para o lado externo do cesto.
3. Após abrir ambos os batentes, deslize as rodas dianteiras para cima e para fora da ranhura do trilho. Continue puxando o cesto para a frente e deslize as rodas traseiras para cima e para fora do trilho.
4. Feche os batentes do trilho.
5. Deslize os trilhos do cesto para dentro da Lava-Louças.

PARA RECOLOCAR O CESTO:

1. Puxe com suavidade os trilhos do cesto para a frente, na Lava-Louças, até que parem e encaixem com um estalo.
2. Para abrir batentes do trilho, vire o batente para o lado de fora do trilho.

3. Introduza os roletes do cesto traseiro de cada lado do cesto na ranhura do trilho e faça rolar o cesto de volta para os trilhos.
4. Introduza os roletes do cesto dianteiro de cada lado do cesto nas ranhuras do cesto.
5. Feche os batentes do trilho em ambos os lados do cesto e faça o cesto deslizar de volta, para dentro da Lava-Louças.

OPÇÕES DE CARREGAMENTO

Utilize sua Lava-Louças para também lavar seus utensílios de preparo das refeições.

Os cestos de sua Lava-Louças estão preparados para receber diferentes tipos de utensílios, oferecendo a versatilidade para o uso.



Utensílios de Preparo

Otimize a utilização de sua Lava-Louças, montando cargas mistas quando necessário.



Carga Mista

TRIPLO SISTEMA DE FILTRAGEM

Sua Lava-Louças possui o Triplo Sistema de Filtragem, que reduz o ruído e otimiza a água e energia elétrica utilizada durante o processo de lavagem, ao mesmo tempo que proporciona desempenho superior de limpeza.

O Triplo Sistema de Filtragem é composto por duas partes removíveis, um Filtro Cilíndrico superior e a Base Filtro. Este sistema é responsável por reter os resíduos maiores, objetos pequenos, alimentos e partículas muito finas, fora do sistema de circulação de água.

Realize o procedimento de limpeza periodicamente.

PROTEÇÃO ANTITRANSBORDO

Este sistema evita que ocorra abastecimento de água em excesso pela Lava-Louças.

Verifique se existe algum objeto embaixo da Proteção Antitransbordo, que possa impedir seu funcionamento.

08 CUIDADOS COM A LAVA-LOUÇAS

LIMPEZA DA LAVA-LOUÇAS

Para a limpeza externa, recomendamos que seja utilizado um produto específico para limpeza de aço inoxidável.

Limpe o interior da Lava-Louças com sabão líquido para Lava-Louças e uma esponja. Aguarde a Lava-Louças esfriar para realizar a limpeza. Certifique-se de que todo o sabão foi removido após a limpeza.

DESUSO PROLONGADO

Caso não for utilizar a Lava-Louças por um longo período, desligue a alimentação de água e de energia elétrica.

LIMPEZA DO TRIPLO SISTEMA DE FILTRAGEM

1. Gire o Filtro Cilíndrico para o sentido anti-horário, pressionando-o para baixo e retire-o da Base Filtro.



2. Remova a Base Filtro.



Filtro cilíndrico Base filtro

3. Limpe os filtros em água corrente.

4. Reposicione a Base Filtro, insira o Filtro Cilíndrico no alojamento e, pressionando-o para baixo, gire no sentido horário para travar.

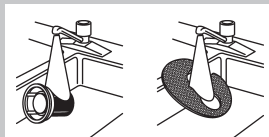

IMPORTANTE

- Para não causar danos ao seu produto, nunca opere a Lava-Louças sem os filtros propriamente instalados.
- Tenha certeza de que a Base Filtro está no lugar correto e o Filtro Cilíndrico está travado.

09 SOLUÇÃO DE PROBLEMAS

Problema	Causa	Solução
Utensílios sujos após a lavagem	Programa de lavagem inadequado.	Verifique no manual o programa adequado para o tipo de louça e de sujeira a ser lavada.
	Sabão fora da validade.	Utilize sabão dentro do prazo de validade.
	Sabão inadequado.	Utilize sabão específico para Lava-Louças.
	Filtros sujos.	Verifique se o filtro estão sujos. Se necessário, faça a limpeza como descrito no item Cuidados com a Lava-Louças.
	Filtro solto.	Verifique se o filtro está encaixado perfeitamente. Se necessário, pressione-o no seu alojamento.
	Hélices travadas.	Verifique se as louças acomodadas nos cestos não estão travando as hélices. Se necessário, distribua novamente as louças.
	Má distribuição das louças e dos talheres.	Verifique as recomendações de carregamento na seção Uso da Lava-Louças. É necessário deixar espaço livre entre as peças.
Utensílios de vidro com manchas coloridas.	Quantidade de sabão inadequada.	Verifique se a quantidade de sabão está adequada para o programa selecionado na seção Uso da Lava-Louças.
	Abastecimento incorreto do dispenser de sabão.	Veja na seção Uso da Lava-Louças a maneira correta de abastecimento do dispenser de sabão.
	Excesso de sabão.	Verifique se a quantidade de sabão está adequada para o programa selecionado na seção Uso da Lava-Louças.
Utensílios de vidro riscados.	Utensílios não adequados para uso na Lava-Louças.	Utilize somente utensílios próprios à limpeza na Lava-Louças.
	Contato entre as peças.	Distribua as louças corretamente como indicado na seção Uso da Lava-Louças. É necessário deixar espaço livre entre as peças.
Manchas em utensílios de alumínio.	Não é recomendado o uso de utensílios de alumínio na Lava-Louças.	Limpe o utensílio com uma esponja de aço bem fina e detergente comum.

Problema	Causa	Solução
Peças danificadas.	Choque térmico causado pela abertura da porta antes do final do programa Lava-Louças.	Aguarde alguns instantes após o final do programa, antes de abrir a porta da Lava-Louças.
	Choque mecânico entre as peças no carregamento.	Coloque os pratos e copos de modo que fiquem estáveis e não se entremochem devido à ação de lavagem. Minimize a quebra introduzindo e retirando as louças do cesto lentamente.
	Programa de lavagem inadequado.	Selecione o programa Delicado.
	Cristais não recomendados para Lava-Louças.	Lave somente cristais recomendados pelo fabricante.
Manchas escuras nos utensílios de metal.	Resíduos ácidos ou apimentados.	Antes de colocar os utensílios na Lava-Louças, enxágue-os retirando essas sobras. Para recuperá-los, limpe as manchas com polidor de prata e lave-os novamente.
	Porta não fechada no tempo correto.	A porta da Lava-Louças deve ser fechada em até 3 segundos após a tecla iniciar é acionada.
Lava-Louças não liga/não funciona.	Defeitos na tomada.	Verifique se a tomada não está com defeitos.
	Falta de energia elétrica.	Verifique se todos os fusíveis ou chaves disjuntoras do quadro de entrada de energia não estão queimados ou desarmados. Verifique se não há falta de energia elétrica na rede.
	Porta aberta.	Verifique se a porta da sua Lava-Louças está bem fechada.
	Mangueira obstruída.	Verifique se a mangueira de entrada de água não está obstruída ou dobrada.
Água não escoa.	Posicionamento da mangueira inadequado.	Verifique se o posicionamento da mangueira de drenagem está de acordo com as recomendações na seção Instruções de Instalação da Lava-Louças.
	Mangueira obstruída	Verifique se a mangueira de drenagem não está obstruída ou dobrada.

Problema	Causa	Solução
Utensílios não secam.	Falta de líquido secante.	Verifique o nível de líquido secante. Caso necessário, reabasteça o dispenser como descrito na seção Uso da Lava-Louças.
	Abertura da porta.	Aguarde o programa finalizar para abrir a porta da Lava-Louças.
	Contato entre as peças.	Distribua as louças corretamente, como indicado na seção Uso da Lava-Louças. É necessário deixar espaço livre entre as peças.
	Pouca quantidade de líquido secante.	Altere a regulagem do dosador do líquido secante, aumentando a numeração como descrito na seção Uso da Lava-Louças.
	Utensílios armazenados por muito tempo na Lava-Louças.	Retire os utensílios da Lava-Louças, logo após a finalização do programa de lavagem.
	Utensílios Plásticos.	Característica do material plástico.
A Lava-Louças está com vazamento.	A Lava-Louças não está nivelada.	Certifique-se que a Lava-Louças esteja nivelada.
O indicador de limpo está piscando.	Proteção Antitransbordo travada.	Verifique se existe algum objeto embaixo da Proteção Antitransbordo que possa impedir seu funcionamento.
	Falta de água.	Verifique se há falta de água na rede de abastecimento ou se a torneira ou registro de alimentação da máquina não estão fechados.
Programa demorado.	Condições de instalação do produto.	Se a temperatura da água de abastecimento for inferior à temperatura recomendada ou se o nível de sujeira das louças for pesado, o programa será automaticamente compensado com acréscimo de tempo, calor e água, conforme necessário.
Condensação no balcão da cozinha (instalação embutida).	Umidade proveniente do respiro no console.	Consulte as instruções de instalações.

10 QUESTÕES AMBIENTAIS

EMBALAGEM

A Brastemp procura, em seus novos projetos, usar embalagens cujas partes sejam de fácil separação, bem como de materiais recicláveis. Portanto, as peças das embalagens (calços de isopor, sacos plásticos e caixa de papelão) devem ter o seu descarte de maneira consciente, sendo destinados, preferencialmente, a recicladores.

PRODUTO

Este produto foi construído com materiais que podem ser reciclados e/ou reutilizados. Então, ao se desfazer deste produto, procure companhias especializadas em desmontá-lo corretamente.

DESCARTE

Ao descartar este produto, no final de sua vida útil, solicitamos que seja observada a legislação local existente e vigente em sua região, fazendo o descarte da forma mais correta possível.

11 DADOS TÉCNICOS

	BLB12ARANA
Dimensões Externas do Produto (altura x largura x profundidade) em cm:	86,0 x 60,6 x 62,2
Peso (kg)	43,1
Tensão (V)	127
Variação de Tensão Admitida (V)	106 a 132
Frequência (Hz)	60
Intensidade de Corrente (A)	11
Potência (W)	1300
Consumo de Energia por Programa (kWh)	1,74

12 ASSISTÊNCIA TÉCNICA OU DE MANUTENÇÃO

Em caso de dúvidas ou de problemas no produto, entre em contato com a Rede de Serviços Brastemp.

Ao ligar, tenha em mãos número do modelo do produto, que se encontra na tabela de dados técnicos.

Entre em contato com a Rede de Serviços Brastemp através dos números de telefone abaixo ou acesse o nosso site.



Rede de Serviços

Capitais e
regiões metropolitanas:

3003-0099

Demais localidades:

0800 970 0999

www.brastemp.com.br

13 TERMO DE GARANTIA

O seu produto Brastemp é garantido contra defeitos de fabricação pelo prazo de 12 meses, contado a partir da data da emissão da Nota Fiscal ou da entrega do produto, ao primeiro adquirente, sendo:

- Os 03 (três) primeiros meses, - garantia legal;
- Os 09 (nove) últimos meses, - garantia especial, concedida pela Whirlpool S.A.;

A garantia compreende a substituição de peças e mão de obra no reparo de defeitos devidamente constatados, pelo fabricante ou pelo Serviço Autorizado Brastemp, como sendo de fabricação. Durante o período de vigência da garantia, o produto terá assistência técnica da Central de Relacionamento Brastemp. As garantias legal e/ou especial ficam automaticamente invalidadas se:

- O uso do produto não for exclusivamente doméstico;
- Não forem observadas as orientações e recomendações do Manual do Consumidor quanto a utilização do produto;
- Na instalação do produto não forem observadas as especificações e recomendações do Manual do Consumidor quanto às condições para instalação do produto, tais como, nivelamento do produto,

adequação do local para instalação, tensão elétrica compatível com o produto etc.;

- Na instalação, as condições elétricas e/ou hidráulicas e/ou de gás não forem compatíveis com a recomendada no Manual do Consumidor do produto;
- Tenha ocorrido mau uso, uso inadequado ou se o produto tiver sofrido alterações ou modificações estéticas e/ou funcionais, bem como, tiver sido realizado conserto por pessoas ou entidades não-credenciadas pela Whirlpool S.A.;
- Houver sinais de violação do produto, remoção e/ou adulteração do número de série ou da etiqueta de identificação do produto.

As garantias legal e/ou especial não cobrem:

- Despesas decorrentes e consequentes de instalação de peças e acessórios que não pertençam ao produto, mesmo aqueles comercializados pela Whirlpool S.A., salvo os especificados para cada modelo no Manual do Consumidor;
- Despesas com mão de obra, materiais, peças e adaptações necessárias à preparação do local para instalação do produto, ou seja: rede elétrica, de gás ou

hidráulica, alvenaria, aterramento, esgoto etc.;

- Falhas no funcionamento do produto decorrentes da falta de fornecimento ou problemas e/ou insuficiência no fornecimento de energia elétrica, água ou gás na residência, tais como: oscilações de energia elétrica superiores ao estabelecido no Manual do Consumidor, pressão de água insuficiente para o ideal funcionamento do produto;
- Serviços e/ou despesas de manutenção e/ou limpeza do produto;
- Falhas no funcionamento normal do produto decorrentes da falta de limpeza e excesso de resíduos, ou ainda, decorrentes da existência de objetos em seu interior, estranhos ao seu funcionamento e finalidade de utilização;
- Produtos ou peças que tenham sido danificados em consequência de remoção, manuseio, quedas ou atos e efeitos decorrentes da natureza, tais como relâmpago, chuva, inundação etc.;

A garantia especial não cobre:

- Deslocamentos para atendimentos de produtos instalados fora da área de cobertura dos Serviços Autorizados Brastemp, o qual poderá cobrar taxa de locomoção do técnico, previamente aprovada pelo consumidor;
- Peças sujeitas ao desgaste natu-

ral, descartáveis ou consumíveis, peças móveis ou removíveis em uso normal, tais como, lâmpadas, filtros, botões de comando, puxadores, bem como, a mão de obra utilizada na aplicação das peças e as consequências advindas dessas ocorrências.

Considerações Gerais:

A Whirlpool S.A. não autoriza nenhuma pessoa ou entidade a assumir em seu nome, qualquer outra responsabilidade relativa à garantia de seus produtos além das aqui explicitadas.

A Whirlpool S.A. reserva-se o direito de alterar características gerais, técnicas e estéticas de seus produtos, sem aviso prévio.

Este Termo de Garantia é válido para produtos vendidos e instalados no território brasileiro.

Para a sua tranquilidade, preserve e mantenha este Manual com o Termo de Garantia e Nota Fiscal de Compra do produto sempre à mão.

Whirlpool S.A.

Unidade de Eletrodomésticos

Atendimento ao Consumidor

Rua Olympia Semeraro nº 675 -

Jardim Santa Emília

CEP 04183-901 - São Paulo - SP

Caixa Postal 5171

Capitais e regiões metropolitanas:
3003-0099

Demais localidades: 0800 970 0999



A Brastemp está à sua disposição para tirar qualquer dúvida, ouvir sua crítica ou sugestão.

Para entrar em contato com a nossa Central de Relacionamento Brastemp, utilize os números de telefone baixo:

Capitais e regiões metropolitanas:

3003-0099

Demais localidades:

0800 970 0999

Ou acesse o nosso site:

www.brastemp.com.br

BRASTEMP
seja autêntico

Rede de Serviços Brastemp

Endereço para correspondência

Rua Olympia Semeraro, 675

Bairro: Jardim Santa Emilia

CEP: 04183-901 São Paulo / SP