



4-129-401-42(1)



Manual de Instruções

TV com tela de cristal líquido

Manual de Instruções

Lendo o manual com atenção, você saberá usar corretamente o seu aparelho, aproveitando ao máximo os seus recursos técnicos.

- Leia o manual antes de usar o aparelho.
- O uso correto do aparelho prolonga sua vida útil.
- Guarde este manual para futuras consultas.

KLV-52V510A
KLV-46V510A
KLV-40V510A
KLV-52S510A
KLV-46S510A
KLV-40S510A
KLV-32S510A
KLV-40SL50A

Suporte ao Cliente Sony

<http://esupport.sony.com/BR/>

Por favor, não devolva o produto à loja.

© 2009 Sony Corporation

Impresso no Brasil

Registro do Proprietário

O modelo e o número de série estão localizados na parte traseira do televisor. Anote estes números no espaço abaixo. Utilize-os como referência toda vez que entrar em contato com o revendedor ou Serviço Autorizado Sony.

Nome do modelo

Número de série

PRECAUÇÃO

Para reduzir o risco de choque elétrico e exposição ao pino, não utilize este plugue de alimentação polarizado CA com um cabo de extensão, adaptador ou outro tipo de tomada em que o plugue não seja inserido completamente.

- Opere o televisor somente com alimentação entre 110V ~ 220V CA.
- Evite operar a TV em temperaturas inferiores a 5°C.

Para os Clientes

Para instalar este aparelho são necessários instaladores experientes. Assegure-se de contratar o serviço de instalação recomendado pelos revendedores Sony, e verifique todos os itens de segurança durante a instalação.

Informações sobre marcas registradas

Macintosh é uma marca comercial licenciada da Apple Inc., registrada nos E.U.A. e em outros países.

HDMI, o logotipo HDMI e High-Definition Multimedia Interface são marcas comerciais ou marcas registradas da HDMI Licensing LLC.

Os símbolos TruSurround XT, SRS e  são marcas comerciais da SRS Labs, Inc. A tecnologia TruSurround XT está incorporada sob licença da SRS Labs, Inc.

Blu-ray Disc é uma marca comercial.

“BRAVIA”, BRAVIA, BRAVIA Sync e  são marcas comerciais ou marcas registradas da Sony Corporation.

“PlayStation” é uma marca registrada e “PS3” é uma marca comercial da Sony Computer Entertainment Inc.



Áudio

Evite o uso prolongado do aparelho com volume alto (potência superior à 85 decibéis), pois isto poderá prejudicar a sua audição (Lei Federal nº 11.291/06).

A seguir, incluímos uma tabela com os níveis de intensidade sonora em decibéis e os exemplos de situações correspondentes para a sua referência.

Nível de Decibéis	Exemplos
30	Biblioteca silenciosa, sussurros leves
40	Sala de estar, refrigerador, quarto longe do trânsito
50	Trânsito leve, conversação normal, escritório silencioso
60	Ar condicionado a uma distância de 6 m, máquina de costura
70	Aspirador de pó, secador de cabelo, restaurante ruidoso
80	Tráfego médio de cidade, coletor de lixo, alarme de despertador a uma distância de 60 cm
OS RUIDOS ABAIXO PODEM SER PERIGOSOS EM CASO DE EXPOSIÇÃO CONSTANTE	
99	Metrô, motocicleta, tráfego de caminhão, cortador de grama
100	Caminhão de lixo, serra elétrica, furadeira pneumática
120	Show de banda de rock em frente às caixas acústicas, trovão
140	Tiro de arma de fogo, avião a jato
180	Lançamento de foguete

Informação cedida pela Deafness Research Foundation, por cortesia.

DESCARTE DE PILHAS E BATERIAS

Após o uso, as pilhas/baterias podem ser dispostas em lixo doméstico. Conforme Resolução CONAMA 257/99

Em respeito ao meio ambiente, a Sony tem como boa prática a coleta de pilhas e baterias, dando a destinação adequada das mesmas.

PARA SUA SEGURANÇA, NÃO AS INCINERE.

Para o encaminhamento de pilhas e baterias usadas Sony, acesse o site www.sony.com.br/electronicos/inst_meioamb-sp_recolhimento.crp ou entre em contato com a

Central de Relacionamento:

Capitais e regiões metropolitanas:
4003 SONY (7669)

Demais localidades:
0800 880 SONY (7669)



Este manual destina-se para os modelos da série KLV-SL50A, 40 polegadas, da série BRAVIA KLV-S510A, classe 32, 40, 46 e 52 polegadas, e da série BRAVIA KLV-V510A, 40, 46 e 52 polegadas com o tamanho da tela medido diagonalmente. A classe 32 possui um tamanho de imagem visível de 31,5 polegadas (medido diagonalmente).

Índice

Introduzindo a sua nova BRAVIA®

Seja bem-vindo ao Mundo BRAVIA®	5
Qualidade de imagem e relação de aspecto	6
Funções destacadas da TV:	6

Procedimentos iniciais

Instalando a TV	7
Preparando para a montagem na parede	8
Localizando as entradas e saídas	9
Conectando a TV	11
Conectando outros equipamentos	14
Organizando os cabos de conexão	15
Quando instalar a TV em uma parede ou área fechada	15
Instalando a TV de forma segura	16
Inserindo as pilhas no controle remoto	18
Configuração Inicial	18

Operando a TV

Descrição das teclas do controle remoto	19
Controles da TV	22

Utilizando as funções

Utilizando o BRAVIA® Sync™ com controle para HDMI	23
Favoritos	24
Modo Wide	25
Modo Wide com PC	26

Descrição dos menus

Navegando através dos Menus da TV	27
Utilizando o menu Imagem	28
Utilizando o menu Som	30
Utilizando o menu Tela	32
Utilizando o menu Canal (Canais & Entradas)	34
Utilizando o menu Bloq. (Controle de Bloqueio)	36
Utilizando o menu Ajustes	37
Utilizando o menu USB	40

Outras informações

Como cuidar da sua BRAVIA	42
Itens a serem considerados	42
Guia para solução de problemas	43
Especificações técnicas	45
Índice remissivo	47
Termo de garantia	Última capa



Guia Rápido (volume separado)
Fornecer vários diagramas de conexão de aparelhos opcionais.



Suporte ao cliente/Registro on-line
<http://esupport.sony.com/BR>

Introduzindo a sua nova BRAVIA®

Seja bem-vindo ao Mundo BRAVIA®

Agradecemos a sua preferência por adquirir a TV Sony BRAVIA® de alta definição. Utilize a documentação listada abaixo para obter o máximo da sua TV.



Folheto de Instruções de Segurança

Fornecer medidas de precaução para manter você e a sua TV em segurança. Leia este folheto antes de configurar a sua TV.



Guia Rápido

Fornecer informações de ajuste da TV, ilustra exemplos de diagramas de conexão de equipamentos opcionais.



Manual de Instruções

Fornecer informações de operação geral da TV que permitem a você ver a sua TV com personalização mínima.

Introduzindo a sua nova BRAVIA®

A qualidade da imagem que você pode ver na sua TV **BRAVIA** será proporcional à qualidade do sinal recebido. Para uma ótima performance da imagem, a sua nova TV **BRAVIA** receberá e exibirá a programação HD através de:

- Assinatura em TV via satélite de alta definição através do HDMI.
- Reprodutor de discos Blu-ray Disc™ ou outro equipamento externo.



Sugestões

- Este manual mostra as conexões básicas da sua TV (página 11). O Guia Rápido (fornecido) ilustra como conectar os equipamentos opcionais.

Qualidade de imagem e relação de aspecto

Você poderá apreciar imagens claras e nítidas, movimentos suaves e recursos visuais de alto impacto com os sinais 1080 de alta definição. Comparando um sinal de alta definição com um sinal analógico padrão, você logo perceberá uma enorme diferença. Os sinais de alta definição 1080 fornecem mais do que o dobro de resolução vertical dos sinais padrão de TV. Estes sinais são transmitidos com relações de aspecto diferentes (a relação entre a largura e a altura da imagem).



Fonte 16:9 (alta definição)

A maioria dos sinais HDTV utilizam o tamanho de tela widescreen de 16:9, que preenche a tela da sua **BRAVIA** e mantém uma imagem nítida, clara e viva.

Fonte 4:3 (definição padrão)

A maioria dos sinais de definição padrão utilizam o tamanho quadrado de 4:3. Quando imagens 4:3 são exibidas em uma TV de alta definição, você vê faixas pretas nas laterais das imagens. A qualidade da imagem pode não ser tão nítida quanto com as fontes de alta definição.

Funções destacadas da TV:

A sua nova TV **BRAVIA** surpreenderá você com a qualidade de imagem de 1080p, porém não lhe confundirá com operações complicadas. As funções a seguir ajudarão você a apreciar a sua nova TV.

- > **BRAVIA Sync:** Sua TV **BRAVIA** se comunica com outros equipamentos Sony que sejam compatíveis com a função **Controle para HDMI** (página 23).
- > **Favoritos:** Seus canais e entradas favoritos estão ao alcance de suas mãos para fácil acesso aos programas e às entradas (página 24).
- > **Auto Wide:** Configura sua TV ajustando automaticamente a tela com base na resolução do sinal (página 25).
- > **Ajustes ECO:** Este modelo inclui algumas funções projetadas para que a sua nova TV **BRAVIA** proteja o seu bolso e o meio ambiente.
Sensor de Iluminação - Detecta a quantidade em luz da sua sala e ajusta automaticamente o brilho da tela para obter uma visualização mais confortável em qualquer condição de luz.
Backlight - Esta função reduz o consumo de energia apagando a luz de fundo. (página 38).
- > **Foto Digital USB e Reprodutor de Música:** Conecta a um dispositivo USB para acessar os seus arquivos de fotos e músicas favoritas (consulte a página 40). (Disponível somente para os modelos 40/46/52V510A)
- > **Motionflow:** Melhora a naturalidade dos movimentos da imagem para melhorar o foco (Disponível somente para os modelos 46/52V510A).

Procedimentos iniciais

Instalando a TV

Alguns modelos de TV são fornecidos com o pedestal desmontado para que você possa instalar a TV diretamente na parede. Se não for instalar a TV na parede, monte o pedestal na TV. Você necessitará de uma chave phillips e os parafusos fornecidos para realizar a montagem. Veja as instruções de instalação incluídas no manual da TV.

Certifique-se de considerar os seguintes itens quando instalar a sua TV:

- Transporte a TV com um número adequado de pessoas; TVs grandes necessitam de duas ou mais pessoas.
- Coloque corretamente as mãos ao transportar a TV para a sua segurança e para evitar danos.

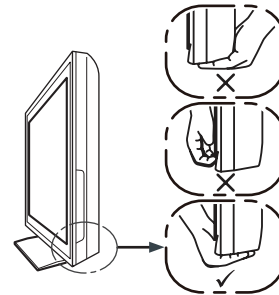
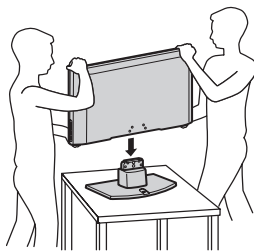

- Assegure uma ventilação adequada à sua TV quando instalá-la em uma parede ou em um local fechado.
- Para obter uma imagem de melhor qualidade, não exponha a tela à iluminação direta ou à luz do sol.
- Evite instalar a TV em uma sala onde as paredes e os pisos sejam de materiais reflexivos.
- Evite mover a TV de um local frio para um local quente. As mudanças repentinas de temperatura poderão causar a condensação de umidade, afetando a qualidade da imagem e/ou das cores da sua TV. Se isto ocorrer, espere evaporar toda a umidade antes de ligar a TV.

Sugestões

- Para informações de segurança adicionais, leia o Folheto de Instruções de Segurança fornecido.
- Quando a conexão dos cabos estiver completa, certifique-se de instalar a TV em uma superfície segura e estável ou instale-a em uma parede. Para mais informações sobre a instalação segura da TV, consulte a página 15.

Preparando para a montagem na parede

Esta TV pode ser instalada em uma parede utilizando o Suporte de Montagem de Parede (não fornecido). Antes de instalar a TV na parede, o pedestal deve ser removido da TV.



- Não remova o suporte por nenhum motivo que não seja o de instalá-la na parede.

Siga os passos simples a seguir para remover o pedestal:

- 1 Desconecte todos os cabos da TV.
- 2 Fixe o gancho de montagem na parte traseira da TV.
- 3 Ajuste o ângulo.
- 4 Remova os parafusos da parte traseira da TV (veja a ilustração). Não remova nenhum outro parafuso da TV.
- 5 Remova a TV do pedestal. Tenha certeza de que tenha no mínimo mais duas pessoas para lhe ajudar nesta tarefa. Não tente fazer isto sozinho.

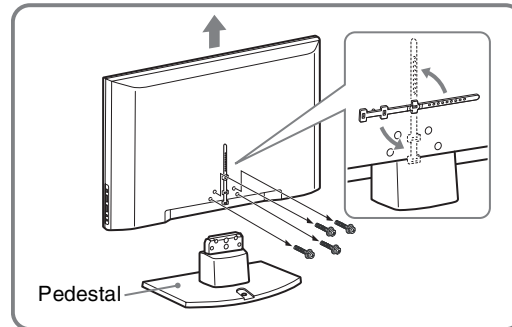

- Certifique-se de guardar os parafusos e o pedestal que foram removidos em um lugar seguro até que queira instalá-lo novamente. Mantenha os parafusos longe do alcance das crianças.

Para a instalação do suporte, veja o manual de instruções que acompanha o suporte de parede específico à sua TV. É necessária experiência suficiente para instalar esta TV, especialmente para determinar a resistência da parede que irá suportar o peso da TV. **Para a proteção do aparelho e por razões de segurança, a Sony recomenda que a instalação da sua TV na parede seja realizada por profissionais autorizados pela Sony.**

Certifique-se de utilizar os parafusos fornecidos com o Suporte de Montagem de Parede quando fixar o gancho de montagem na TV. Os parafusos fornecidos são projetados para que tenham entre 12 e 16 mm de comprimento quando medidos a partir da superfície de montagem onde o gancho foi fixado. O diâmetro e o comprimento dos parafusos são diferentes dependendo do modelo do Suporte de Montagem de Parede. A utilização de parafusos que não sejam aqueles fornecidos pode resultar em danos internos da TV ou causar a sua queda, etc.

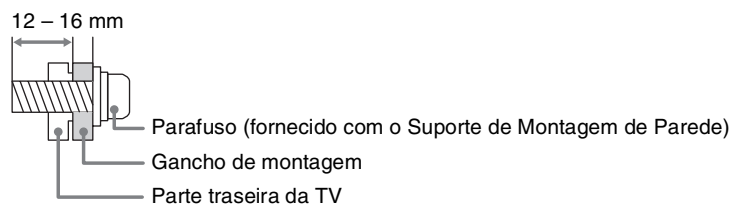

Localizando as entradas e saídas

Parte traseira da TV

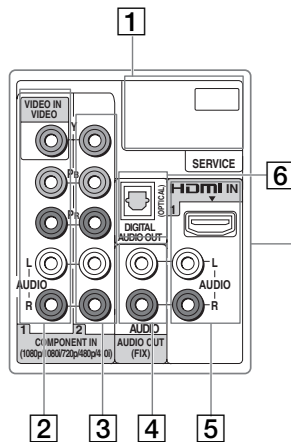

Painel lateral esquerdo da TV

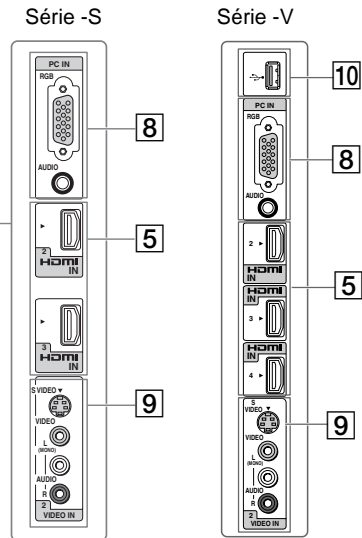

Procedimentos iniciais

Item	Descrição
1 SERVICE	Esta porta é usada apenas pelo Serviço Autorizado quando há a necessidade de manutenção.
2 VIDEO IN 1/ COMPONENT IN 1 (1080p/1080i/ 720p/480p/480i) L-AUDIO-R	Esta tomada de entrada pode ser utilizada como entrada de vídeo composto (VIDEO 1) ou como entrada de vídeo componente (COMPONENT 1). Para vídeo composto, conecte o plugue amarelo à tomada Y/Video para vídeo e áudio L (mono) e R para o sinal de áudio. Para a conexão de vídeo componente, utilize Y, PB, PR para sinais de vídeo e conecte também o áudio L e R para sinal de áudio. Você deve configurar o tipo de entrada se a entrada será usada como entrada de vídeo composto ou componente. Caso contrário aparecerá uma imagem preta e branca ou distorcida. Para configurar o tipo de entrada, pressione Menu , selecione o menu Canal e depois selecione Video/Componente 1 para selecionar Video 1 ou Componente 1 .
3 COMPONENT IN 2 (Entrada Componente 2) (1080p/1080i/ 720p/480p/480i) L-AUDIO-R	O vídeo componente oferece uma qualidade de imagem melhor do que as conexões de S VIDEO (9) ou vídeo composto (2 e 9). Conecte às tomadas de vídeo componente (YPbPr) e às tomadas de áudio (L/R) do seu reproduzidor de DVD ou de um decodificador de TV a cabo digital. As entradas de vídeo componente (COMPONENT IN 1 e 2) suportam formatos de vídeo 1080p, 1080i, 720p, 480p e 480i, como indicado na etiqueta. A conexão de áudio é necessária para as entradas de vídeo componente. Utilize as entradas de áudio (L/R).

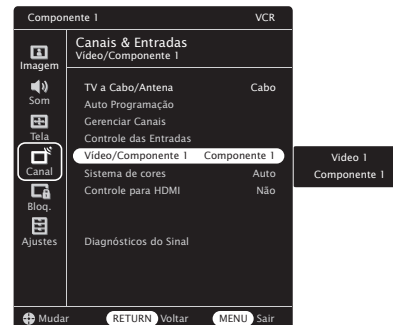

Item	Descrição
4	AUDIO OUT (FIX) Conecte às tomadas de entrada de áudio esquerda e direita do seu equipamento de áudio. Utilize estas saídas para ouvir o áudio da sua TV através do seu sistema estéreo.
5	HDMI IN 1/2/3 HDMI IN 1/2/3/4 (Somente série V) L-AUDIO-R A tomada HDMI (Interface Multimídia de Alta Definição) oferece uma interface de áudio/vídeo digital sem compressão entre esta TV e qualquer equipamento de áudio/vídeo com HDMI, como um set-top box, reproduutor de DVD e receptor A/V. O HDMI é compatível com vídeo melhorado ou de alta definição e com o áudio digital. Assegure-se de utilizar somente um cabo HDMI que possua o logotipo HDMI. Se o equipamento possuir uma tomada DVI e não uma tomada HDMI, conecte a tomada DVI a qualquer uma das tomadas HDMI IN (com cabo DVI-para-HDMI ou usando um adaptador) e conecte a tomada de áudio às tomadas AUDIO IN (L/R) localizadas embaixo da entrada HDMI IN 1.
6	DIGITAL AUDIO OUT (OPTICAL) Conecte a uma entrada de áudio óptica de um equipamento de áudio digital que seja compatível com o sinal PCM óptico.
7	CABLE/ANTENNA Entrada RF que permite a conexão com a sua TV a cabo ou antena VHF/UHF.
8	PC IN (RGB/AUDIO) Conecte ao conector de saída de vídeo e áudio de um PC. Pode-se conectar a outros equipamentos RGB analógicos. Para alguns computadores Macintosh da Apple, pode ser necessária a utilização de um adaptador (não fornecido). Se um adaptador for utilizado, conecte-o ao computador antes de conectar o cabo HD15-HD15. Pode ser necessário ajustar as configurações da TV ou a resolução e a frequência (timing) do PC, consulte a página 22 para ajustar o PC para esta TV.
9	VIDEO IN 2 VIDEO/L(MONO) -AUDIO-R/ S VIDEO Conecte às tomadas de saída de vídeo e áudio composto do seu equipamento A/V, como um reproduutor de DVD ou outro equipamento de vídeo. A entrada VIDEO IN 2 está localizada no painel lateral esquerdo da TV. Conecte a tomada de saída S VIDEO do seu reproduutor de DVD ou outro equipamento de vídeo que possua S VIDEO, que fornece uma qualidade de imagem melhor do que o vídeo composto. Como o S VIDEO não fornece o som, você deve conectar os cabos de áudio.
10	USB (Série V) Conecta a um equipamento USB para acessar os arquivos de fotos e músicas. (consulte a página 40).

 *Sugestões*

Certifique-se de consultar o Guia Rápido para :

- Execução de imagens de alta qualidade
- Combinação de conexões de equipamentos
- Tipos de cabos a serem utilizados para as conexões.

Para ver os formatos 480p, 720p, 1080i e 1080p, é necessária uma fonte de HDMI ou de vídeo componente (YPbPr). Conecte o seu equipamento apropriadamente e reproduza o vídeo com um equipamento adequado. Esta TV exibe todos os tipos de formato de imagem na resolução de 1.920 pixels × 1.080 linhas.

Conectando a TV

Sistema de TV a cabo e/ou sistema de antena VHF/UHF

TV a cabo ou VHF/UHF (ou somente VHF)

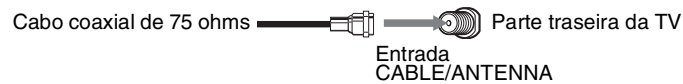

Sistema de TV a cabo e sistema de antena VHF/UHF

Se desejar assistir as programações de TV a cabo e as transmitidas por antena comum, você deve utilizar um chaveador A-B de RF (não fornecido) para alternar entre a programação da TV a cabo e antena, como mostrado a seguir.

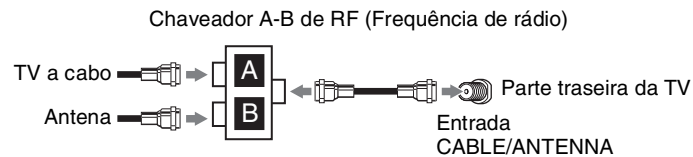

Sugestões

- Recomendamos que você conecte a entrada CABLE/ANTENNA com um cabo coaxial de 75 ohms (não fornecido) para obter uma ótima qualidade de imagem. O cabo paralelo de 300 ohms pode ser afetado facilmente por interferências de frequência de rádio resultando em uma degradação do sinal.
- Certifique-se de ajustar **Cabo** ou **Antena** no menu **Canal (Canais & Entradas)** para o tipo de sinal de entrada selecionado (consulte a página 34).

Decodificador de TV a cabo HD/Decodificador de satélite HD

Você pode apreciar a programação de alta definição assinando um serviço de satélite de alta definição. Para obter uma qualidade de imagem ótima, conecte estes componentes à sua TV através das entradas HDMI ou vídeo componente (com áudio) localizadas na parte traseira da TV.

Utilizando a conexão HDMI

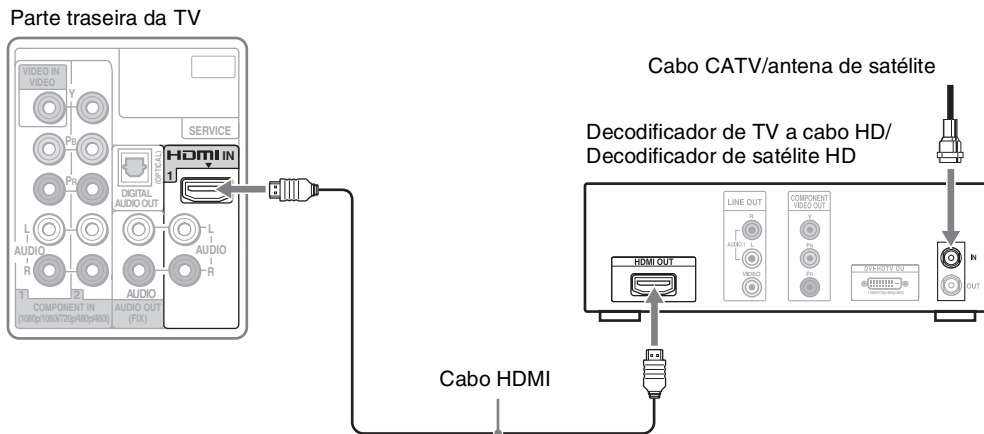

Utilizando a conexão DVI

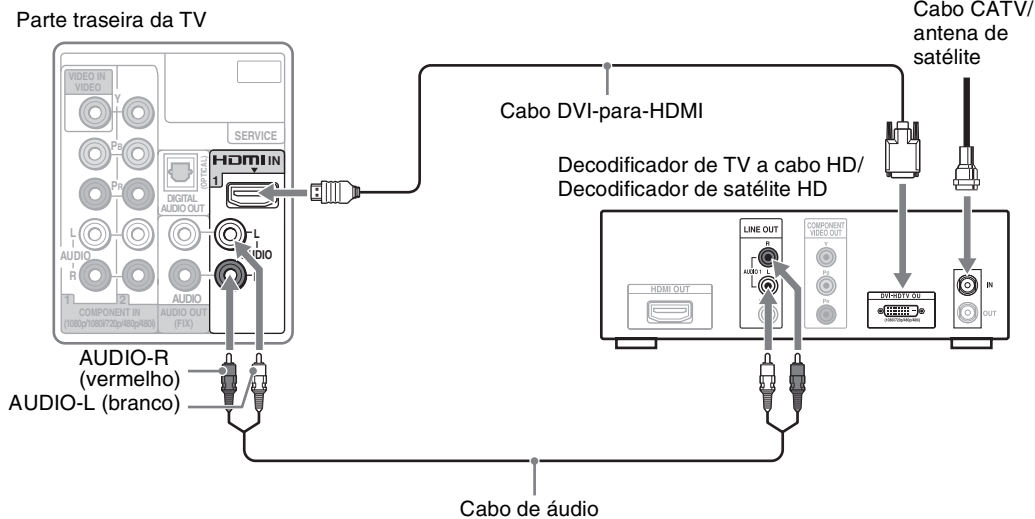

Sugestões

- Se o equipamento possuir uma tomada DVI e não uma tomada HDMI, conecte a tomada DVI a uma das entradas HDMI IN (com o cabo ou adaptador DVI-para-HDMI) e conecte a tomada de áudio às tomadas AUDIO IN (L/R) localizadas embaixo da entrada HDMI IN 1.

Utilizando a conexão Componente

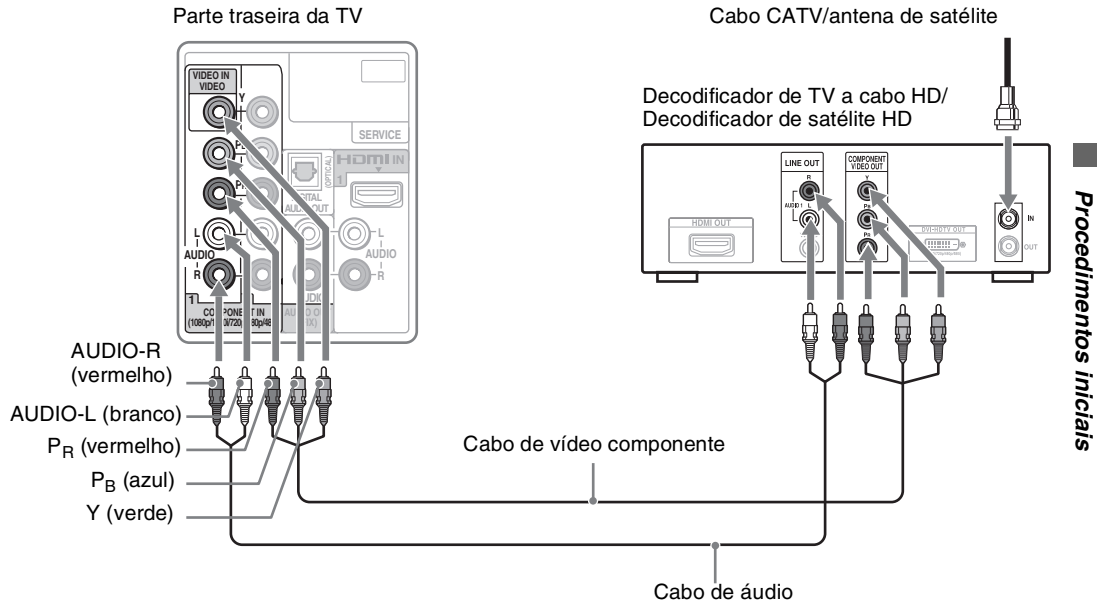

PC

Utilize a TV como um monitor para o seu PC conectando um cabo HD15-HD15 como mostrado seguir.

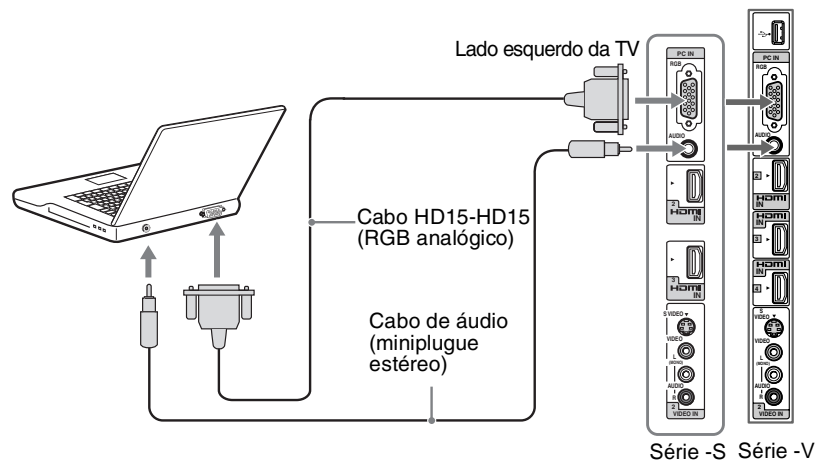

Sugestões

- Se estiver usando a entrada de vídeo componente (COMPONENT 1) certifique-se de selecionar **Componente 1** no menu **Canal**.
- Esta TV pode ser conectada a um PC com saída DVI ou HDMI. Veja o Guia Rápido (fornecido).
- Conecte a tomada PC IN a um PC utilizando um cabo HD15-HD15 com núcleo de ferrite (RGB analógico) e um cabo de áudio (página 10).
- Se o PC estiver conectado à TV e nenhum sinal estiver sendo recebido pelo PC por mais de 5 minutos, a TV entrará no modo standby automaticamente (consulte a página 39 para detalhes).

Conectando outros equipamentos

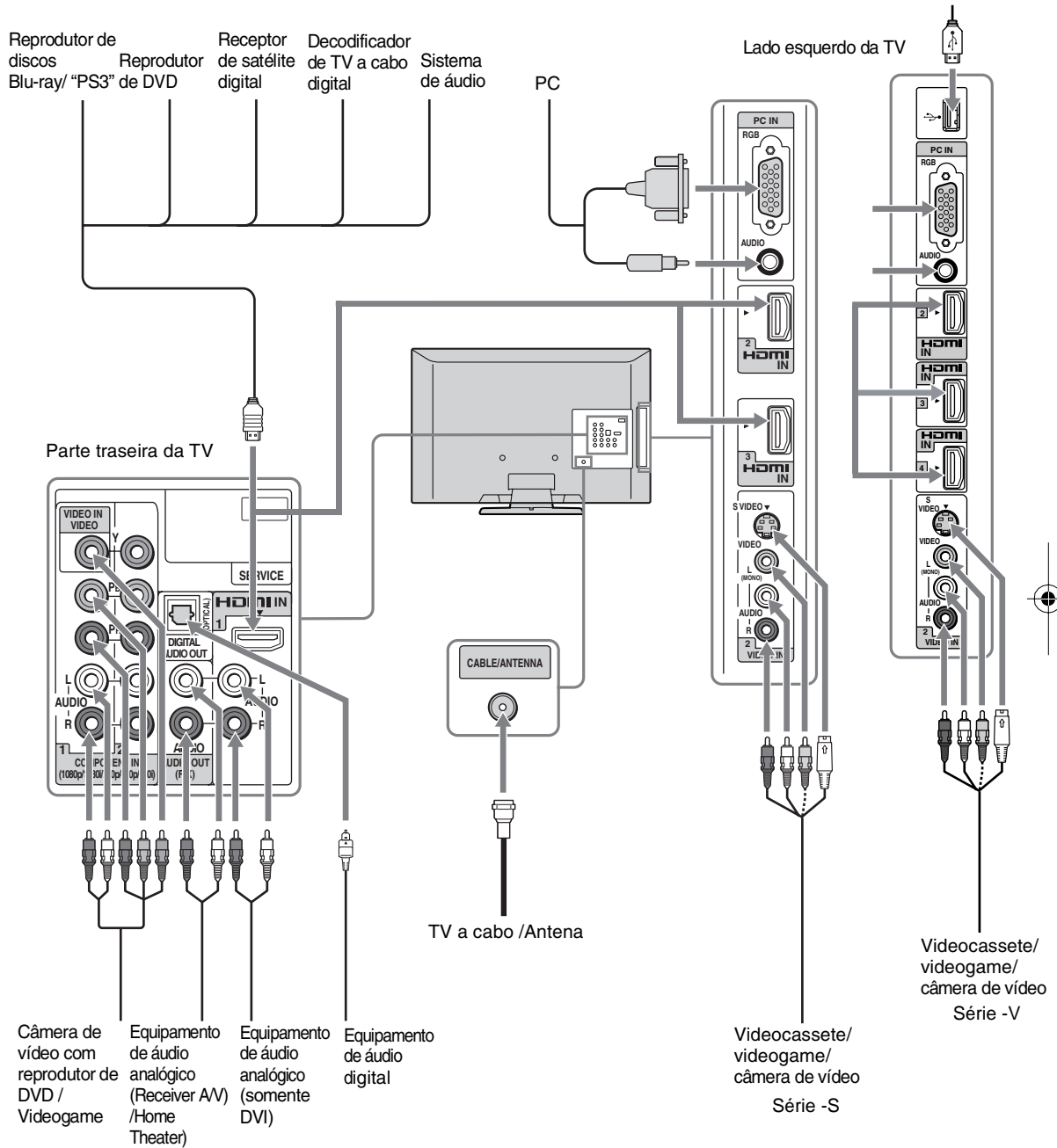

Sugestões

- Consulte o Guia Rápido (fornecido) quando conectar outros equipamentos a sua TV.

Organizando os cabos de conexão

Você pode organizar os cabos de conexão com uma abraçadeira plástica como ilustrado a seguir. Não prenda o cabo de alimentação CA com os demais cabos de conexão.

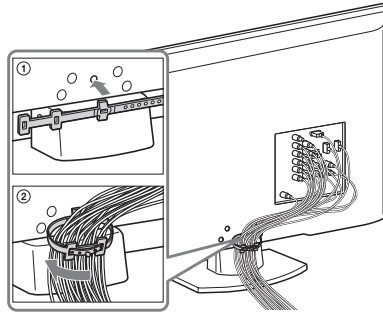

Quando instalar a TV em uma parede ou área fechada

Assegure-se de que a TV tenha uma circulação de ar adequada. Deixe um espaço suficiente ao redor da TV como mostrado a seguir. Evite operar a TV em temperaturas abaixo de 5°C.

Instalada com suporte

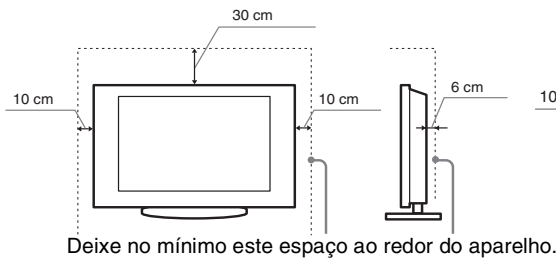

Instalada na parede

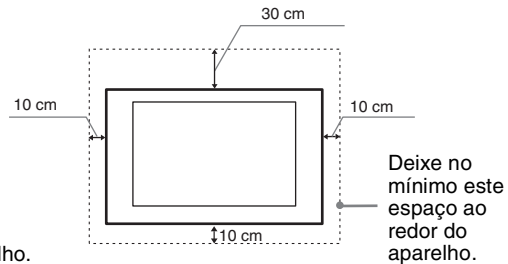

Nunca instale a TV conforme a seguir:

Circulação de ar bloqueada.

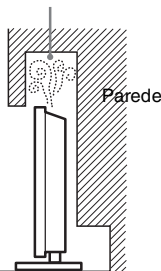

Circulação de ar bloqueada.

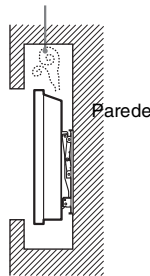

- Uma circulação de ar inadequada pode causar o superaquecimento da TV, e conseqüentemente, danificar a TV ou provocar um incêndio.

Instalando a TV de forma segura



A Sony recomenda que sejam tomadas medidas de segurança para evitar que a TV caia. TVs que não estão instaladas de forma segura podem cair e provocar danos materiais, ferimentos graves ou mesmo a morte.

Para evitar a queda da TV

- Prenda a TV de modo seguro na parede e/ou na estante.
- Não permita que as crianças brinquem ou subam nos móveis onde a TV está instalada.
- Evite colocar ou pendurar objetos na TV.
- Nunca instale a TV em:
 - superfícies escorregadias, instáveis e/ou irregulares,
 - móveis que possam ser escalados, como armários com gavetas.
- Instale a TV onde não possa ser puxada, empurrada ou derrubada.
- Arrume todos os cabos de alimentação CA e os cabos de conexão de forma que estejam fora do alcance das crianças.

Medidas recomendadas para a instalação segura da TV

- 1** Fixe a estante onde a TV será instalada.
Certifique-se de que a estante seja adequada para suportar o peso da TV. Utilize dois suportes tipo mão francesa (não fornecidos) para fixar a estante.
Para cada suporte utilize parafusos adequados para:
 - Fixar um lado do suporte na parede.
 - Fixar o outro lado do suporte na estante da TV.

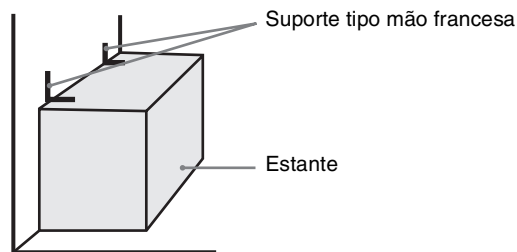

- 2** Fixe a TV na estante.
Utilize os itens listados a seguir (não fornecidos):
 - Parafuso com olhal M4 x 20 mm (parafusado no pedestal da TV).
 - Um parafuso ou outro fixador similar (fixe na estante da TV).
 - Corda ou corrente (forte o suficiente para suportar o peso da TV). Certifique-se de que não haja folga excessiva na corda ou na corrente.Outra alternativa é prender a TV com um Kit de Cinto de Segurança Sony (não fornecido).

Para KLV-32S510A

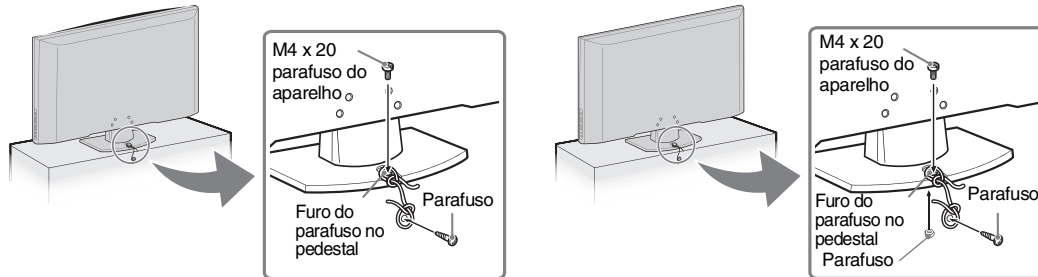

Procedimentos iniciais

Sugestões

- Entre em contato com o Serviço Autorizado Sony para adquirir o Kit de Cinto de Segurança (não fornecido) fornecendo o nome do modelo da sua TV.
Visite nosso site na Internet
<http://www.sonystyle.com.br> ou ligue para a Central de Relacionamento Sony:
 - Capitais e regiões metropolitanas: 4003 SONY (7669)
 - Demais localidades: 0800 880 SONY (7669).

3 Prenda a TV na parede.

Utilize os itens listados a seguir (não fornecidos):

- Dois parafusos com olhal M6 12-16 mm (parafuse-os nos furos superiores de montagem de parede localizados na parte traseira da TV).
- Corda ou corrente (prenda-a a um dos parafusos com olhal M6).
- Prendedor de parede com olhal (fixe-o numa parte sólida da parede), forte o suficiente para suportar o peso da TV (passe a corda ou corrente através do prendedor de parede e depois prenda-a no outro parafuso com olhal M6).

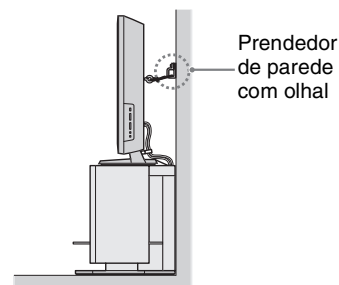
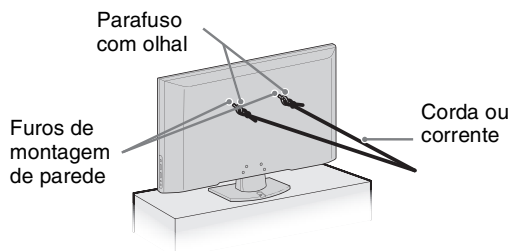

Sugestões

- A segunda medida fornece uma proteção mínima contra queda da TV. Para uma proteção maior, siga as três medidas recomendadas acima.
- Se utilizar uma parafusadeira elétrica, ajuste o torque de aperto para aproximadamente 1,5 N·m {15Kgf·cm}.

Inserindo as pilhas no controle remoto

Insira duas pilhas tipo AA (fornecidas), de modo que os sinais \oplus e \ominus das pilhas coincidam com os sinais do diagrama no interior do compartimento de pilhas do controle remoto.



Configuração inicial

A tela **Configuração Inicial** aparece quando se liga a TV pela primeira vez.

Durante a configuração inicial você pode realizar o seguinte:

- 1 Selecione o idioma para o texto que aparece na tela.
- 2 Selecione o modo **Residencial** ou **Loja**.
- 3 Conecte a TV a cabo ou antena, depois selecione **OK** para iniciar a **Auto Programação**.



- Se você possuir TV a cabo e antena, conecte a TV a cabo primeiro.

- **IMPORTANTE: O processo de Auto Programação está disponível somente quando a TV a cabo ou a antena está conectada. Se você cancelar a Auto Programação antes de completar o processo, alguns canais podem não estar disponíveis.**

- 4 A **Auto Programação** procurará os canais disponíveis da fonte de sinal conectada diretamente à entrada CABLE/ANTENNA do televisor e demorará alguns minutos para ser concluída. Siga as instruções do texto de ajuda fornecido na tela para iniciar a **Auto Programação**.

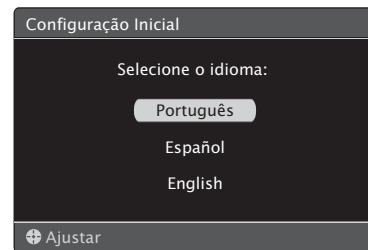

Sugestões

- Quando solicitado para selecionar **Residencial** ou **Loja**, certifique-se de selecionar **Residencial**.
- Se utilizar ambas as conexões (TV a cabo sem decodificador e antena), utilize um chaveador A-B de RF (não fornecido). Para detalhes, consulte a página 11.
- Selecione a relação de aspecto de sua preferência para a visualização da tela. Pressione **WIDE** para selecionar o **MODO WIDE** ou pressione **MENU** e ajuste **Auto Wide** em **Sim** no menu **Tela**.
- Para mudar a indicação do relógio, pressione **MENU** e vá para o menu **Ajustes** e depois selecione **Relógio/Timers** e ajuste **Hora Atual**.

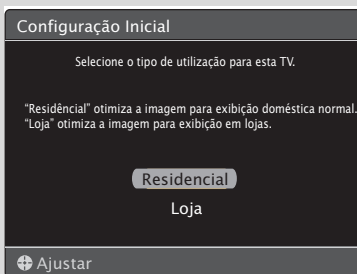

Operando a TV

Descrição das teclas do controle remoto

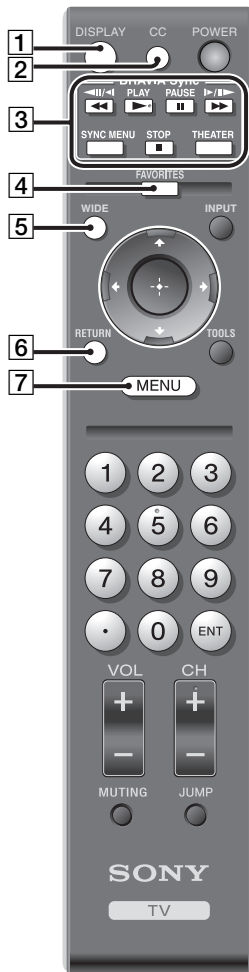

• As teclas **5. PLAY** e **CH+** possuem um ponto saliente. Utilize-os como referência quando operar a TV.

Teclas	Descrição
1 DISPLAY	Pressione uma vez para exibir as informações pertinentes ao canal, programa ou entrada que estiver assistindo. A tela desaparecerá em alguns segundos, ou pressione novamente a tecla para sair imediatamente da tela. Para detalhes consulte Faixa de Informações na página 37.  <ul style="list-style-type: none">• A TV mostrará o tempo restante do programa que estiver assistindo e quando este não for mais longo do que 24 horas.
2 CC	Pressione para ligar e desligar o Closed Captions (CC) . Para mudar ou personalizar a tela CC , veja a página 37
3 BRAVIA Sync	As teclas listadas a seguir podem operar o equipamento conectado com a função Controle para HDMI (não disponível em todos os equipamentos com Controle para HDMI). Outras teclas podem ser utilizadas para operar seu equipamento BRAVIA® Sync™ . ◀◀ (retrocesso rápido) : Pressione para reproduzir um programa no modo de retrocesso rápido. ▶▶ PLAY : Pressione para reproduzir um programa na velocidade normal. PAUSE : Pressione para pausar a reprodução. ▶▶ (avanço rápido) : Pressione para reproduzir um programa no modo de avanço rápido. SYNC MENU : Exibe o menu do dispositivo BRAVIA® Sync™ selecionado atualmente. ■ STOP : Pressione para parar a reprodução. THEATER : Pressione para ativar e desativar o Modo Theater . As configurações da imagem serão ajustadas para oferecer uma experiência semelhante à de cinema, e o áudio será substituído pelo áudio das caixas acústicas conectadas ao seu sistema de áudio BRAVIA Sync. O seu sistema de áudio BRAVIA Sync deve ser conectado à sua TV através de uma conexão HDMI (consulte a página 23 para detalhes).
4 FAVORITES	Pressione uma vez para exibir o menu Favoritos . Pressione novamente para sair do menu Favoritos (consulte a página 24 para detalhes).
5 WIDE	Pressione repetidamente para visualizar as configurações disponíveis de Modo Wide . Consulte as páginas 25 e 32.
6 RETURN	Pressione para retornar à tela anterior, ou para sair da tela durante a exibição dos itens e das configurações do menu.
7 MENU	Pressione para exibir o menu das funções e configurações da TV. Consulte "Navegando através dos Menus da TV" na página 27.

Operando a TV



Teclas	Descrição
8 0-9 ENT	Pressione 0-9 para selecionar um canal. O canal muda após alguns segundos. Pressione ENT para mudar o canal imediatamente.
9	Utilize as teclas 0-9 e ENT para selecionar canais de TV digital. Por exemplo, para selecionar 2.1, pressione 2 , . , 1 e ENT . • Aplicável somente com a utilização de um módulo BRAVIA externo não fornecido. Este módulo pode não estar disponível em sua região.
10 VOL +/-	Pressione para ajustar o volume.
11 MUTING	Pressione para silenciar o som. Pressione novamente ou pressione VOL + para restaurar o som.
12 POWER	Pressione para ligar e desligar a TV.
13 INPUT	Pressione para exibir a lista de Entradas Externas e o modo da TV. Para visualizar as entradas, pressione repetidamente as teclas ↑/↓ .
14	Pressione ↑/↓/←/→ para mover o cursor da tela. Pressione + para selecionar/confirmar um item.
15 TOOLS	Pressione para exibir uma lista das funções convenientes e os atalhos de menus. Os itens do menu TOOLS variam em função da entrada e do conteúdo atual.
16 CH +/- (Canal)	Pressione para mudar os canais. Para procurar rapidamente os canais, mantenha pressionada uma das teclas +/- .
17 JUMP	Pressione para alternar entre dois canais. A TV alterna entre o canal atual e o último canal selecionado.

Instruções a serem seguidas

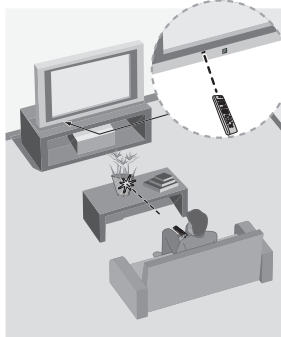

- Aponte o controle remoto diretamente para o receptor infravermelho (IR) localizado na TV.
- Certifique-se de que nenhum objeto esteja bloqueando a comunicação entre o controle remoto e o receptor infravermelho (IR) da TV.
- As lâmpadas fluorescentes podem interferir na operação do controle remoto, tente apagá-las.
- Se tiver problemas com o controle remoto, retire e coloque novamente as pilhas tomando cuidado com as polaridades.



- Imagem meramente ilustrativa, dependendo do seu modelo o posicionamento do receptor de infravermelho poderá ser diferente da ilustração.

Operando a TV

Controles da TV

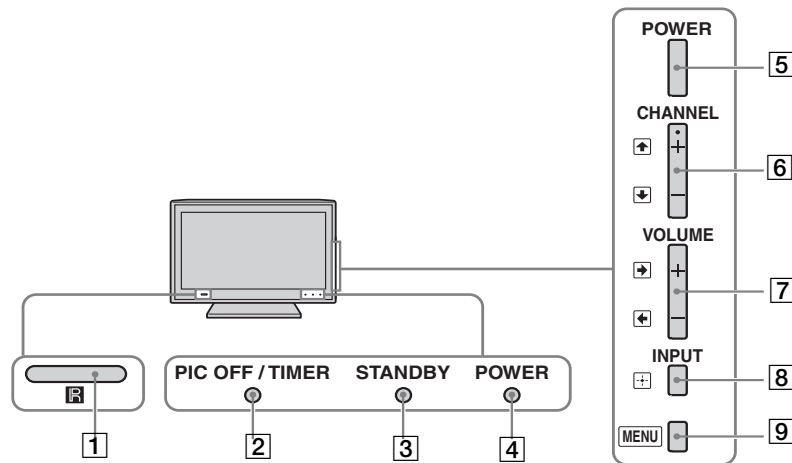

Item	Descrição
1	Receptor infravermelho (IR) Sensor de Luz Recebe sinais infravermelhos (IR) do controle remoto. Capta o nível de iluminação da sala e ajusta o brilho da tela de acordo com o nível de iluminação (consulte a página 39 para detalhes). Não coloque nada próximo ao sensor, pois as funções do sensor podem ser afetadas.
2	Indicador PIC OFF / TIMER Acende-se em âmbar quando a função Timer ou Sleep Timer está ativa. Quando o timer está configurado, este indicador permanece aceso mesmo quando a TV é desligada. Para detalhes, consulte a página 38. Acende-se em verde quando a função Backlight é ativada quando se seleciona Não .
3	Indicador STANDBY Acende-se em vermelho quando Gerenciamento de Energia do PC está ativo e não está recebendo sinal da entrada PC (consulte a página 39 para detalhes). Se o indicador piscar em vermelho de forma contínua, isto pode indicar que a TV necessita de manutenção (consulte as informações Sony na capa do manual.).
4	Indicador POWER Acende-se em verde quando a TV está ligada.
5	POWER Pressione para ligar e desligar a TV.
6	+ CHANNEL + (Canal) Pressione para mudar os canais. Para procurar rapidamente os canais, mantenha pressionada uma das teclas +/- . Na tela MENU , estas teclas servem como teclas para se deslocar para cima ou para baixo.
7	+ VOLUME - Pressione para ajustar o volume. Na tela MENU , estas teclas servem como teclas para se deslocar para a esquerda ou para a direita.
8	INPUT Pressione para exibir a lista de entradas. Para alternar entre as entradas, pressione as teclas CHANNEL +/- . Na tela MENU , esta tecla serve para confirmar a seleção ou a configuração.
9	MENU Pressione para exibir o MENU com as funções e configurações da TV. (Consulte "Navegando através dos Menus da TV" na página 27.)



- A tecla CHANNEL + possui um ponto saliente. Utilize-o como referência quando operar a TV.

Utilizando as funções

Utilizando o BRAVIA® Sync™ com controle para HDMI

A função BRAVIA Sync permite que esta TV se comunique com outros equipamentos Sony compatíveis com a função **Controle para HDMI**.

Para conectar o equipamento Sony com Controle para HDMI

Utilize um cabo HDMI que possua o logotipo HDMI para a conexão. Consulte a conexão HDMI ilustrada no Guia Rápido fornecido com a TV.

Configurando o Controle para HDMI

A função **Controle para HDMI** deve ser ajustada para que a TV se comunique com outros equipamentos que são compatíveis com **Controle para HDMI**. Consulte a página 35 para informações sobre como configurar o **Controle para HDMI** para esta TV. Para outros equipamentos, consulte o manual de instruções dos respectivos equipamentos.

Opções disponíveis utilizando o Controle para HDMI

As operações a seguir estarão disponíveis quando você conectar o equipamento Sony com a função **Controle para HDMI** à sua TV:

- Desliga automaticamente o equipamento conectado quando a TV é desligada.
- A TV é ligada automaticamente e seleciona a respectiva entrada HDMI, quando o equipamento conectado é ligado através da reprodução com um toque (One-Touch-Play).
- Funções possíveis com as teclas **BRAVIA Sync**, consulte a página 19.
- Os equipamentos listados em **Entradas Externas** serão ligados automaticamente quando esta opção está selecionada.

Quando você conectar um receiver A/V Sony com a função BRAVIA Sync, as operações adicionais a seguir serão possíveis:

- Ligar o receiver A/V quando ligar a TV.
- Ajustar o volume do receiver A/V através do controle remoto da TV.
- Pressionando  no controle remoto procurará e ligará o sistema de áudio externo que suporte BRAVIA Sync. Quando o sistema de áudio BRAVIA Sync estiver ligado, os alto-falantes internos da TV serão desligados e o **Modo de Imagem** mudará automaticamente para **Cinema**.
- Ao se utilizar o BRAVIA Sync com outros dispositivos, o controle remoto fornecido terá algumas das funções das teclas alteradas para controlar esses dispositivos. Se o dispositivo não suportar esta função, algumas teclas permanecerão sem funcionamento.

Favoritos

Com **Favoritos**, você pode controlar os seus canais de **TV** e as **Entradas Externas** favoritas.

Adicionando a Favoritos

- 1 Pressione **TOOLS** para adicionar o canal ou a entrada que está assistindo atualmente à sua lista de favoritos.
- 2 Selecione **Adicionar a Favoritos** e depois pressione (+).

Exibindo Favoritos

Pressione **FAVORITES** no controle remoto.

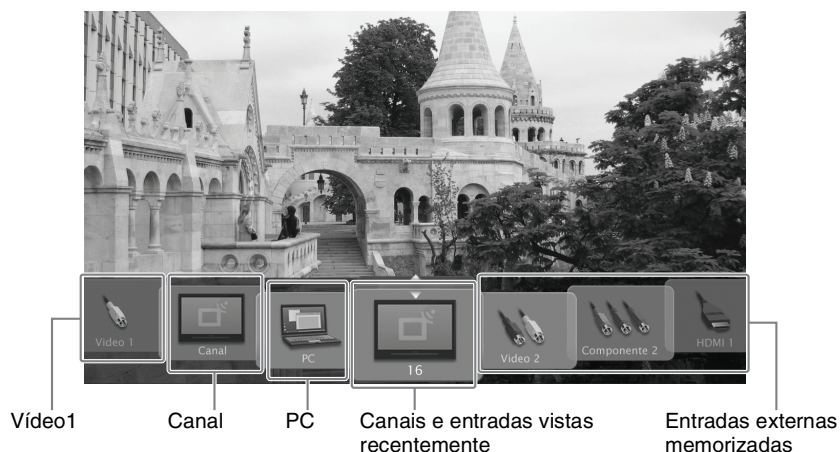

Navegando em Favoritos

- 1 Pressione \leftarrow/\rightarrow para percorrer ciclicamente entre as seleções memorizadas.
- 2 Quando as entradas e os canais acessados recentemente estiverem destacados, pressione \uparrow/\downarrow para percorrê-los.
- 3 Para sintonizar um item, destaque o seu ícone e pressione (+).

Removendo de Favoritos

- 1 Pressione **TOOLS** para remover o canal ou a entrada que está assistindo atualmente (desde que ele esteja armazenado na lista).
- 2 Selecione **Remover de Favoritos** e depois pressione (+).



Sugestões

- A **Auto Programação** apagará os canais de **TV** memorizados em **Favoritos**.

Modo Wide







A função **Modo Wide** permite que você selecione o tamanho da tela de sua preferência. Baseado na fonte de sinal original, uma faixa preta ou barras pretas podem aparecer ao redor da imagem. Você pode selecionar manualmente as configurações disponíveis quando estiver assistindo a TV pressionando a tecla **WIDE** do seu controle remoto ou, você pode programar a sua TV em **Auto Wide**.

Como programar em Auto Wide

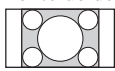
Pressione **MENU** e depois vá para o menu **Tela**.
Selecione **Auto Wide** e ajuste-o em **Sim**.

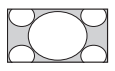
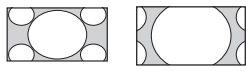
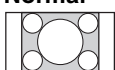
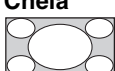
Mudando o Modo Wide Screen

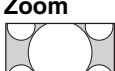
Pressione **WIDE** repetidamente para visualizar os modos disponíveis.

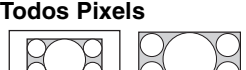
Fonte original de 4:3	Fonte original de 16:9
Fonte de definição padrão 	Fonte de alta definição 
↓	↓
Wide Zoom 	Wide Zoom 
Normal 	Normal Este modo não está disponível
Cheia 	Cheia 
Zoom 	Zoom 
Todos Pixels Este modo não está disponível	Todos Pixels 



- **Normal** está disponível somente com fontes de 480i ou 480p, desde que elas tenham a definição padrão e não tenham a fonte de alta definição, como um vídeo componente ou entrada HDMI.
- **Todos Pixels** está disponível somente para os formatos 720p, 1080i e 1080p, excluindo a entrada de TV a cabo/Antena.
- **Todos Pixels** exibe imagens na sua resolução original.

Utilizando as funções

Modo Wide com PC

Mudando o Modo Wide Screen para Frequência (Timing) do PC

Pressione **WIDE** repetidamente para visualizar os modos disponíveis enquanto está no modo **Entrada de PC**.



- **Todos Pixels** exibe imagens na sua resolução original.

Sinal de entrada do PC	Sinal de entrada do PC
800 × 600	1.280 × 768
Wide Zoom 	Wide Zoom
Normal 	Normal
Cheia 	Cheia
Zoom 	Zoom
Todos Pixels 	Todos Pixels

Tabela de Referência de Sinal de Entrada de PC e de HDMI

Após conectar o PC à TV, ajuste o sinal de saída do PC de acordo com a tabela a seguir.

Sinal	Resolução			Frequência horizontal (kHz)	Frequência vertical (Hz)	Padrão
	Horizontal (Pixel)	x	Vertical (Linha)			
VGA	640	x	480	31.5	60	VGA
SVGA	800	x	600	37.9	60	Diretrizes VESA
XGA	1.024	x	768	48.4	60	Diretrizes VESA
WXGA	1.280	x	768	47.8	60	VESA
	1.360	x	768	47.7	60	VESA
SXGA	1.280	x	1.024	64.0	60	VESA
HDTV	1.920	x	1.080	67.5	60	CEA-861



- A entrada de PC da TV não suporta Sync on Green nem Composite Sync.
- A entrada PC VGA da TV não suporta sinais entrelaçados.

Sugestões

- Ajuste **Fase** para eliminar as linhas horizontais da imagem quando a TV recebe um sinal de entrada do PC conectado.

Descrição dos menus

A tecla **MENU** permite que você personalize uma variedade de configurações da TV.

Navegando através dos menus da TV

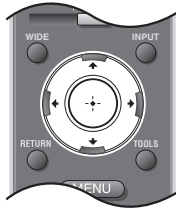

Teclas **↑/↓/←/→** :

Permite que você navegue e destaque as opções.

Tecla **⊕** :

Permite que você selecione a opção destacada e avance para a próxima tela.



Imagem

No menu **Imagem**, você pode ajustar a imagem que estiver assistindo de acordo com a sua preferência de visualização. Estes ajustes permitem que você personalize os sinais que a sua TV recebe; tais como sinais de transmissão de TV, sinal de um videogame ou de algum equipamento conectado.



Som

O menu **Som** permite que você personalize as configurações de som para adaptá-las às suas preferências de áudio. Você também pode ajustar as configurações para apreciar o som do sistema de áudio conectado.



Tela

O menu **Tela** permite que você mude as proporções da tela. Dependendo do sinal que a sua TV receber, as imagens da tela podem preencher toda a tela ou podem ficar menor, como um quadrado em uma tela de formato retangular. As configurações da tela permitem que você ajuste o tamanho e o formato da imagem que você estiver vendo em sua TV. Utilize a opção **Modo Wide** ou **Auto Wide**, ou utilize **4:3 Padrão** para manter o tamanho da tela no formato quadrado.



Canal

O menu **Canal (Canais & Entradas)** permite que você alterne entre o sinal de TV a Cabo e antena, realize a **Auto Programação**, mostre ou oculte os canais para que apareçam ou não quando você utiliza as teclas **CH+/-** e também nomeie os canais ou entradas.



Bloq.

O menu **Bloq. (Controle de Bloqueio)** permite que você bloqueie os canais e as entradas. Digite a senha para bloquear o canal ou a entrada desejada.



Ajustes

O menu **Ajustes** permite que você ajuste e personalize o **Closed Captions** com cores diferentes, programe a TV para desligar, selecione o **Idioma** a ser exibido na tela ou mude as configurações relacionadas ao consumo de energia.

















USB



O Menu **USB** permite que você visualize arquivos de fotos ou ouça arquivos de música através do USB ou adicione músicas a uma apresentação de slides (consulte a página 40). (A função **USB** está disponível somente para os modelos KLV-40/46/52V510A).



- O **Sleep Timer** (desligamento automático) pode ser ajustado entre 15, 30, 60 e 120 minutos. Pressione **MENU** e depois vá ao menu **Ajustes**, selecione **Relógio/Timers**, **Sleep Timer** e selecione o minuto desejado.



Utilizando o menu Imagem

Opção	Descrição
Modo de Imagem	Brilhante Para melhorar o contraste e a nitidez da imagem.
<i>Imagens personalizadas</i>	Padrão Para configuração padrão da imagem. Recomendado para entretenimento doméstico.
	Cinema Para ver o conteúdo baseado em filme. Mais adequado para ver em ambientes similares a de uma sala de cinema.
	Pessoal Para memorizar a configuração de imagem desejada.
<i>Para frequências (Timings) do PC</i>	Texto Esta opção está disponível para a frequência do sinal (timing) do PC (entrada HDMI ou PC) para melhorar o texto exibido na tela.
	Vídeo Esta opção está disponível para a frequência do sinal (timing) do PC (entrada HDMI ou PC) para melhorar o vídeo exibido na tela.
	 <ul style="list-style-type: none">• Você pode também acessar a configuração de imagem selecionando Ajustes de Imagem com a tecla TOOLS.• As opções para o Modo de Imagem podem variar conforme a entrada.
Reset	Retorna a configuração atual do Modo de Imagem aos ajustes de fábrica.
Backlight	Pressione  para clarear ou escurecer a imagem de fundo e depois pressione  para ajustar.
Imagem	Pressione  para aumentar ou diminuir o contraste da imagem e depois pressione  para ajustar.
Brilho	Pressione  para clarear ou escurecer a imagem e depois pressione  para ajustar.
Cor	Pressione  para aumentar ou diminuir a intensidade das cores e depois pressione  para ajustar.
Matiz	Pressione  para aumentar ou diminuir os tons de verde ou vermelho e depois pressione  para ajustar.
	 <ul style="list-style-type: none">• Esta opção não está disponível para sinais PAL-M e PAL-N.
Temperatura de Cor	Fria Proporciona um tom azulado ao branco.
	Padrão Proporciona um tom neutro ao branco.
	Quente Proporciona um tom avermelhado ao branco.
Nitidez	Pressione  para aumentar ou diminuir a nitidez e depois pressione  para ajustar.
Redução de Ruído	Selecione para reduzir o nível de ruído. Selecione entre Não , Baixo , Médio ou Alto .
Ajuste de Contraste Avançado	Otimiza automaticamente a luz de fundo e o contraste. Esta configuração é especialmente eficaz para cenas com imagens escuras. Selecione entre Não , Baixo , Médio ou Alto .

Opção	Descrição
Gamma	Ajusta o balanço entre as áreas claras e escuras da imagem. Selecione entre Não , Baixo , Médio ou Alto .
Branco Claro	Enfatiza as cores brancas e as cores claras. Selecione Não , Baixo ou Alto .
Cor viva	Torna as cores mais brilhantes e reproduz tons nítidos de pele. Selecione entre Não , Baixo , Médio ou Alto .
Ajustes Avançados	
CineMotion	Detecta automaticamente o conteúdo baseado em filme e aplica o processo pull-down 3:2 inverso e o mecanismo de estimação de movimento para melhorar a performance do conteúdo do filme e do desentrelaçamento. Não Desativa o CineMotion . Auto (1) Detecta automaticamente o conteúdo baseado em filme e aplica o processo pull-down 3:2 inverso e o mecanismo de estimação de movimento para melhorar a performance do conteúdo do filme e do desentrelaçamento. Selecione para a utilização padrão. Auto 2 Aplica somente o processo pull-down 3:2 inverso. A imagem irá se movimentar semelhante ao filme original.  <ul style="list-style-type: none">• Auto 2 está disponível somente para os modelos KLV-40/46/52V510A• A função CineMotion pode ser ajustada separadamente para cada entrada externa (exceto PC IN).
Modo Game	Selecione Sim para otimizar a qualidade de imagem em jogos de videogames rápidos onde o tempo de resposta é importante. Selecione Não para desabilitar esta função.  <p>O Modo Game pode ser somente ajustado separadamente para cada entrada externa (exceto PC IN).</p>
Equilíbrio de Branco	Ajusta a temperatura de cor detalhadamente.
Motionflow (Somente disponível para os modelos da série V)	Ativa o Motionflow para realçar a naturalidade dos movimentos da imagem e melhorar o foco da imagem. Não Utilize este ajuste quando os ajustes Alto e Padrão produzem efeitos de vídeo como o efeito fantasma. Padrão Proporciona movimentos de imagem naturais. Utilize este ajuste para o uso padrão. Alto Proporciona movimentos de imagem mais naturais para conteúdos baseados em filmes.  <ul style="list-style-type: none">• Dependendo do vídeo, podem ser notadas mudanças significativas.• Motionflow não está disponível quando Modo Game está ajustado em Sim.

Descrição dos menus

🔊) Utilizando o menu Som

Opção	Descrição
Modo de Som	Dinâmico Enfatiza o som dos filmes de ação, eventos esportivos e vídeos musicais.
	Padrão Som padrão otimizado para uso doméstico.
	Voz Nítida Enfatiza o som da voz, recomendado para noticiários de TV e programas de documentários.
	Personalizado Permite que você personalize as configurações do som de sua preferência.
Reset	Retorna a configuração atual do Modo de Som aos valores do ajuste de fábrica.
Surround	Não Desativa o efeito TruSurround XT .
	TruSurround XT Proporciona uma experiência de som surround com muito realismo.
Steady Sound	Selecione Sim para estabilizar o volume em todos os programas e comerciais. Selecione Não para desativar esta função.  <ul style="list-style-type: none">• Steady Sound não está disponível quando a função TruSurround XT está ativo.
Agudos	Pressione ◀/▶ para aumentar ou diminuir os sons de frequência alta e depois pressione ⊕ para ajustar.
Graves	Pressione ◀/▶ para aumentar ou diminuir os sons de frequência baixa e depois pressione ⊕ para ajustar.
Balço	Pressione ◀/▶ para enfatizar o balanço dos alto-falantes esquerdo ou direito e depois pressione ⊕ para ajustar.
Nivelamento de Volume	Ajusta o nível de volume da entrada atual (TV ou entrada de vídeo) em relação às outras entradas.
Alto-falantes	Alto-falantes da TV Selecione para ativar ou desativar os alto-falantes internos da TV.
	Sistema de Áudio Selecione para utilizar um sistema de áudio externo da sua TV. Se esta função estiver ativa, os alto-falantes internos da TV serão desativados.
Áudio Alt. /MTS <i>Seleção de áudio para o programa atual.</i>	Esta função de áudio para o programa atual permite que você selecione um áudio alternado (se estiver disponível).  <ul style="list-style-type: none">• Áudio alternado está desativado para sinais analógicos que não possuem fluxo de áudio.
	Mono Selecione para a recepção mono. Utilize para reduzir o ruído quando a recepção em estéreo estiver ruim.

<i>Opção</i>	<i>Descrição</i>
Estéreo	Selecione para recepção em estéreo quando estiver assistindo a um programa transmitido em estéreo.
Auto SAP	Selecione para mudar automaticamente para o segundo programa de áudio quando um sinal SAP estiver sendo recebido. Não havendo nenhum sinal SAP , a TV permanecerá no modo Estéreo .
	MTS está disponível somente para programas analógicos.



- Utilizando a tecla **TOOLS** no controle remoto, é possível para acessar rapidamente as configurações de **Som**.

Utilizando o menu Tela

Opção	Descrição
Modo Wide	Wide Zoom Preenche a tela com o mínimo de distorção.
	Normal Selecione para exibir a imagem 4:3 em sua relação de aspecto original quando a fonte for 4:3.
	Cheia Selecione para ampliar a imagem horizontalmente para preencher a tela quando a fonte original for 4:3 (fonte de definição padrão). Quando a fonte original for 16:9 (fonte de alta definição), selecione este modo para exibir a imagem 16:9 em seu tamanho original.
	Zoom Selecione para ampliar a imagem original para preencher a tela, preservando a relação de aspecto.
	Todos Pixels Exibe a imagem para fontes 1080p no seu tamanho original.  <ul style="list-style-type: none">• Todos Pixels está disponível somente para a relação de aspecto de 720p, 1080i e 1080p, exceto para a entrada CABLE/ANTENNA.• Normal está disponível somente com fontes 480i ou 480p.• Modo Wide também pode ser acessado pressionando-se WIDE no controle remoto.
Auto Wide	Sim Selecione para que a tela mude automaticamente para o modo de tela com base no conteúdo do programa. Normalmente isto requer um ajuste especial no menu do equipamento de DVD. Se a alteração frequente da tela estiver lhe incomodando, selecione Não .
	Não Selecione para desativar a opção Auto Wide . Escolha um modo de tela da opção Modo Wide .

Opção	Descrição
4:3 Padrão <i>Selecione o Modo de Tela padrão para utilização com fontes 4:3.</i>	Wide Zoom Selecione para ampliar a imagem 4:3 para preencher a tela 16:9, mantendo o máximo possível da imagem original com distorção mínima. Normal Selecione para exibir uma imagem 4:3 no seu tamanho original. Cheia Selecione para ampliar a imagem horizontal para preencher a tela quando a fonte original for 4:3 (fonte de definição padrão). Zoom Selecione para ampliar a imagem original horizontal e verticalmente para preencher a tela enquanto mantém a relação de aspecto original. Não Selecione para escolher um canal ou entrada do Modo Wide atual.



- Se **4:3 Padrão** estiver ajustado em qualquer opção, exceto **Não**, as configurações de **Modo Wide** serão aplicadas somente ao canal atual. Quando você mudar os canais (ou entradas), o **Modo Wide** será substituído automaticamente pela configuração **4:3 Padrão** para as fontes 4:3. Para preservar a configuração atual de **Modo Wide** quando canais ou entradas forem alterados, ajuste **4:3 Padrão** em **Não**.

Centro Vertical	Permite que você mova a posição da imagem para cima e para baixo.
Tamanho Vertical	Permite que você ajuste o tamanho vertical da imagem.
Tamanho Horizontal	Permite que você ajuste a dimensão horizontal da imagem.
Fase	Ajuste para a sintonia fina da nitidez global.



- **Fase** está disponível quando a TV está recebendo uma entrada de vídeo diferente de PC.



As configurações de **Tela** para os sinais de frequência (timings) do PC e DMI-PC (entrada PC) diferem de todos os outros modos de entrada e estão descritas a seguir:

Modo Wide	Wide Zoom	Preenche a tela com o mínimo de distorção.
	Normal	Selecione para exibir uma imagem na sua resolução original e relação de aspecto.
	Cheia	Selecione para ampliar a imagem horizontalmente para preencher a tela.
	Zoom	Selecione para ampliar a imagem para preencher a tela enquanto mantém a relação de aspecto original.
	Todos Pixels	Selecione para exibir a imagem no seu tamanho original.



- **Modo Wide** também pode ser acessado pressionando **WIDE** no controle remoto.



Utilizando o menu Canal (Canais & Entradas)

Opção	Descrição
TV a Cabo/Antena	Cabo Para receber canais a cabo de um provedor de TV a cabo. Antena Para receber o sinal através de uma antena.
Auto Programação	 <ul style="list-style-type: none">• Execute a Auto Programação após alterar as configurações de TV a Cabo/Antena.
Gerenciar Canais	Ajusta automaticamente a lista de canais da TV para todos os canais que podem ser recebidos. 1 Selecione Auto Programação . 2 Selecione OK para iniciar a Auto Programação .  <ul style="list-style-type: none">• A execução da Auto Programação limpará a lista de canais Favoritos. Permite incluir ou omitir canais e nomear os números de canais (por exemplo, as siglas da emissora) que aparecem quando você utiliza as teclas CH +/- . Incluir/Omitir Canais: 1 Pressione ▲/▼ para percorrer os canais até encontrar o canal que deseja Incluir ou Omitir e depois pressione ⊕ para selecioná-lo. 2 Pressione ▲/▼ para determinar se o canal será mostrado ou ocultado e depois pressione ⊕ . Para sair, pressione RETURN no controle remoto. Nomear Canais: 1 Pressione ▲/▼ para percorrer através dos canais até encontrar o canal a qual deseja atribuir um nome e depois pressione ⊕ para selecioná-lo. 2 Se não desejar Incluir ou Omitir um canal, pressione → . Aparecerá uma tela para você selecionar um nome. 3 Pressione ←/→/▲/▼ para mover através dos caracteres (A-Z, 0-9) e pressione ⊕ para selecioná-lo. Pressione ←/→/▲/▼ para mover o cursor da tela para o próximo caractere. Repita os passos para adicionar até 9 caracteres para o nome. Depois selecione Enter na tela para finalizá-lo. Para dar nomes a outros canais, repita os passos 1 e 2.  <ul style="list-style-type: none">• Para apagar um caractere, selecione ← na tela.• Para deixar um espaço entre caracteres, selecione o espaço em branco □ na tela.• Para sair, pressione RETURN.

<i>Opção</i>	<i>Descrição</i>
Controle das Entradas	<p>Permite Ativar, Omitir, e dar nomes às entradas externas.</p> <p>Ativar ou Omitir as entradas:</p> <ol style="list-style-type: none"> 1 Pressione ▲/▼ para procurar as entradas até encontrar a que deseja Ativar, Omitir ou Auto (a TV detecta a entrada automaticamente), depois pressione ⊕ para selecioná-la. 2 Pressione ▲/▼ para determinar se a entrada será ativada, desativada ou detectada automaticamente. <p>Nomear Entradas Externas:</p> <ol style="list-style-type: none"> 1 Pressione ▲/▼ para procurar as entradas até encontrar a entrada a qual deseja dar o nome e depois pressione ⊕ para selecioná-la. 2 Se você não deseja Ativar, Omitir ou utilizar a opção Auto, pressione ➔, e os nomes serão exibidos para a sua escolha. 3 Pressione ▲/▼ para destacar um dos nomes exibidos e depois pressione ⊕ para selecioná-lo. <p>Você pode selecionar entre os seguintes nomes para cada entrada: -, DVD, VCR, Blu-ray, TV a Cabo, Satélite, DVR, Game, Camcorder ou Pessoal (para sintonizar, siga os mesmos passos de Nomear Canais na página 34).</p>
Vídeo/Componente 1	<p>Vídeo 1 Selecione quando utilizar a entrada VIDEO1.</p> <p>Componente 1 Selecione quando utilizar a entrada COMPONENT 1.</p>
Sistema de Cores	<p>Auto Permite que a TV determine automaticamente o sistema de cores para o sinal recebido.</p> <p>PAL-M A utilização do sistema de cores PAL-M é exclusivo do Brasil.</p> <p>PAL-N Sistema de cores utilizado na Argentina, Paraguai e Uruguai.</p> <p>NTSC Utiliza o sistema de cores NTSC (National Television System Committee).</p>
Controle para HDMI	Permite que a sua TV se comunique com outros equipamentos que suportam a função Controle para HDMI (consulte a página 23).
Lista de Dispositivos	Exibe uma lista de equipamentos com a função Controle para HDMI conectados à TV.
Auto Deslig. do Dispositivo	Selecione Sim para que o equipamento conectado e com a função Controle para HDMI seja desligado automaticamente quando a TV é desligada. Selecione Não para desativar esta função. Esta função está disponível quando Controle para HDMI está ajustado em Sim .
TV Auto Power On (Ligar a TV automaticamente)	Selecione Sim para ligar a sua TV a partir do equipamento conectado e que possua a função Controle para HDMI . Selecione Não para desabilitar esta função. Esta função está disponível quando Controle para HDMI está ajustado em Sim .
Diagnósticos do Sinal	Permite que você confirme a performance do canal atual.



Descrição dos menus

Utilizando o menu Bloq. (Controle de Bloqueio)

A função **Controle de Bloqueio** permite que você bloqueie programas e entradas. A senha é necessária para configurar o bloqueio. Utilize - do controle remoto para digitar os quatro dígitos da senha. A primeira vez que digitar uma senha, confirme-a digitando de novo.

Bloqueio de Canal Permite que você bloqueie os canais. A senha necessita ser configurada para bloquear os canais. Os canais bloqueados podem ser vistos somente quando se digita a senha correta.



Para bloquear um canal

Pressione / para ir através dos canais e pressione  para **Bloquear** ou **Permitir** canais.

Para ver o canal bloqueado



Pressione  quando sintonizar um programa bloqueado, depois digite a senha. Para ativar as configurações de **Controle de Bloqueio** desligue e ligue a TV.

Entradas externas bloqueadas Permite que você bloqueie entradas de vídeo individuais.

Pressione / para percorrer através das entradas de vídeo e pressione  para **Bloquear** ou **Permitir**.

Mudar Senha



Selecione para mudar a sua senha.

Utilize as teclas - para selecionar uma senha de quatro dígitos; para confirmar a senha digite-a novamente.



- Você precisará de sua senha para qualquer acesso às configurações do **Controle de Bloqueio** no futuro. Caso perca sua senha, consulte “Senha perdida” na página 45.

Utilizando o menu Ajustes



Opção	Descrição
Closed Captions (CC)	Esta opção permite que você ative ou desative as legendas. Não Desativa a tela CC. Sim Ativa a tela CC. Liga ao acionar Muting Exibe automaticamente closed captions quando a TV é silenciada.  <ul style="list-style-type: none">• Você pode acessar Closed Captions (CC) utilizando a tecla CC com o controle remoto.
Tipos de CC	Permite que você selecione as opções básicas do closed caption (EIA-608). CC1, CC2, CC3, CC4 (Closed Captions 1, 2, 3, 4) Exibe uma versão em texto dos diálogos ou dos efeitos sonoros de um programa (deve ser ajustado em CC1 para a maioria dos programas). Text1, Text2, Text3, Text4 Exibe informações da rede/emissora apresentadas usando metade da tela ou a tela inteira (se disponibilizado).
Opções de Exibição	Esta opção permite que você veja o Closed Captions (CC) . Selecione Transmissão Original (como emitido), Pessoal (cor dos caracteres e Cor de Fundo).
Faixa de Informações	Selecione Sim para exibir a informação do programa, como o título do programa (se disponibilizado pelo canal de transmissão). A Faixa de Informações é exibida por alguns segundos quando o canal é mudado. Se não desejar exibir a Faixa de Informações , selecione Não .  <p>A TV exibirá o tempo restante do programa que você estiver assistindo se este não for mais longo que 24 horas (se a emissora oferecer este serviço).</p>

Descrição dos menus

(Continua)

37

Opção	Descrição									
Relógio/Timers	<p>Sleep Timer Ajusta o tempo em minutos (Não, 15, 30, 60 ou 120) em que a TV permanecerá ligada antes de ser desligada automaticamente.</p> <hr/> <p>Hora Atual Selecione para ajustar a hora atual (dia, hora, minutos e AM/PM). Pressione (+) para selecionar Hora Atual. Pressione ▲/▼/◀/▶ para ajustar dia, hora, minutos e AM/PM. Pressione (+) para sair.</p> <hr/> <p>Timer Você pode utilizar o Timer para sintonizar um canal a uma hora programada. Para configurar Timer, você deve programar os seguintes ajustes: Dias, Hora, Duração, Entrada, Canal e Volume. Para ajustar Dias, pressione ◀/▶ para mover através das opções e depois pressione (+) para selecionar uma opção. Para ajustar Hora, Duração, Entrada, Canal e Volume pressione ▲/▼/◀/▶ para escolher uma opção e depois pressione (+) para selecioná-lo. Uma vez que a Hora Atual estiver estabelecida, o ajuste do Timer permanecerá ativo. Se você desejar desativar o Timer, selecione Não (os ajustes anteriores serão gravados).  A função Timer não estará disponível até que Dias, Hora, Duração, Entrada, Canal e Volume sejam definidos.</p> <hr/> <p>Idioma Selecione o idioma da sua preferência para exibir todas as configurações da tela: Português, English (Inglês), Español (Espanhol).</p> <hr/> <p>ECO</p> <table border="0"> <tr> <td>Backlight</td> <td>Sim</td> <td>A luz de fundo fica acesa.</td> </tr> <tr> <td>(Luz de fundo)</td> <td>Não</td> <td>Apaga a luz de fundo para reduzir o consumo de energia enquanto o áudio permanecer ligado.</td> </tr> <tr> <td></td> <td>Auto</td> <td>A luz de fundo fica acesa para reduzir o consumo de energia quando não houver nenhum sinal ou quando houver somente o sinal de áudio.</td> </tr> </table>	Backlight	Sim	A luz de fundo fica acesa.	(Luz de fundo)	Não	Apaga a luz de fundo para reduzir o consumo de energia enquanto o áudio permanecer ligado.		Auto	A luz de fundo fica acesa para reduzir o consumo de energia quando não houver nenhum sinal ou quando houver somente o sinal de áudio.
Backlight	Sim	A luz de fundo fica acesa.								
(Luz de fundo)	Não	Apaga a luz de fundo para reduzir o consumo de energia enquanto o áudio permanecer ligado.								
	Auto	A luz de fundo fica acesa para reduzir o consumo de energia quando não houver nenhum sinal ou quando houver somente o sinal de áudio.								

Opção	Descrição
Gerenciamento de Energia do PC	<p>Selecione Sim para que a TV entre automaticamente no modo standby quando não houver nenhum sinal por mais de 5 minutos (o indicador STANDBY do painel frontal se ilumina após 5 minutos). Selecione Não para desativar esta função.</p> <p></p> <ul style="list-style-type: none">• Pressione POWER para sair do modo Standby.• O Gerenciamento de Energia do PC não é compatível com VESA.
Sensor de Luz	<p>Selecione Sim para ativar o controle de brilho automático da imagem (tela). O Sensor de Luz mede a luminosidade da sala, o que permite que a TV ajuste automaticamente o brilho da luz de fundo com base nas configurações da imagem e nas condições do ambiente. Selecione Não para desativar esta função.</p> <p></p> <ul style="list-style-type: none">• Certifique-se de não colocar objetos próximos ao sensor, pois seu funcionamento poderá ser afetado.• Com pouca luminosidade, a faixa de controle da luz de fundo é reduzida quando o Sensor de Luz é ajustado em Sim.
Bloqueio de Ajustes de Imagem	<p>Selecione Bloq. para evitar a mudança das configurações de imagem. Para desativar esta função e permitir o ajuste das configurações de imagem, selecione Desbloq.</p>
Suporte ao Produto	<p>As informações de Contatos Sony estão disponíveis nesta tela. Selecione OK para reinicializar a TV aos valores de fábrica ou Cancelar se não desejar reinicializar a TV aos valores de fábrica. Esta opção fornece informações específicas como Nome do Modelo e Número de Série.</p> <p>IMPORTANTE: A reinicialização apagará todas as suas configurações personalizadas. A senha de Controle de Bloqueio pode ser requerida se esta tiver sido criada.</p>



Utilizando o Menu USB

(Disponível somente para os modelos KLV-40/46/52V510A)

Opção	Descrição
Exibição em Miniat.	Selecione para preencher a tela de visualização com fotos e músicas armazenadas no dispositivo de memória USB.
Ordenado por	Ajusta a ordem em que os arquivos serão listados. Selecione entre Ordem Original , Data (Antiga-Atual) ou (Atual-Antiga) ou Nome (A-Z) ou (Z-A) .
Método de Reprod.	Ajusta o modo de reprodução Slideshow e a ordem de visualização de fotos. Selecione Repetir para reproduzir continuamente a apresentação de slides ou Misturar para reproduzir aleatoriamente as fotos durante a reprodução de slides.
Veloc. do Slideshow	Selecione entre Lenta , Médio ou Rápida para ajustar a duração da exibição das fotos.
Amostras de imagem e música	Selecione para exibir amostras de fotos e músicas.

Foto e Música

Apreciando Fotos através da porta USB

A TV oferece um acesso fácil às fotos JPEG armazenados em um dispositivo de memória USB conectado.

Conectando um dispositivo USB

A porta USB está localizada no painel lateral da TV.

Insira cuidadosamente o dispositivo de memória USB na porta USB para exibir os seus arquivos de imagem e músicas na tela.

Funcionamento do Dispositivo USB

A Sony não pode garantir ou assegurar o funcionamento do dispositivo USB nesta TV nos seguintes casos:

- Quando utilizar videoclipe de música processados em um computador.
- Quando utilizar arquivos baixados da Internet ou de um centro de processamento de arquivo impresso.

A Sony recomenda que se faça uma cópia de segurança de todos os arquivos armazenados no dispositivo USB para evitar a possibilidade de adulteração dos dados.

A Sony não pode se responsabilizar por perdas ou danos aos dados gravados no dispositivo USB. O funcionamento do equipamento USB nesta TV foi projetado para ser compatível com os dispositivos de armazenamento em massa. A Sony não pode garantir ou se responsabilizar pela compatibilidade com todos os formatos.

Opções de Fotos

Insira o dispositivo de memória USB para exibir os seus arquivos de imagens na tela. Pressione **TOOLS** enquanto exibe a imagem e escolha a exibição de foto preferida. A faixa de resolução de exibição de foto é de 16 x 16 a 8.192 x 8192 pixels.



Opções do menu Foto

Exibição em Miniat. no menu **USB** permite um acesso fácil aos arquivos de fotos JPEG e de músicas de um dispositivo USB conectado como as imagens estáticas (fotos) e apresentação de slides.

Opções	Descrição
TOOLS	Para acessar o menu Opção de Foto
Adicionar ao Slideshow	Para incluir imagens no slideshow
Selecionar Fotos	Para selecionar arquivos de fotos
Iniciar Slideshow	Para iniciar o slideshow
Rotacionar	Para girar a imagem
Exibir Informação	Exibir a informação da imagem
Adicionar ou Remover de Favoritos	Para adicionar ou remover a imagem atual da lista de Favoritos

 *Sugestões*

- A mídia não pode ser memorizada na TV, mas pode ser adicionada a **FAVORITOS** e acessada quando o equipamento que contém a mídia é conectado.
- Quando remover o dispositivo de memória USB, certifique-se de sair do menu Foto para evitar que os dados sejam corrompidos.

Exibindo uma apresentação de Slides

Arquivos individuais podem ser adicionados a apresentação de slides utilizando o menu **TOOLS** ao pressionar a tecla **TOOLS**.





Opções do menu Música

Pressione **TOOLS** enquanto exibe a lista de visualização dos arquivos de música e escolha as ações desejadas durante a reprodução.



Opção	Descrição
Adicionar ao Slideshow	Registra a música para reproduzir com a apresentação de slides
Selecionar músicas	Para selecionar arquivos de músicas
Exibir Informação	Exibe informações sobre a música
Adicionar ou Remover de Favoritos	Para adicionar ou remover músicas da lista de Favoritos

Navegando no Painel de Controle de música

Utilize /// do controle remoto para navegar na música durante a reprodução.

 *Sugestões*

- A seleção do Menu acionado através da tecla **TOOLS** pode variar.

Outras informações

Como cuidar da sua BRAVIA

A segurança é muito importante; leia e siga as instruções de segurança fornecidas com a TV (Folheto de Instruções de Segurança).

- Desconecte a TV e outros equipamentos conectados da fonte de alimentação antes de começar a limpar a TV. Limpe a poeira da TV com muito cuidado utilizando um pano macio. Não utilize nenhum produto químico ou material abrasivo para limpar a TV, pois estes podem desbotar ou riscá-la. Sujeiras resistentes devem ser limpas com um pano macio umedecido em água morna. Não conecte a TV até que a umidade da limpeza tenha se evaporado completamente.
- A TV deve ser fixada em uma superfície estável para evitar que ela caia. Siga as instruções das páginas 16 e 17 ou utilize o Suporte de Montagem de Parede projetado pela Sony para instalar a TV na parede. Se você tiver crianças pequenas ou animais de estimação em casa, verifique regularmente se a TV está fixa com segurança.

Itens a serem considerados

- Se não houver nenhuma imagem de algumas fontes de vídeo, verifique a seleção de entrada pressionando a tecla **INPUT**. Você pode estar assistindo à entrada errada.
- Se não houver nenhum som, você pode ter pressionado acidentalmente a tecla **MUTING** no seu controle remoto; pressione a tecla **MUTING** novamente ou pressione **VOL+** para ativar o som.
- Se o controle remoto não estiver operando, as pilhas podem estar instaladas incorretamente ou podem estar fracas. Um objeto ou uma luz pode estar interferindo na operação do controle remoto.
- Para reinicializar a TV aos ajustes padrão de fábrica:
 - Ligue a TV. Mantenha pressionada a tecla **▲** no controle remoto e pressione a tecla **POWER** na TV. Solte a tecla **▲** quando a sua TV estiver ligada.
 - Selecione **Suporte ao Produto** no menu **Ajustes** e selecione **OK** para a opção “**Retorna os ajustes aos padrões de fábrica**”.

IMPORTANTE: A reinicialização apagará todas as suas configurações personalizadas. A senha de **Controle de Bloqueio** pode ser requerida se uma senha tiver sido criada. Se você perdeu sua senha, digite a senha mestre: 4357. Esta senha apagará a sua senha anterior, permitindo que você digite uma nova senha.

Guia para solução de problemas

Muitos dos problemas de qualidade de imagem e som estão relacionados com a conexão imprópria dos cabos; veja o Guia Rápido fornecido para verificar as conexões.

Se mesmo após a leitura do Manual de Instruções você tiver dúvidas, necessitar de serviços ou de uma assistência técnica referente ao uso da sua TV Sony, entre em contato com o Serviço Autorizado Sony ou com a Central de Relacionamento, através do número de telefone indicado no Termo de Garantia, ou visite o site da web a seguir: <http://esupport.sony.com/BR/>.

Condição	Explicação/Solução
Sem imagem	
Não é possível receber nenhum canais.	<input type="checkbox"/> Verifique se o cabo de alimentação CA está conectado firmemente. <input type="checkbox"/> Ligue a TV. <input type="checkbox"/> Verifique as conexões de antena/TV a cabo.
A TV está fixa em um canal.	<input type="checkbox"/> Execute a Auto Programação para adicionar canais que podem ser recebidos e que não estejam memorizados na lista de canais da TV (página 34).
Não é possível receber nem selecionar canais.	<input type="checkbox"/> Execute a Auto Programação para adicionar canais que podem ser recebidos e que não estejam memorizados na lista de canais da TV (página 34). <input type="checkbox"/> Para receber ou selecionar canais de TV a cabo, certifique-se de selecionar TV a Cabo na opção TV a Cabo/Antena no menu Canal (Canais & Entradas) (página 34). Para receber ou selecionar canais UHF através de uma antena, certifique-se de selecionar Antena na opção TV a Cabo/Antena .
A TV desliga-se automaticamente.	<input type="checkbox"/> Verifique se o Gerenciamento de energia do PC está ativada em ajustes de ECO (página 39). <input type="checkbox"/> Verifique se Sleep Timer está ativa, ou confirme a configuração de duração do Timer (página 38).
Sem imagem de algumas fontes de vídeo.	<input type="checkbox"/> Verifique a conexão entre o equipamento de vídeo opcional e a TV. <input type="checkbox"/> Pressione INPUT no controle remoto (página 20).
Imagem de baixa qualidade	
Imagens duplas ou fantasmas.	<input type="checkbox"/> Verifique as conexões de antena/TV a cabo. <input type="checkbox"/> Verifique a localização e a orientação da antena.
Aparecem somente interferências e ruído na tela.	<input type="checkbox"/> Verifique se a antena está quebrada ou dobrada. <input type="checkbox"/> Verifique se a antena atingiu o final de sua vida útil. (3 a 5 anos em condições normais de uso, 1 a 2 anos em áreas litorâneas.)
Linhas pontilhadas ou faixas.	<input type="checkbox"/> Afaste o televisor de fontes de ruído, como automóveis, motocicletas ou secadores de cabelos. <input type="checkbox"/> Se estiver usando um cabo paralelo de 300 ohms, afaste o cabo excedente da TV ou tente substituir este cabo por um cabo coaxial de 75 ohms.
Sem cor/Imagem escura/Cor incorreta/A imagem está muito clara.	<input type="checkbox"/> Ajuste as opções de Modo de Imagem no menu Imagem . (página 28).
Imagem com ruído.	<input type="checkbox"/> Certifique-se de que a antena tenha sido conectada com um cabo coaxial de 75 ohms (não fornecido). <input type="checkbox"/> Mantenha o cabo da antena afastado de outros cabos de conexão. <input type="checkbox"/> Para evitar interferências na TV, certifique-se de usar um cabo de antena que não esteja danificado.

Outras informações

(Continua)

Condição	Explicação/Solução
Imagem desfocada/cor pobre	<ul style="list-style-type: none"> <input type="checkbox"/> Transportar a TV de um local frio para um quente ou uma mudança repentina de temperatura da sala poderá causar a condensação de umidade resultando em uma imagem desfocada ou com cor de qualidade ruim. Neste caso, desligue a TV e espere por algumas horas antes de ligá-la novamente.
Sem som/Som com ruído	
Imagem boa, mas sem som.	<ul style="list-style-type: none"> <input type="checkbox"/> Verifique o controle de volume. <input type="checkbox"/> Pressione MUTING ou VOL + de modo que “Muting” desapareça da tela (página 20). <input type="checkbox"/> Selecione Alto-falantes da TV no menu Som (página 30). Quando ajustados em Sistema de Áudio, os alto-falantes da TV não emitirão nenhum som, independentemente do controle de volume da TV.
Ruído de áudio.	<ul style="list-style-type: none"> <input type="checkbox"/> Certifique-se de que a antena tenha sido conectada com um cabo coaxial de 75 ohms (não fornecido). <input type="checkbox"/> Mantenha o cabo da antena afastado de outros cabos de conexão. <input type="checkbox"/> Para evitar interferências na TV, certifique-se de usar um cabo de antena que não esteja danificado.
Entrada PC	
Sem imagem/sem sinal	<ul style="list-style-type: none"> <input type="checkbox"/> Certifique-se de que o PC está conectado corretamente à TV na entrada PC IN (cabo HD15 não fornecido) <input type="checkbox"/> Assegure-se de que o sinal de saída do PC é um dos formatos listados aqui. <input type="checkbox"/> Desligue o PC. Verifique a conexão do PC e reinicialize o PC. Plug-and-play detectará automaticamente a TV e ajustará a frequência (timing) do PC corretamente. <input type="checkbox"/> Verifique se o Gerenciamento de Energia do PC está ativado. <input type="checkbox"/> Verifique o modo standby do PC. A TV entrará automaticamente no modo standby se não houver nenhuma entrada de sinal.
Imagem ruim	<ul style="list-style-type: none"> <input type="checkbox"/> Ajuste a resolução. <input type="checkbox"/> Ajuste a fase.
Sincronização BRAVIA	
Não é possível encontrar os dispositivos HDMI da BRAVIA Sync	<ul style="list-style-type: none"> <input type="checkbox"/> Certifique-se de que o Controle para HDMI está ajustado na TV e no dispositivo óptico compatível com BRAVIA Sync
Não é possível controlar o segundo receiver AV	<ul style="list-style-type: none"> <input type="checkbox"/> Pode ser utilizado somente um receiver AV de cada vez com as funções BRAVIA Sync e Controle para HDMI.
Geral	
O Modo Wide muda automaticamente.	<ul style="list-style-type: none"> <input type="checkbox"/> A configuração do Modo Wide atual será substituída automaticamente pela configuração 4:3 Padrão quando você mudar o canal ou a entrada de vídeo, se 4:3 Padrão nas configurações de Tela estiver ajustado para uma opção diferente de Não. Se desejar fixar o Modo Wide selecionado com WIDE no controle remoto, ajuste 4:3 Padrão em Não no menu Tela (página 33). <input type="checkbox"/> Desative a opção Auto Wide no menu Tela (página 32).
“Tarja preta” na tela.	<ul style="list-style-type: none"> <input type="checkbox"/> Você selecionou uma opção de texto no menu Ajustes e não há nenhum texto disponível. Para desativar esta função, ajuste a opção Closed Captions (CC) em Não. Se estiver tentando selecionar closed captions, selecione CC1 (legendas 1) no lugar de Text1-4 (texto 1-4). (Consulte a página 37 para detalhes.)

Condição	Explicação/Solução
Aparecem faixas pretas na parte superior e inferior da tela.	<input type="checkbox"/> Alguns programas no formato de tela ampla são filmados com relações de aspecto maiores que 16:9 (comum especialmente em filmes). A sua TV mostrará esses programas com faixas pretas nas partes superior e inferior da tela. Para obter mais informações, consulte a documentação que acompanha o seu DVD (ou entre em contato com o seu provedor de programas).
Determinados programas em DVD ou outras fontes digitais mostram perda de detalhes, principalmente em cenas escuras ou com movimento rápido.	<input type="checkbox"/> Isso ocorre devido à compressão digital do conteúdo da fonte, usada por algumas transmissões digitais e DVDs, que podem fazer com que a tela do televisor exiba menos detalhes do que habitualmente, ou fazer com que artefatos (pequenos blocos ou pontos, pixelações) apareçam na tela. Isto é devido à tela ampla da TV e a habilidade em mostrar detalhes muito finos e é comum para certos programas gravados digitalmente.
O controle remoto não funciona.	<input type="checkbox"/> Verifique a polaridade das pilhas ou as substitua. <input type="checkbox"/> Aponte o controle remoto em direção ao sensor do controle remoto da TV. <input type="checkbox"/> Lâmpadas fluorescentes podem interferir no funcionamento do controle remoto; procure apagá-las. <input type="checkbox"/> Mantenha a área em frente ao sensor do controle remoto livre de obstáculos.
Senha perdida.	<input type="checkbox"/> Selecione o menu Controle de Bloqueio nas configurações de Bloq. , em seguida, digite a senha mestra: 4357. A senha mestra apaga a senha anterior e permite que você digite uma nova senha (página 36).

Especificações técnicas

Modelo	KLV-40V510A	KLV-46V510A	KLV-52V510A
Alimentação e outros			
Requisitos de alimentação	110 V-220 V AC, 50/60 Hz		
Consumo de energia em uso (máximo)	200 W	245 W	295 W
no modo standby	Todos os modelos: menos que 1 W		
Tamanho da tela (polegadas/diagonal visual em centímetros, medidas diagonalmente)	40 102 cm	46 117 cm	52 132 cm
Resolução do monitor	1.920 pontos (horizontal) × 1.080 linhas (vertical)		
Alto-falante/Full range (Alcance Total) (2) (mm)	35 × 175		
Dimensões (L × A × P) com pedestal (mm)	987 × 684 × 271	1.123 × 772 × 323	1.262 × 871 × 362
sem pedestal (mm)	987 × 638 × 93	1.123 × 725 × 96	1.262 × 823 × 115
padrão de furo para montagem na parede (mm)	300 × 300		
tamanho do parafuso para montagem na parede (mm)	M6 (comprimento: consulte o diagrama da página 8)		
Peso com pedestal (kg)	18.6	25.5	34.6
sem pedestal (kg)	16.9	22.6	30.0
Acessórios fornecidos	Controle remoto RM-YD028 (1) / Pilhas tamanho AA (2) / Abraçadeira de cabos (1, fixa na TV) / Manual de Instruções (1) / Guia Rápido / Folheto de Instruções de Segurança + Folheto Linux + Folheto Eula (1) / Folheto de Instalação do pedestal (1) / Parafusos (4) .		
Acessórios opcionais	Cabos de conexão		

Outras informações

Especificações técnicas

Modelo	KLV-32S510A	KLV-40S510A	KLV-40SL50A	KLV-46S510A	KLV-52S510A
Alimentação e outros					
Requisitos de alimentação	110 V-220 V CA, 50/60 Hz				
Consumo de energia em uso (máximo)	120 W	200 W	200 W	245 W	295 W
no modo standby	Todos os modelos: menos que 1 W				
Tamanho da tela (polegadas/diagonal visual em centímetros, medidas diagonalmente)	31,5" (classe 32) 80 cm	40" 102 cm	40" 102 cm	46" 117 cm	52" 132 cm
Resolução do monitor	1.920 pontos (horizontal) × 1.080 linhas (vertical)				
Alto-falante/Full range (Alcance Total) (2) (mm)	35 × 175				
Dimensões (L × A × P)					
com pedestal (mm)	798 × 583 × 227	987 × 683 × 271	990 × 684 × 271	1.123 × 770 × 323	1.262 × 869 × 362
sem pedestal (mm)	798 × 536 × 89	987 × 636 × 93	990 × 638 × 93	1.123 × 723 × 96	1.262 × 822 × 115
padrão de furo para montagem na parede (mm)	200 × 200	300 × 300			
tamanho do parafuso para montagem na parede (mm)	M6 (comprimento: consulte o diagrama da página 8)				
Peso					
com pedestal (kg)	13,1	18,5	18,5	25,5	34,5
sem pedestal (kg)	11,9	16,8	16,8	22,6	29,9
Acessórios fornecidos	Controle remoto RM-YD028 (1) / Pilhas tamanho AA (2) / abraçadeira de cabos (1, fixa na TV) / Manual de Instruções (1) / Guia Rápido / Folheto de Instruções de Segurança + Folheto Linux + Folheto Eula (1) / Folheto de Instalação do pedestal (1) / Parafusos (4) (Para KLV-52S510A, os parafusos estão fixos.)				
Acessórios opcionais	Cabos de conexão				
Sistema (Comum para os modelos KLV-32/40/46/52S510A, KLV-40SL50A e KLV-40/46/52V510A)					
Sistema de televisão	NTSC 3.58/PAL-M/PAL-N TriNorma				
Cobertura de canais	VHF: 2-13 UHF: 14-69 CATV: 1-125				
Sistema do painel	Painel LCD (tela de cristal líquido)				
Potência de saída dos alto-falantes	10 W + 10 W				
Tomadas de entrada/saída (Comum para os modelos KLV-32/40/46/52S510A, KLV-40SL50A e KLV-40/46/52V510A)					
CABLE/ANTENNA	Terminal de antena externa de 75 ohms para sinal de frequência de rádio				
VIDEO IN 1/2	S VIDEO (mini DIN de 4 pinos) (somente VIDEO 2): Y: 1,0 Vp-p, 75 ohms não balanceados, sincronismo negativo / C: 0,286 Vp-p (sinal Burst), 75 ohms VIDEO: 1 Vp-p, 75 ohms não balanceados, sincronismo negativo AUDIO: 500 mVrms (típico) / Impedância: 47 kilohms				
COMPONENT IN 1/2	YPBPR (Vídeo Componente): Y: 1,0 Vp-p, 75 ohms não balanceados, sincronismo negativo / PB: 0,7 Vp-p, 75 ohms / PR: 0,7 Vp-p, 75 ohms / Formato de sinal: 480i, 480p, 720p, 1080i AUDIO: 500 mVrms (típico) / Impedância: 47 kilohms				
HDMI IN 1/2/3	HDMI: Vídeo: 480i, 480p, 720p, 1 080i, 1 080p, 1 080/24p / Audio: Linear de dois canais PCM 32, 44, 1 e 48 kHz; 16; 20 e 24 bits AUDIO: 500 mVrms (típico) / Impedância: 47 kilohms				
AUDIO OUT	500 mVrms (típico)				
DIGITAL AUDIO OUT (OPTICAL)	Sinal óptico PCM				
PC IN	D-sub de 15 pinos, RGB analógico, 0,7 Vp-p, 75 ohms, positivo Consulte a Tabela de Referência de Sinal de Entrada de PC na página 26.				
PC AUDIO INPUT	Minitomada estéreo, 500 mVrms, (típico) / Impedância: 47 kilohms				
USB(Disponível somente para os modelos KLV-40/46/52 V510A)	Entrada USB suporta dispositivos de armazenamento em massa classe (USB MSC) que pode incluir drivers pequenos (thumbdrives), disco rígido e alguns reprodutores MP3 e câmeras de vídeo. Esta TV não é compatível com protocolos MTP ou PTP utilizados por alguns reprodutores MP3 e câmeras de vídeo. Arquivos JPG compatíveis incluem aqueles que são compatíveis com as especificações ISO/IEC 10918-1 JPEG (8 bits por Escala de cinza/Cor, Y:Cb:Cr=4:2:2 ou Y:Cb:Cr=4:2:0, Linha de base DCT, Codificação Huffman não diferenciado) e EXIF 2.2. Taxa de bits de arquivos MP3 suportados em kbps incluem 40, 48, 56, 64, 80, 96, 112, 128, 160, 192, 224, 256, 320 Tanto em taxa constante e variável. Frequência de escaneamento suportado inclui 32, 44,1 e 48 Khz.				

- A disponibilidade dos acessórios opcionais depende do estoque.
- Projeto e especificações técnicas sujeitos a alterações sem prévio aviso.

Índice remissivo

4:3 Padrão 33

A

Auto Programação 34
Auto Wide 32

B

Backlight 28
Balanço 30
Bloqueio de canal 36
BRAVIA Sync com Controle para HDMI 23
Brilho 28

C

Cor 28

E

Entradas externas bloqueadas 36

F

Faixa de Informações 37
Favoritos 24

G

Gerenciar Canais 34
Guia para Solução de Problemas 43–45

I

Indicador PIC OFF/TIMER 22
Indicador POWER 22
Indicador STANDBY 22

M

Matiz 28
Modo de Imagem 28
Modo de Som 30
Modo Wide 32, 33
Mudar Senha 36

N

Nitidez 28

O

Opções de Exibição 37

P

Preparando para a montagem na parede 8

R

Receptor infravermelho (IR) 22
Redução de Ruído 28
Reset 28, 30

S

Sistema de Cores 35
Sleep Timer 38

T

Tecla CC 19
Tecla CH+/- 20, 22
Tecla DISPLAY 19
Tecla FAVORITES 19
Tecla INPUT 20, 22
Tecla JUMP 20
Tecla MENU 19, 22
Tecla MUTE 20
Tecla POWER 20, 22
Tecla RETURN 19
Tecla TOOLS 20
Tecla VOL+/- 20, 22
Tecla WIDE 19
Teclas 0-9 20
Teclas BRAVIA Sync 19
Teclas ENT 20
Temperatura de Cor 28
Tipos de CC 37
Tomada AUDIO OUT, descrição 10
Tomada DIGITAL AUDIO OUT (OPTICAL), descrição 10
Tomada HDMI IN, descrição 10
Tomada PC IN, descrição 10
Tomadas VIDEO/AUDIO (L/R), descrição 9, 10
TV a Cabo 34

U

USB 40,41

SONY[®]**I-CONTEÚDO E PRAZO DE GARANTIA**

1. A Sony Brasil Ltda. garante o produto acima identificado, o qual foi recebido devidamente lacrado, pelo prazo de **12 (doze) meses**, incluindo o da garantia legal (primeiros noventa dias), contados a partir da aquisição pelo primeiro consumidor, contra defeitos de projeto, fabricação, montagem, ou solidariamente em decorrência de vícios de qualidade do material, que o torne impróprio ou inadequado ao consumo a que se destina.
2. A garantia acima mencionada não se refere aos acessórios que acompanham este produto, sendo que para estes o prazo é de **90 (noventa) dias** conforme legislação.

II-EXCLUDENTES DA GARANTIA

1. O presente Termo exclui despesas de transporte, frete, seguro, substituição de itens, ônus e responsabilidade do consumidor, além de não cobrir:
 - a) peças que se desgastam naturalmente com o uso regular, tais como cabeças gravadora/reprodutora, cabo de microfone, cabos e espumas dos fones de ouvido, agulha, lâmpadas de mostrador, etc. (para linha áudio, vídeo e TVs com vídeo integrado);
 - b) bateria de lítio, bateria de hidreto de metal níquel (Ni-MH), pilhas AA, pilhas AAA;

ATENÇÃO

Este Termo de Garantia só tem validade quando acompanhado da Nota Fiscal correspondente. Conserve-os em seu poder.

TERMO DE GARANTIA

- c) danos à parte externa do produto (gabinete, painel, acabamentos, botões, etc.), bem como peças e acessórios sujeitos a quebra causada por maus tratos;
 - d) manuseio inadequado, indevido aos fins a que se destina, em desacordo com as recomendações do Manual de Instruções.
2. Esta garantia não compreende produtos que tenham sido adquiridos usados, reconicionados ou vendidos "no estado".

III-INVALIDADE DA GARANTIA

1. A Garantia fica automaticamente invalidada, se:
 - a) não for apresentada a Nota Fiscal de venda no Brasil, ou documento fiscal equivalente, conjuntamente com o Termo de Garantia;
 - b) o produto for ligado em rede elétrica fora dos padrões especificados ou sujeita a flutuação excessiva de voltagem;
 - c) o produto for aberto para conserto, manuseado ou tiver o circuito original alterado por técnico não autorizado ou não credenciado;
 - d) o número de série do produto for removido ou alterado;
 - e) o produto for utilizado em ambientes sujeitos a gases corrosivos, umidade excessiva ou em locais com altas/baixas temperaturas, poeira, acidez, etc.;

Modelos:

KLV-52S510A/KLV-46S510A
KLV-40S510A/KLV-32S510A
KLV-40SL50A
KLV-52V510A/ KLV-46V510A
KLV-40V510A

- f) o produto sofrer qualquer dano por acidente (quebra), ou agente da natureza (rato, enchente, manesia, etc.);
- g) o produto for manuseado ou usado em desacordo com o Manual de Instruções que o acompanha;
- h) qualquer modificação for introduzida no aparelho, não prevista no Manual de Instruções.

IV-FORMA E LOCAL DE UTILIZAÇÃO DA GARANTIA

1. Para usufruir desta garantia adicional à legal, o consumidor deverá utilizar-se de um dos Postos de Serviço Autorizado Sony, dentre aqueles que constam na relação que acompanha o produto.
2. Esta Garantia é válida apenas em território brasileiro.
3. O transporte do produto ao Posto de Serviço Autorizado é de responsabilidade do consumidor.

**Unidade comercial:** Sony Brasil Ltda.

Rua Inocêncio Tobias, 125 - Bloco A,
Barra Funda, São Paulo - SP, CEP 01144-000

Central de Relacionamento Sony:

- Capitais e regiões metropolitanas:
4003 SONY (7669)

- Demais localidades: 0800 880 SONY (7669)

(<http://www.sony.com.br>)



CONHEÇA A AMAZÔNIA



A NATUREZA EM NOSSAS MÃOS

