

MANUAL DE INSTRUÇÕES

COIFAS DE PAREDE



TRAMONTINA

Sr.[a] proprietário[a] da **Coifa TRAMONTINA,**

Obrigado por escolher um produto com a qualidade **TRAMONTINA.**

Estamos certos que este novo aparelho, moderno, funcional e prático, construído com materiais de primeiríssima qualidade, satisfará no melhor modo as suas exigências. O uso da **Coifa TRAMONTINA** é fácil, entretanto antes de colocá-la em funcionamento, leia atentamente este manual para obter os melhores resultados.

Recomendamos que você guarde este manual para futuras consultas que poderão ser úteis.

ATRAMONTINA TEECS.A. está à disposição para esclarecer dúvidas, ouvir críticas e sugestões, de 2ª a 6ª das 7h30 às 11h30 e das 13h00 às 17h00.

Fone: [54] 3461-8185 - Fax: [54] 3461-8191 - sacteec@tramontina.net
Tramontina TEEC S.A. - Rodovia RSC 470 - Km 230
CEP 95.185-000 - Carlos Barbosa - RS - Brasil
www.tramontina.com.br

Índice

Apresentação Geral do Produto	3
Cuidados	4
Dicas para o uso correto do produto	5
Utilização do produto - Funcionamento	5
Painel - Utilizando a Coifa.....	8
Instalação da Coifa	9
Filtros de Carvão Ativado	16
Instalação Elétrica	16
Substituição das Lâmpadas	18
Limpeza	18
Solucionando Problemas.....	20
Características Técnicas.....	21
Especificações Técnicas	24
Termo de Garantia.....	25

As figuras deste manual são puramente indicativas. O fabricante se reserva o direito de modificar os produtos a qualquer momento que considerar necessário ou também no interesse do usuário, sem que prejudique as características essenciais de funcionamento e de segurança.

Apresentação geral do produto

DRITTA 60/90

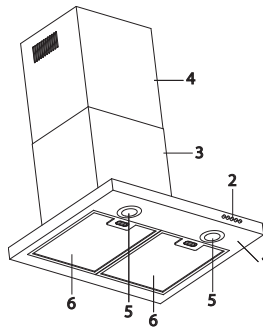

Fig. 1

PRISMA 60/90

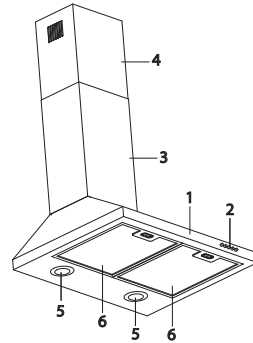

Fig. 2

VETRO 60/90

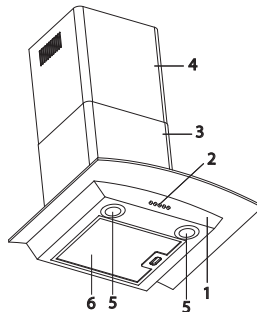

Fig. 3

VETRO WALL FLAT 90

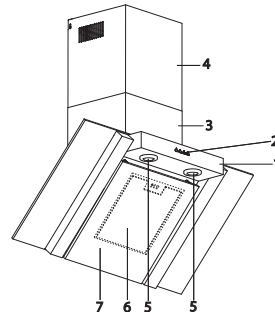

Fig. 4

COIFAS DE PAREDE

- 1 Corpo da Coifa
- 2 Painel de Comandos
- 3 Chaminé Inferior
- 4 Chaminé Superior
- 5 Lâmpadas
- 6 Filtros Metálicos
- 7 Tampa de sucção periférica

OBS: As Coifas TRAMONTINA funcionam em 127 V ou em 220 V [$\pm 5\%$]. Não são bivolt.

Verifique a tensão do produto na etiqueta fixada no cabo de alimentação ou na etiqueta de identificação do produto localizada na parte interna do produto antes de ligar na rede elétrica do local onde a mesma irá funcionar.

Produtos desenvolvidos para uso doméstico.

Acessórios que acompanham o produto

- Flange de conexão do tubo Ø150 mm
- Tubo flexível Ø150 mm
- Filtro de carvão ativado
- Chaminé inferior
- Chaminé superior
- Parafusos de fixação
- Buchas plásticas
- Suporte tipo gancho [fixação corpo da coifa]
- Suporte fixação chaminé [inferior (fixo) superior (ajustável)]
- Gabarito para fixação

Cuidados

- Após desembalar o produto, mantenha o material da embalagem fora do alcance de crianças.
- **Este aparelho foi desenvolvido para uso exclusivamente doméstico. Não utilizar para outros fins [não coberto pela garantia].**
- A coifa não deve ser utilizada por crianças ou pessoas não capacitadas para operá-la corretamente.
- Não colocar objetos sobre o produto, pois podem obstruir as saídas de ar, além de poder causar a queda do mesmo.
- Não deixe acumular gordura interna ou externa na coifa, pois isso diminui o rendimento e poderá provocar incêndio.
- Cuidado ao fritar alimentos, a gordura em alta temperatura poderá inflamar produzindo chamas que podem danificar o produto e causar acidentes.
- Nunca deixar panelas com óleo aquecendo no cooktop ou fogão, pois o óleo poderá incendiar-se espontaneamente devido a alta temperatura.
- Verificar na parede onde a coifa será instalada se não há instalações elétricas ou hidráulicas que possam impossibilitar a sua fixação.
- Nunca desligar a coifa da tomada puxando pelo cabo de alimentação. Desligar puxando pelo plugue.
- Cuidado ao manusear peças em inox, pois elas podem possuir bordas cortantes.
- Evitar instalar a coifa em frente a janelas ou portas, pois correntes de ar podem comprometer o rendimento do produto.
- Não instale ou opere o produto próximo ou abaixo de cortinas, materiais inflamáveis ou dentro de armários.

Dicas para uso correto do produto

- Para obter um melhor rendimento, ligar a coifa 5 minutos antes de iniciar qualquer tipo de cozimento e desligar a mesma de 10 a 15 minutos após o término para que todo o ar saturado do ambiente seja eliminado.
- A chama do fogão acesa sem panelas e com a coifa ligada poderá danificar os filtros e causar incêndio.
- Não flambar alimentos sob a coifa.
- Nunca utilizar a coifa sem o filtro metálico instalado.
- Quando a lâmpada estiver acesa, não toque na região em seu entorno, pois tanto a lâmpada quanto a região ao seu redor atingem altas temperaturas.
- Quanto menor for a distância entre a coifa e o cooktop ou fogão, maior é a possibilidade de se formarem bolhas de água na região inferior da coifa, resultante da subida do vapor de água.

Utilização do produto - Funcionamento

As coifas Tramontina podem funcionar como Exaustor ou Depurador de ar.

1] Função Exaustão

A coifa sai de fábrica para utilização na função "EXAUSTOR", os vapores e a fumaça provenientes do processo de cozimento, entram pela coifa, são filtradas através do filtro metálico onde fica retida a gordura e conduzida para o ambiente externo através de um duto [Fig. 5 e 6].

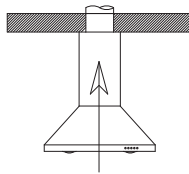

Fig. 5 Com saída de ar para o teto

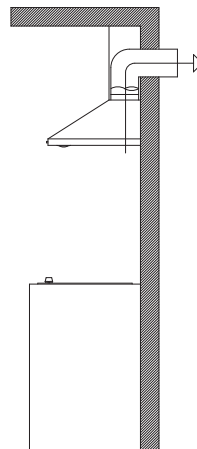

Fig. 6 Com saída de ar para a parede

ATENÇÃO!

Nesta função não utilizar o filtro de carvão ativado.

- Para esta função é necessário instalar um duto com saída externa de $\varnothing 150$ mm preferencialmente protegida do sol e da chuva e este deverá ter um comprimento máximo de 2000 mm. Recomendamos que seja feito no máximo 2 curvas no tubo.
- Não instale o duto da coifa junto a condutores de saída de gases de lareiras, dutos de ar condicionado, sistema de aquecimento central, etc.
- A instalação do duto de saída de ar com diâmetro menor que $\varnothing 150$ mm poderá prejudicar o funcionamento do produto reduzindo o fluxo de ar.
- O duto deverá ficar o mais esticado possível para evitar acúmulo de gordura no seu interior. Se necessário corte o duto excedente.
- Fixar a flange de conexão do tubo na parte superior do corpo da coifa, com os 4 parafusos que acompanham o produto, após encaixar o tubo flexível na flange [$\varnothing 150$ mm do tubo], pressionar até o seu perfeito encaixe [Fig.7].

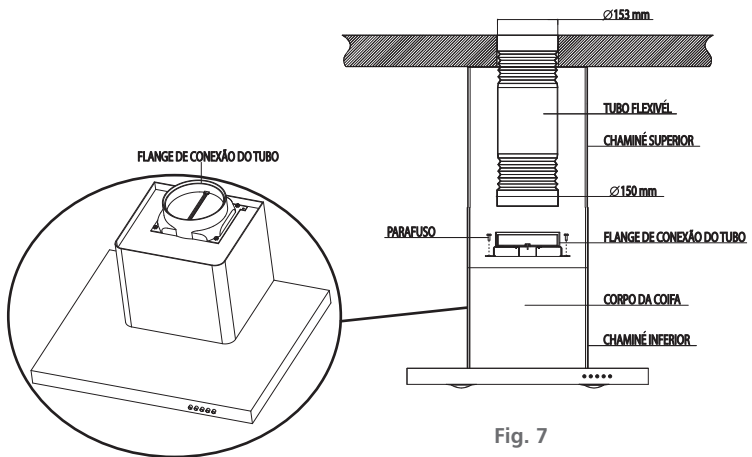

Fig. 7

2] Função Depurador de Ar

Caso não seja possível descarregar os vapores e a fumaça do processo de cozimento dos alimentos para o ambiente externo, a coifa poderá ser instalada na versão depurador [reciclagem de ar].

Os vapores e a fumaça passam pelo filtro metálico onde fica retida a gordura e por um filtro de carvão ativado onde o ar é purificado e retorna para o ambiente livre de odores e gorduras.

Para esta versão é preciso instalar o filtro de carvão ativado que acompanha o produto [ver item filtros de carvão ativado].

O ar filtrado retorna ao ambiente através das aberturas laterais localizadas na chaminé superior [Fig. 8 e 9].

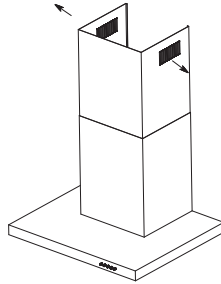

Fig. 8

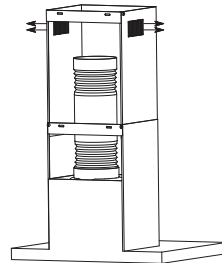

Fig. 9

- Fixar a flange de conexão do tubo na parte superior do corpo da coifa, com os 4 parafusos que acompanham o produto, após encaixar o tubo flexível na flange [Ø150 mm do tubo], pressionar até o seu perfeito encaixe [Fig. 10].

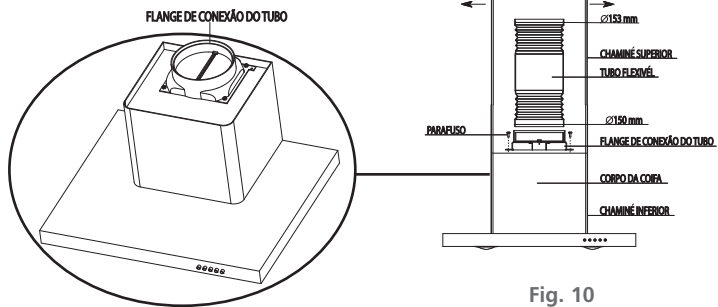

Fig. 10

ATENÇÃO!

A coifa Vetro Wall Flat 90, deve funcionar com a tampa periférica fechada afim de obter o melhor rendimento. Deve ser aberta para limpeza ou substituição do filtro metálico e/ou dos filtros de carvão ativado [ver itens: Filtros de carvão ativado e limpeza do filtro metálico].

Para a abertura da tampa de sucção periférica puxe com firmeza a parte inferior da tampa, observe se está liberada e em seguida eleve-a [Fig. 12].

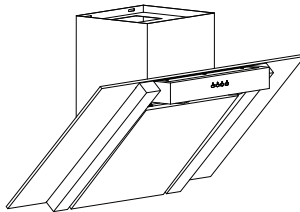

Fig. 11

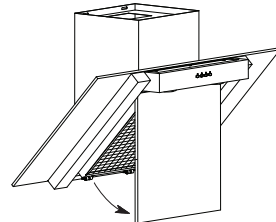

Fig. 12

Para o fechamento aproximar a tampa ao corpo inferior da coifa, o travamento será pela base imantada.

Painel - Utilizando a Coifa

Modelos Dritta, Prisma e Vetro

1- Para desligar a coifa.

2- Velocidade mínima.

Indicada para uma troca silenciosa e contínua de ar, ideal para pequena quantidade de fumaça ou para alimentos que formam vapores de água.

3- Velocidade média.

Indicada para a maior parte das condições normais de utilização. Apresenta a melhor relação entre quantidade de ar filtrado e nível de ruído.

4- Velocidade máxima.

Indicada para níveis com muita fumaça / vapores durante o cozimento de alimentos, até mesmo por longos períodos.

5- Para ligar e desligar o sistema de iluminação.

A iluminação pode ser utilizada em qualquer momento, mesmo se a coifa não estiver em funcionamento.

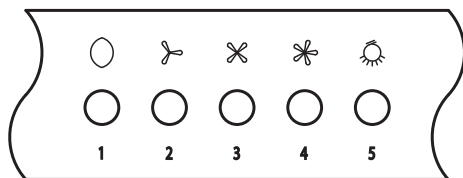

Fig. 13

Modelo Vetro Wall Flat

Pressionar o botão correspondente a velocidade desejada, ou sistema de iluminação. O "LED" de fundo correspondente a opção selecionada irá acender.

1- Ligar / desligar - velocidade mínima.

2- Ligar / desligar - velocidade média.

3- Ligar / desligar - velocidade máxima.

4- Ligar / desligar - sistema de iluminação.

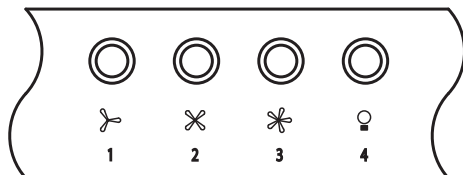

Fig. 14

Instalação da Coifa

- Recomendamos que a instalação seja feita, pela rede de serviços autorizados Tramontina [consulte o livreto que acompanha o produto].
- **Essa instalação não é gratuita, sendo as despesas de mão-de-obra e acessórios por conta do consumidor.**
- **É de inteira responsabilidade do consumidor toda e qualquer preparação do local para a instalação da coifa que inclui alvenaria, acabamentos de gesso, instalação de rede elétrica, móveis, tubulação do duto da saída de ar bem como suas adaptações.**

A Tramontina não se responsabiliza por acidentes causados por uma instalação que não tenha sido feita de acordo com as informações contidas neste manual.

- A coifa deve ser instalada numa parede plana e vertical. Paredes laterais ou armários devem estar pelo menos a 50 mm de distância da coifa.

A coifa deverá ser instalada a uma altura mínima de 650 mm e máxima de 750 mm [para os modelos Dritta, Prisma e Vetro] [para o modelo Vetro Wall Flat mínimo 500 mm e máximo 550 mm] dos queimadores do cooktop ou fogão [Fig. 15].

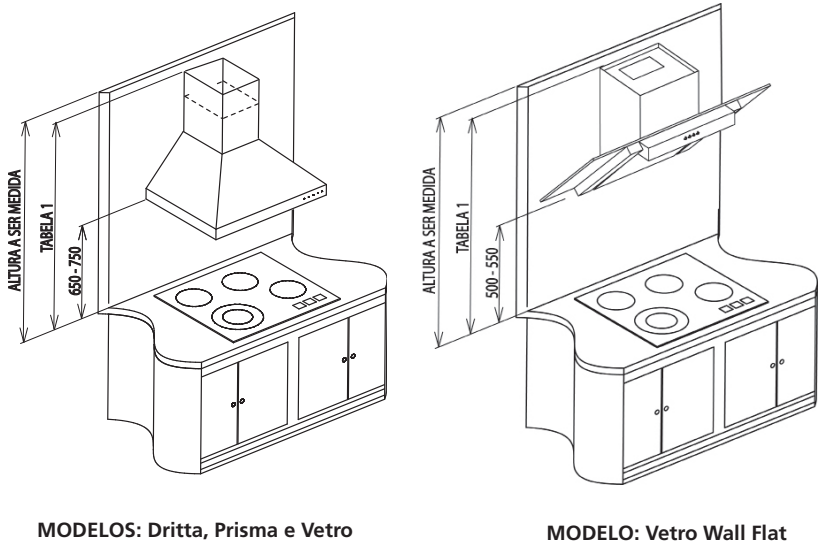

Fig. 15

ATENÇÃO!

Verificar a altura da mesa do cooktop ou fogão até o teto antes de instalar a coifa.

Caso a altura for superior a citada na tabela 1, será necessário a utilização de uma chaminé complementar que poderá ser adquirida no Serviço Autorizado Tramontina [peça não gratuita].

MODELOS	DRITTA	PRISMA	VETRO	VETRO WALL FLAT
Altura máxima do cooktop até a parte superior da coifa.	1770 mm	1775 mm	1775 mm	1780 mm

Tabela1

Certifique-se de que a parede onde a coifa será instalada é resistente para suportar o peso da coifa. Se a coifa for instalada numa parede de gesso, recomendamos não instalar o produto antes de contatar um representante deste tipo de revestimento. O mesmo irá orientar como deverá ser feita a instalação.

Este tipo de parede não é apropriada para a instalação de coifas, podendo ocasionar queda do produto. Não coberto pela garantia.

ATENÇÃO!

- **Antes de instalar recomendamos verificar a distância entre a coifa e o fogão com a tampa de vidro aberta, pois a altura de cada fogão pode variar.**

Retirar a película protetora que envolve o inox [coifa e chaminé], pois com o seu uso a película pode ressecar e manchar o inox.

- **Em caso de uma eventual manutenção na sua coifa, a Tramontina não se responsabiliza por defeitos estéticos no movel, parede ou teto (gesso, mármore, granito, etc...).**

Fixação da Coifa

- Marque a distância/altura entre o cooktop ou fogão e o nível inferior da coifa, dependendo do modelo conforme Fig.16, 17, 18 e 19.
- Marque o centro do cooktop ou fogão e faça uma linha vertical até o teto, [centralizada pela mesa do fogão], para a fixação e alinhamento dos suportes.
- Fixe o gabarito [acompanha o produto] na parede de acordo com a linha central vertical e a parte inferior da coifa, marque as posições dos furos. Fure as posições marcadas com uma broca de Ø8 mm e fixe o suporte tipo gancho usando as buchas e parafusos que acompanham o produto [Fig.16, 17, 18 e 19].

ATENÇÃO!

Antes de fixar os parafusos laterais do suporte tipo gancho certifique-se de que o mesmo esteja nivelado e centrado em relação a linha vertical. Encaixe o corpo da coifa no suporte e verifique o seu nivelamento.

Modelo DRITTA

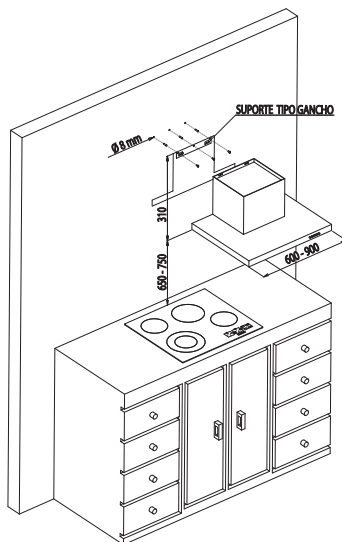

Fig. 16

Modelo PRISMA

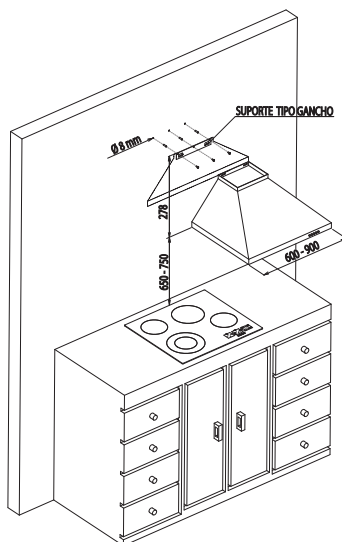

Fig. 17

Modelo VETRO

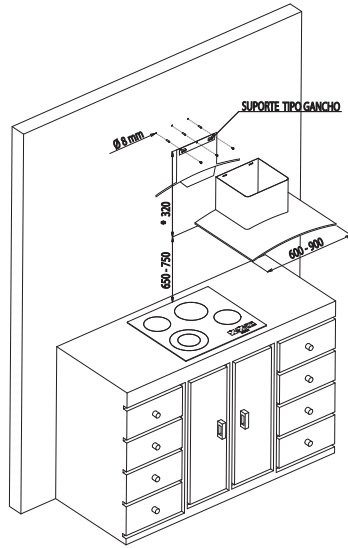

Fig. 18

Modelo WALL FLAT

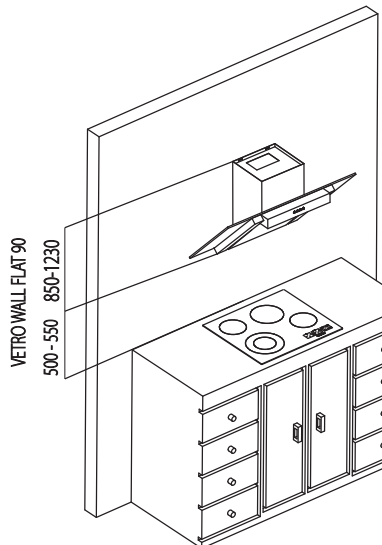

Fig. 19

* Medida desde a base inferior da coifa [filtro].

ATENÇÃO!

Para os modelos **Vetro 90** e **Vetro Wall Flat 90**, fixar o vidro no corpo da coifa conforme mostra a figura 20 e 21 respectivamente.

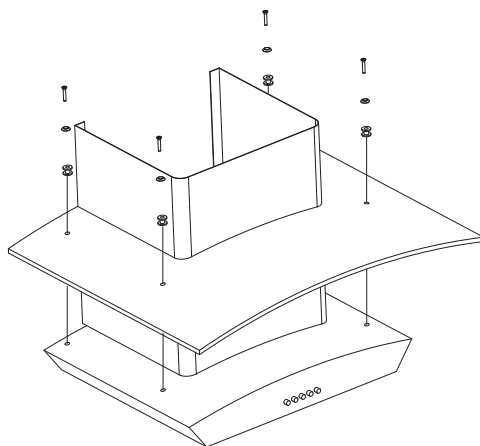

Fig. 20

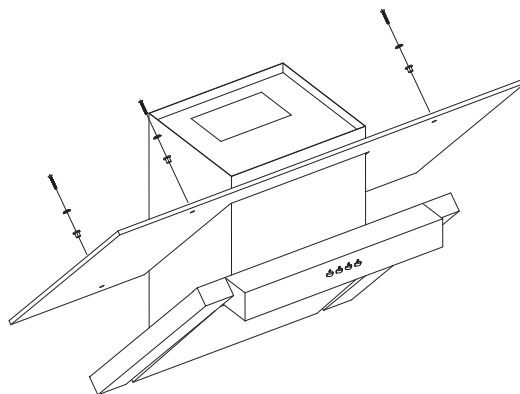

Fig. 21

Fixação dos Suportes das Chaminés

O conjunto das chaminés é composto por duas peças de inox em forma de "U", chaminé inferior fixa e chaminé superior móvel.

A chaminé inferior fixa, deverá ser encaixada no corpo da coifa e fixada no suporte intermediário [Fig.22 e 23].

A chaminé superior móvel, deverá ser encaixada na chaminé inferior [encaixe mínimo de 20 mm] e fixada no suporte superior [Fig.25].

MODELOS DRITTA, VETRO E VETRO WALL FLAT

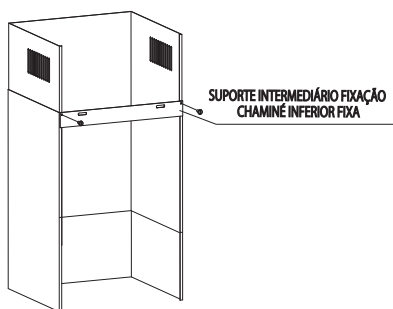

Fig. 22

MODELO PRISMA

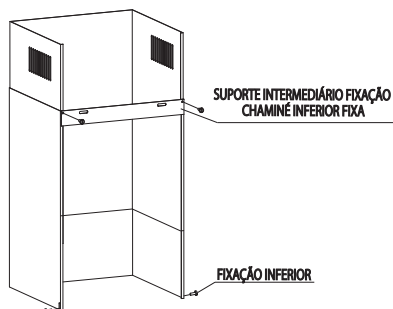

Fig. 23

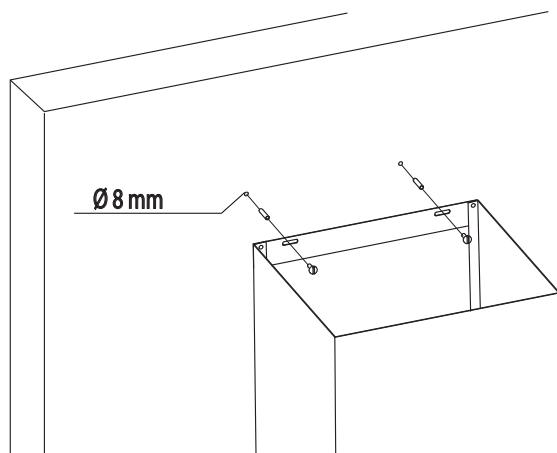

Fig. 24

MODELOS DRITTA, PRISMA, VETRO E VETRO WALL FLAT.

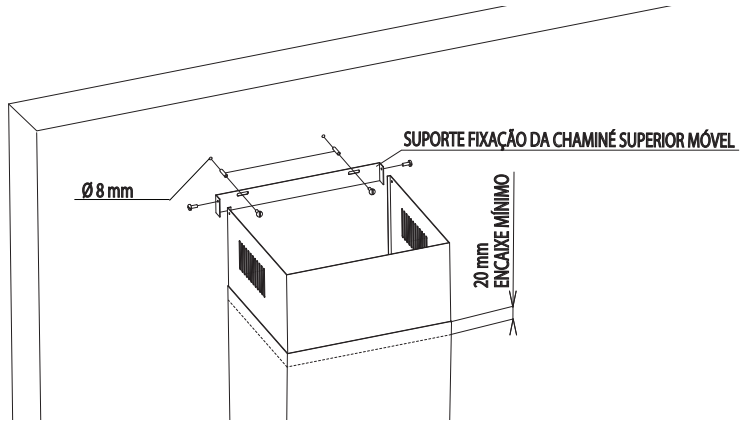

Fig. 25

A altura da chaminé pode variar conforme [Fig. 26].

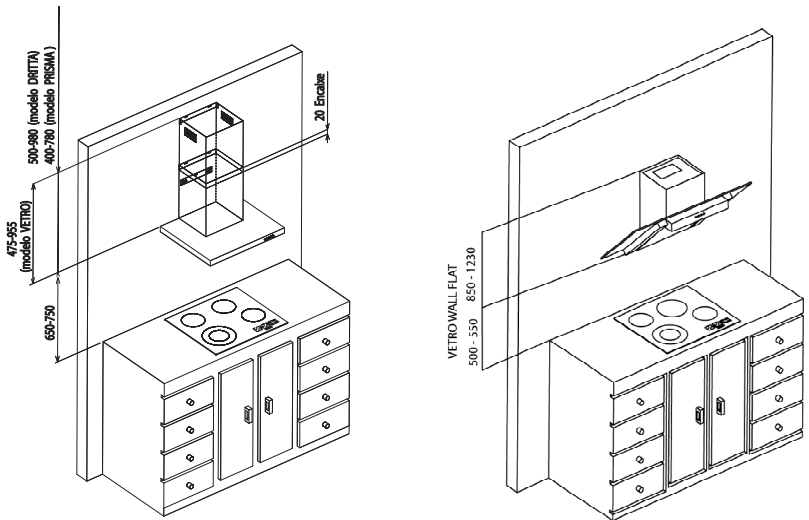

Fig. 26

* Medidas em milímetros.

ATENÇÃO!

O suporte de fixação da chaminé superior deverá ficar ± 2 mm abaixo do teto.

Filtros de Carvão Ativado

Este filtro elimina os odores que se formam durante o cozimento dos alimentos e deve ser utilizado somente no modo depurador [Reciclagem de ar].

- Os filtros de carvão ativado não devem ser lavados nem recarregados, devem ser substituídos pelo menos a cada 4 meses ou períodos mais freqüentes dependendo do uso. Troque antecipadamente caso perceba queda da eficiência deste filtro.
- Para substituir os filtros de carvão ativado, desligue a coifa, retire o cabo de alimentação da tomada e na seqüência retire os filtros metálicos.
- Remover o filtro de carvão ativado: Girar o filtro da direita no sentido horário e o da esquerda no sentido anti-horário [Fig. 27].
- Para o modelo Vetro Wall Flat 90, proceder conforme figuras 11 e 12.
- Para colocar os filtros novos: Encaixar o filtro novo no motor, após girar o filtro da direita no sentido anti-horário e o da esquerda no sentido horário.
- Recolocar os filtros metálicos.

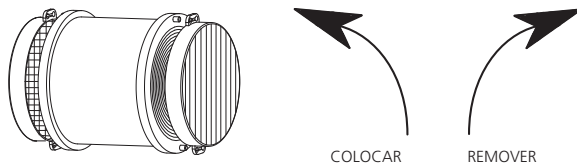

Fig. 27

Os filtros de carvão ativado acompanham o produto, porém não saem de fábrica instalados. Utilizar somente filtros originais Tramontina, que poderão ser encontrados na rede de Serviços Autorizados.

ATENÇÃO!

Verificar sempre o estado de saturação dos filtros. O acúmulo de gordura pode prejudicar o desempenho do produto, pois é altamente inflamável e pode provocar incêndio. Ao fazer a substituição troque sempre os dois filtros.

Instalação Elétrica

- Para proteção da rede elétrica, é recomendável a instalação de um disjuntor termomagnético.
- A coifa funciona em 127 V ou 220 V [± 5 %]. Não é bivolt.

- Verificar se a tensão de alimentação indicada na etiqueta de identificação do produto localizada na parte interna da coifa, é a mesma da sua residência 127 V ou 220 V 60 Hz.
- A coifa já possui fio terra no cabo de alimentação.
- O aterramento deve estar de acordo com a norma NBR 5410-Seção Aterramento. Em caso de dúvida consultar um electricista de sua confiança.
- Ligar o produto em uma tomada ou conector em perfeito estado [Fig.28].
- Para sua segurança o motor da coifa possui um dispositivo que o desliga automaticamente em caso de super-aquecimento.
- Em hipótese alguma, conectar outros aparelhos na mesma tomada [Fig.29].

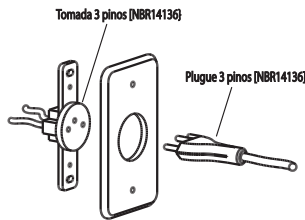

Fig. 28

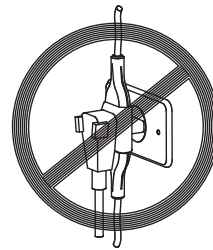

Fig. 29

- Instalar a tomada de alimentação elétrica sob a cobertura da chaminé [Fig.30].

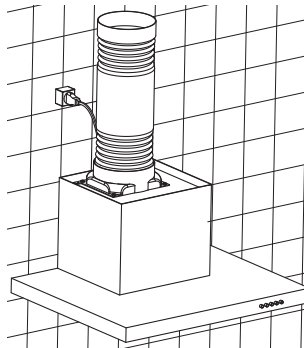

Fig. 30

- Após complementadas as conexões elétricas, verificar a iluminação e o adequado funcionamento do motor e suas velocidades.
- Se o cabo de alimentação elétrica deste produto estiver danificado, providenciar a sua substituição, através da Rede de Serviços Autorizados, a fim de evitar situações de risco ao usuário e perda da garantia.

Substituição das Lâmpadas

- Caso necessite substituir as lâmpadas de seu produto, as mesmas poderão ser encontradas na rede de serviços autorizados Tramontina ou em lojas especializadas [item não gratuito].
- Lembre-se que a tensão das lâmpadas devem estar de acordo com a tensão de sua residência [127 V ou 220 V].
- A garantia das lâmpadas é de 3 meses contra defeitos de fabricação [em condições normais de uso]. Qualquer problema após este prazo será considerado desgaste natural, não coberto pela garantia especial [ver termo de garantia].

A substituição deverá ser feita conforme procedimentos a seguir:

- Retirar o cabo de alimentação da tomada ou desligar o disjuntor.
- Verificar se ambas as lâmpadas estão frias.
- Com o auxílio de uma chave de fenda retire o aro metálico e a lente de vidro [modelos Dritta, Prisma e Vetro] em seguida retire a lâmpada do soquete [Fig.31] e para o modelo Vetro Wall Flat girar o aro metálico no sentido anti-horário [Fig.32].

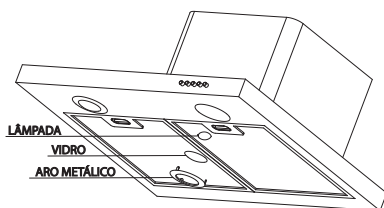

Fig. 31

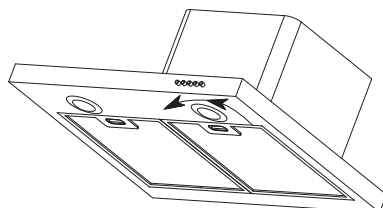

Fig. 32

- Use somente lâmpadas halógenas de no máximo 20 W, tendo o cuidado para não tocar as lâmpadas com as mãos.
- Recolocar a lâmpada no soquete.
- Recolocar o aro metálico e a lente de vidro [colocados sob pressão].
- Verificar se está corretamente fixada.

Limpeza

- Antes de efetuar qualquer operação de limpeza ou manutenção, retire o cabo de alimentação da tomada ou desligue o disjuntor.
- Para aumentar a vida útil do seu produto e evitar manchas, faça a limpeza interna e externa com frequência.
- Não utilizar cera, ou produtos de limpeza com silicone ou materiais inflamáveis.
- Nunca usar produtos de limpeza como álcool, querosene, gasolina, thinner, solventes, detergentes ácidos, vinagres, produtos químicos ou abrasivos, esponjas de aço, saponáceos, objetos pontiagudos ou cortantes, pois estes produtos podem causar riscos permanentes [não coberto pela garantia].

- Para limpeza das partes de aço inox e do painel de controle utilize um pano ou esponja macia, com sabão ou detergente neutro e seque imediatamente após a limpeza.
- Para evitar riscos nas áreas de aço inox, limpe o produto no sentido da escovação do inox.
- Para limpar o painel não utilizar álcool, pois podem apagar as indicações impressas.
- Para manchas persistentes ou se tornarem opacas, utilizar a pasta de limpeza "Tramontina" que é apropriada para inox. Utilizar no sentido da escovação do inox.

Limpeza dos Filtros Metálicos

- Este filtro serve para reter as partículas de gordura existentes nos vapores de cozimento.
- Retirar um filtro de cada vez, segurando por baixo com uma das mãos e puxando a trava em direção à parte posterior da coifa ou do filtro [Fig.33]. Para o modelo Vetro Wall Flat 90, proceder conforme figuras 11 e 12.

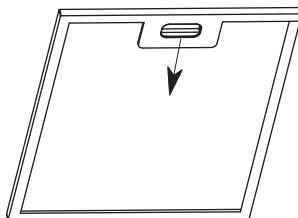

Fig. 33

IMPORTANTE!

A limpeza periódica do filtro evita o perigo de incêndio, que pode ocorrer com a concentração de calor proveniente do cozimento.

- Se a limpeza for manual, colocar os filtros numa solução de água quente [$\pm 60^{\circ}\text{C}$] com detergente neutro. Passado algum tempo escovar os filtros, após enxaguar e secar. Aguardar até que o filtro esteja completamente seco antes de colocá-lo novamente no produto.
- O filtro metálico deverá ser lavado pelo menos uma vez por mês, quando em condições normais de uso, ou conforme necessidade.
- A limpeza destes filtros poderá ser feita na máquina de lavar louças. Neste processo, poderá ocorrer uma ligeira alteração na cor dos filtros, o que não altera o seu desempenho. Os filtros muito saturados não devem ser lavados juntamente com outras louças.
- Para recolocar os filtros metálicos, encaixe primeiro a parte de baixo do filtro no encaixe posterior da coifa, em seguida encaixe a parte de cima do filtro não esquecendo de travar os mesmos.

Solucionando problemas

A coifa não funciona / não liga. Verificar se

- O cabo de alimentação elétrica esta conectado na tomada ou está frouxo.
- A tomada está com mau contato.
- O disjuntor está desligado.
- Falta de energia elétrica.
- A tensão da residência é a mesma do produto.

Ruído excessivo. Verificar se

- O produto está corretamente fixado.

A lâmpada não acende. Verificar se

- Falta energia elétrica.
- Lâmpada queimada ou com mau contato.

Não está purificando o ar satisfatoriamente. Verificar se

- O filtro metálico está saturado de gordura.
- O filtro de carvão ativado precisa ser substituído [coifa instalada no modo depurador].

Características Técnicas

DRITTA

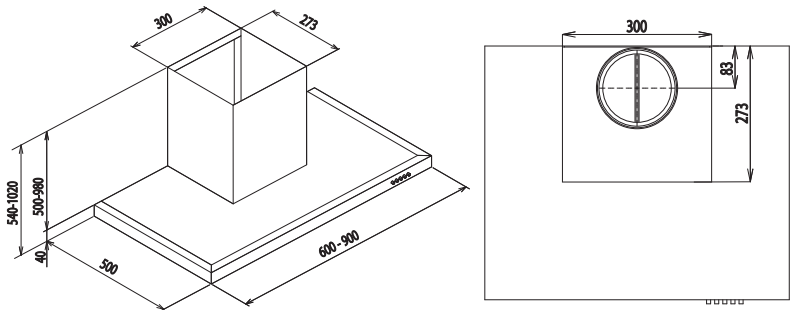

Fig. 34

PRISMA

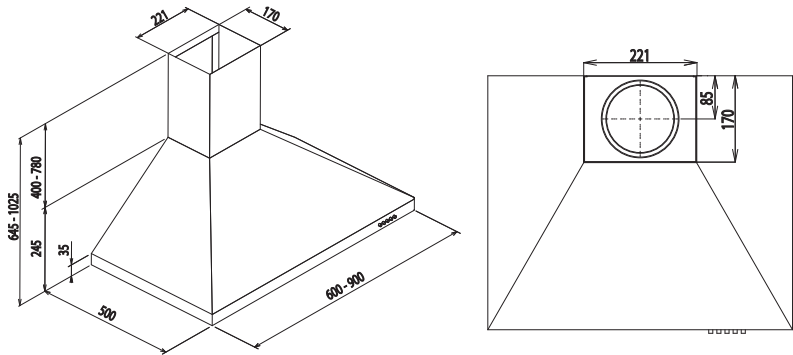

Fig. 35

VETRO

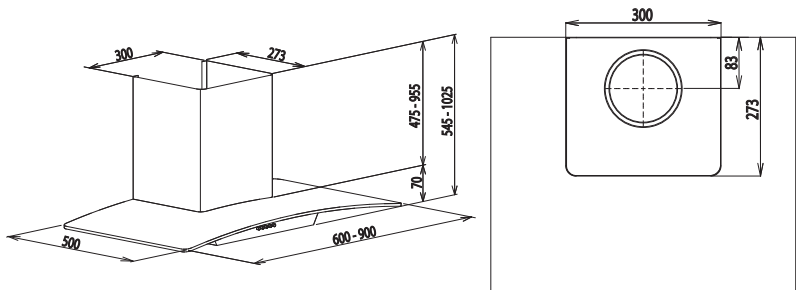

Fig. 36

VETRO WALL FLAT

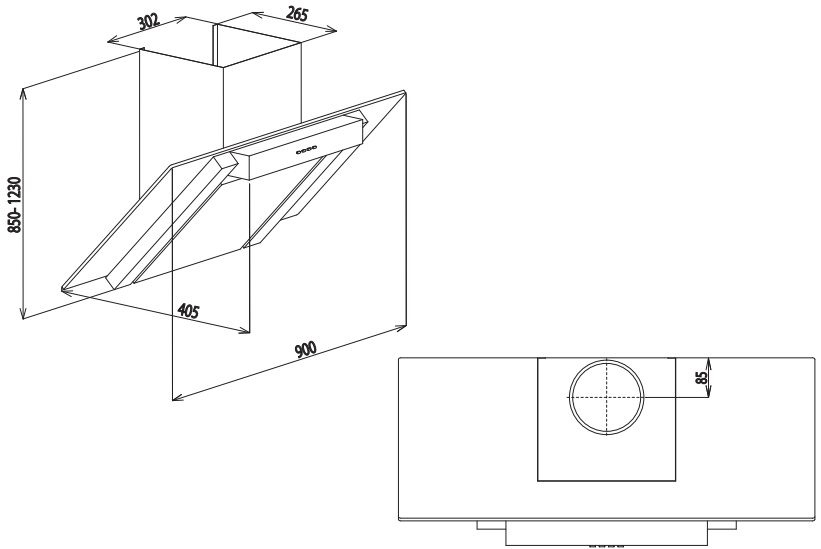

Fig. 37

* Medidas em milímetros.

Instalação com furo na parede

DRITTA

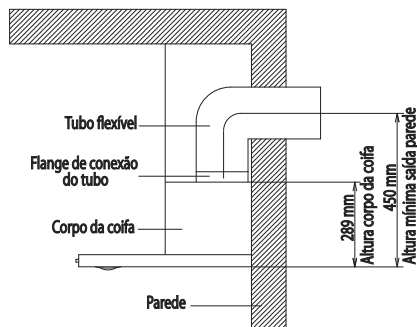

Fig. 38

PRISMA

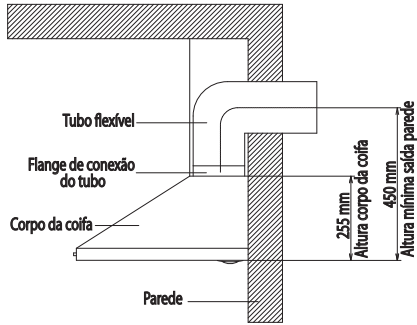

Fig. 39

VETRO

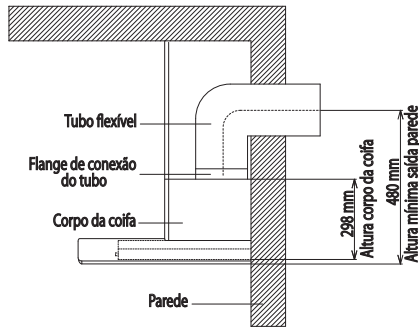

Fig. 40

VETRO WALL FLAT

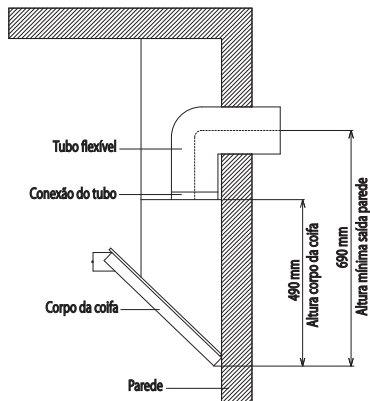

Fig. 41

* Medidas em milímetros.

Especificações Técnicas

MODELO COIFA	DRITTA	PRISMA	VETRO	VETRO WALL FLAT
TENSÃO	127 V ou 220 V [Não Bivolt]			
FREQÜÊNCIA	60 Hz			
ILUMINAÇÃO	2 Lâmpadas Halógenas [2 x 20W 12V]			
POTÊNCIA DO MOTOR	260W		[127V]	
	190W		[220V]	
POTÊNCIA ELÉTRICA	300W		[127V]	
	230W		[220V]	
DISJUNTOR TERMOMAGNÉTICO	10 A			
NÚMERO DE VELOCIDADES	3			
VAZÃO MÁXIMA	700 m ³ /h			
NÍVEL DE RUÍDO	59 db			
FILTROS DE ALUMÍNIO [LAVÁVEL]	DRITTA 60 = 2	PRISMA 60 = 2	VETRO 60 = 1	1
	DRITTA 90 = 3	PRISMA 90 = 3	VETRO 90 = 1	
FILTROS DE CARBONO	2			

MODELO COIFA	DRITTA 60	DRITTA 90
DIMENSÕES [L X P] mm	600 x 500	900 x 500
ALTURA MÍN / MÁX DA COIFA	540 / 1020	
PESO BRUTO	15,2 kg	17,8 kg
PESO LÍQUIDO	12,8 kg	14,9 kg

MODELO COIFA	PRISMA 60	PRISMA 90
DIMENSÕES [L X P] mm	600 x 500	900 x 500
ALTURA MÍN / MÁX DA COIFA	645 / 1025	
PESO BRUTO	12,8 kg	14,9 kg
PESO LÍQUIDO	10,8 kg	12,3 kg

MODELO COIFA	VETRO 60	VETRO 90
DIMENSÕES [L X P] mm	600 x 500	900 x 500
ALTURA MÍN / MÁX DA COIFA	545 / 1025	
PESO BRUTO	20,0 kg	23,7 kg
PESO LÍQUIDO	17,2 kg	20,3 kg

MODELO COIFA	VETRO WALL FLAT 90
DIMENSÕES [L X P] mm	900 x 405
ALTURA MÍN / MÁX DA COIFA	850 / 1230
PESO BRUTO	26,0 kg
PESO LÍQUIDO	20,8 kg

Termo de Garantia

A **Coifa TRAMONTINA** é garantida contra defeitos de fabricação, pelo prazo de 12 meses contados a partir da data da emissão da Nota Fiscal ao Consumidor ou da entrega do produto ao primeiro adquirente, sendo:

- 3 primeiros meses - garantia legal.
- 9 meses restantes - garantia especial, concedida por **TRAMONTINA TEEC S.A.**

A garantia compreende a substituição de peças e mão-de-obra no reparo de defeitos de fabricação constatados pela **TRAMONTINA TEEC S.A.**, e efetivados pelo Serviço Autorizado **TRAMONTINA**, nas cidades que possuem Serviço Autorizado.

Para que a garantia tenha validade, é imprescindível que seja apresentada a nota fiscal de compra do produto.

Ficam invalidadas as garantias legal e/ou especial se

- A **Coifa TRAMONTINA** for instalada ou utilizada em desacordo com o Manual de Instruções.
- A **Coifa TRAMONTINA** for ligada em tensão diferente da especificada.
- A **Coifa TRAMONTINA** tiver recebido maus tratos, descuidos, [riscos, deformações ou similares em consequência da utilização, bem como aplicação de produtos químicos, abrasivos ou similares que provoquem danos à qualidade do material ou componente] ou ainda, sofrido alterações, modificações ou consertos feitos por pessoas ou entidades não credenciadas pela **TRAMONTINA TEEC S.A.**
- O defeito tiver sido causado por acidente ou má utilização do produto pelo Consumidor.
- **A Coifa TRAMONTINA não for utilizada exclusivamente para uso doméstico.**
- A etiqueta de identificação do produto tiver o nº de série retirado e/ou alterado.

As garantias legal e/ou especial não cobrem

- Não funcionamento ou falhas decorrentes de interrupções de fornecimento de energia elétrica, no local onde a **Coifa TRAMONTINA** está instalada ou oscilações de tensão superiores ao estabelecido neste manual.
- Peças danificadas devido a acidentes de transporte ou manuseio, amassamentos, riscos, quedas ou atos e efeitos da natureza, tais como descargas atmosféricas, chuva, inundação, etc.
- Transporte até o local definitivo da instalação, peças, materiais e mão-de-obra para a preparação do local onde será instalado a **Coifa TRAMONTINA**, tais como: rede elétrica, aterramento, alvenaria, móveis, etc.
- Funcionamento anormal da **Coifa TRAMONTINA** decorrente da falta de limpeza e excesso de resíduos, ou ainda decorrentes da existência de objetos em seu interior, estranhos ao seu funcionamento e finalidade de utilização.
- Caso seja necessário a utilização de materiais que não acompanham o produto, bem como a mão-de-obra específica para a preparação do local da instalação. As despesas decorrentes serão de inteira responsabilidade do consumidor.
- Transporte do produto da fábrica para a casa do cliente, ou vice-versa.
- Despesas referentes ao local de instalação.
- Despesas por atendimento onde não for constatado nenhum defeito ou relacionadas à orientação de uso, que estejam neste manual de instruções ou no próprio produto, serão passíveis de cobrança.

Condições da Garantia

- As peças plásticas, borrachas, vidros e as peças sujeitas ao desgaste natural pelo uso, como: filtro metálico, filtro de carvão ativado, lâmpadas, tubos flexíveis possuem garantia contra defeito de fabricação pelo prazo de 03 meses [garantia legal], contados a partir da data de emissão da nota fiscal de compra do produto, bem como a mão de obra utilizada na aplicação das peças e as conseqüências advindas dessas ocorrências.
- Nas localidades não servidas pela Rede de Serviço Autorizado, ou fora do perímetro urbano, a coifa que necessitar de conserto na garantia deverá ser entregue ao Serviço Autorizado mais próximo, com despesas de frete e riscos de acidente por conta do cliente proprietário.
- Despesas decorrentes de instalação de peças que não pertençam a **Coifa TRAMONTINA**, são de responsabilidade do consumidor.
- A **TRAMONTINA TEEC S.A.**, devido a evolução contínua de seus produtos, reserva-se o direito de alterar características gerais, técnicas e estéticas sem prévio aviso.
- A garantia é válida somente para produtos vendidos e utilizados no território brasileiro.
- Este aparelho, antes de deixar a fábrica, foi testado e controlado por pessoal especializado, de modo a garantir os melhores resultados de funcionamento. As peças de reposição originais se encontram junto à Rede de Serviço Autorizado.
- Qualquer manutenção ou regulagem que se fizer necessária, deverá ser realizada com cuidado e por pessoal qualificado. Por este motivo recomendamos recorrer sempre à Rede de Serviço Autorizado, especificando a marca e modelo de seu aparelho, bem como o número de série, que se encontram na etiqueta da caixa externa ou na parte interna da **Coifa TRAMONTINA**.

TRAMONTINA

www.tramontina.com.br