

SONY®

3-286-053-11(1)



■ Kit para Surround ■ Sem Fio

Manual de instruções

Lendo o manual com atenção, você saberá usar corretamente o seu aparelho, aproveitando ao máximo os seus recursos técnicos.

- Leia o manual antes de usar o aparelho.
- O uso correto do aparelho prolonga sua vida útil.
- Guarde este manual para futuras consultas.

WAHT-SA1

S-master
Digital Amplifier

S-AIR
DIGITAL WIRELESS

Índice

Sobre este Manual de Instruções	4
Descrição Geral	4
Desembalando	5
Conectando	6
Conectando os Cabos de Alimentação CA	8
Configurando o Sistema Sem Fio	8
Solução de Problemas	12
Especificações Técnicas	13
Identificação dos Componentes	14

ADVERTÊNCIA

Para reduzir o risco de incêndio ou choque elétrico, não exponha este aparelho à chuva ou à umidade.

Para evitar choque elétrico, não abra o gabinete. Procure um Serviço Autorizado Sony.

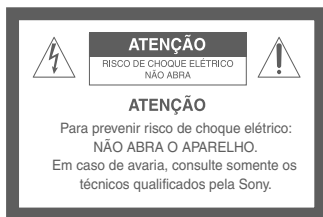

Este símbolo tem o propósito de alertar o usuário sobre a presença de “tensões perigosas” não isoladas, dentro do gabinete do produto, as quais podem ter intensidade suficiente para constituir risco de choque elétrico para as pessoas.



Este símbolo tem o propósito de alertar o usuário sobre a presença de instruções importantes de operação e manutenção (serviços) no Manual de Instruções que acompanha o aparelho.

Não instale o sistema em espaços limitados, como estantes de livros ou armários embutidos.

Para evitar risco de incêndio ou choque elétrico, não coloque objetos contendo líquido, como vasos, sobre o sistema.

Somente para uso em ambientes internos.

Nota sobre o transceptor sem fio (EZW-RT10) e o transmissor sem fio (EZW-T100)

Este transmissor não deve ser colocado nem operado em conjunto com outros transmissores ou antenas.

Este equipamento deve ser instalado e utilizado a uma distância mínima de 50 cm entre o transmissor/receptor e o usuário (excluindo as extremidades como mãos, pulsos, pés e tornozelos).

ADVERTÊNCIA

Evite o uso prolongado do aparelho com volume alto (potência superior a 85 decibéis), pois isto poderá prejudicar a sua audição (Lei Federal Nº 11.291/06).

Recomendações Importantes sobre o Nível de Volume

Maximize o prazer de ouvir a música com este aparelho lendo estas recomendações que ensinam você a tirar o máximo proveito do aparelho quando reproduzir um som a um nível seguro. Um nível que permite que o som seja alto e claro, sem causar desconforto e, o mais importante, de uma forma que proteja a sua sensibilidade auditiva.

Para estabelecer um nível seguro:

- Ajuste o controle de volume a um nível baixo.
- Aumente lentamente o som até poder ouvi-lo confortavelmente e claramente, sem distorções.

Uma vez estabelecido um nível de som confortável:

- Ajuste o controle de volume e deixe-o nesta posição. O minuto gasto para fazer este ajuste agora protegerá a sua audição no futuro. Afinal de contas, nós queremos que você ouça durante toda a vida.

Usando sabiamente, o seu novo equipamento de som proporcionará a você uma vida toda de entretenimento e prazer. A Sony recomenda que você evite a exposição prolongada a ruídos muito altos.

A seguir, incluímos uma tabela com os níveis de intensidade sonora em decibéis e os exemplos de situações correspondentes para a sua referência.

Nível de Decibéis	Exemplos
30	Biblioteca silenciosa, sussurros leves.
40	Sala de estar, refrigerador, quarto longe do trânsito.
50	Trânsito leve, conversaço normal, escritório silencioso.
60	Ar condicionado a uma distância de 6 m, máquina de costura.
70	Aspirador de pó, secador de cabelo, restaurante ruidoso.
80	Tráfego médio de cidade, coletor de lixo, alarme de despertador a uma distância de 60 cm.

OS RÚIDOS ABAIXO PODEM SER PERIGOSOS EM CASO DE EXPOSIÇÃO CONSTANTE

90	Metrô, motocicleta, tráfego de caminhão, cortador de grama.
100	Caminhão de lixo, serra elétrica, furadeira pneumática.
120	Show de banda de rock em frente às caixas acústicas, trovão.
140	Tiro de arma de fogo, avião a jato.
180	Lançamento de foguete.

Informação cedida pela Deafness Research Foundation, por cortesia

Nota sobre o produto

Este aparelho destina-se ao uso doméstico e não profissional.

Cuidado

Esclarecemos que qualquer modificação que não esteja expressamente aprovada neste manual pode deixar o aparelho inoperante, além de implicar na perda da garantia proporcionada pelo fabricante.

Registro do proprietário

O nome do modelo e o número de série encontram-se na parte lateral externa da unidade. Anote o número de série no espaço abaixo. Forneça esse número sempre que entrar em contato com o Serviço Autorizado Sony para falar a respeito deste produto.

Nome do modelo: WAHT-SA1

N.º de série _____

Instruções importantes de segurança

- 1) Leia estas instruções.
- 2) Guarde estas instruções.
- 3) Respeite todas as advertências.
- 4) Siga todas as instruções.
- 5) Não utilize este aparelho perto de água.
- 6) Limpe apenas com um pano seco.
- 7) Não bloqueie as aberturas de ventilação. Instale o aparelho de acordo com as instruções do fabricante.
- 8) Não instale o aparelho perto de fontes de calor como, por exemplo, aquecedores, sistemas de calefação, fogões ou outros aparelhos (incluindo amplificadores) que produzam calor.
- 9) Proteja o cabo de alimentação para que não seja pisado ou prensado, especialmente nas proximidades do plugue, tomada e na parte onde o cabo sai do aparelho.
- 10) Utilize somente acessórios especificados pelo fabricante.
- 11) Utilize-o somente com carrinhos, pedestais, tripés, suportes ou mesas especificados pelo fabricante ou vendidos com o aparelho. Se utilizar um carrinho, tenha cuidado ao mover o conjunto carrinho/aparelho para evitar lesões em caso de queda.
- 12) Desconecte este aparelho da tomada durante trovoadas ou quando não for utilizá-lo por um longo período.
- 13) Encaminhe todo o serviço de assistência ao Serviço Autorizado Sony. É necessário fazer a manutenção quando o aparelho sofre qualquer tipo de dano. Por exemplo, quando o cabo de alimentação ou plugue forem danificados, se cair um líquido ou algum objeto dentro do aparelho, se o aparelho for exposto à chuva ou à umidade, quando o aparelho não funcionar normalmente ou sofrer uma queda.



Desfrutando um sistema de 7.1 canais

O sistema S-AIR torna possível um sistema de 7.1 canais, usando duas caixas acústicas surround e duas caixas acústicas surround traseiras.

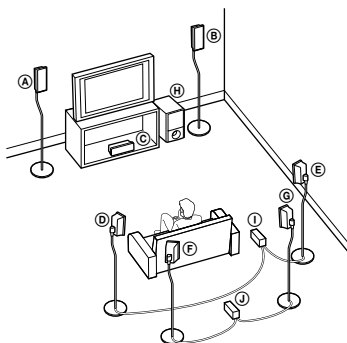

- Ⓐ Caixa acústica frontal esquerda
- Ⓑ Caixa acústica frontal direita
- Ⓒ Caixa acústica central
- Ⓓ Caixa acústica surround esquerda
- Ⓔ Caixa acústica surround direita
- Ⓕ Caixa acústica surround traseira esquerda
- Ⓖ Caixa acústica surround traseira direita
- Ⓗ Subwoofer
- Ⓘ Amplificador de som surround (para caixas acústicas surround)
- Ⓝ Amplificador de som surround (para caixas acústicas surround traseiras)

Desembalando

Amplificador de som surround TA-SA100WR (1)

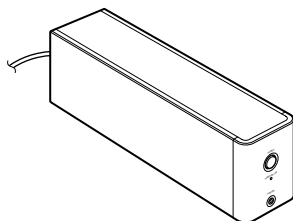

Tampa de proteção dos cabos das caixas acústicas (1)

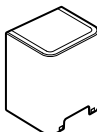

Suporte dos cabos das caixas acústicas (1)



Adaptadores sem fio

Transceptor sem fio (EZW-RT10) (1)



Transmissor sem fio (EZW-T100) (1)

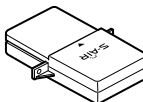

Cabos das caixas acústicas (2)



Manual de instruções (1)

Conectando

Conecte o amplificador de som surround à unidade principal S-AIR.

Antes da instalação, assegure-se de desconectar os cabos de alimentação CA de todos os produtos S-AIR das tomadas da rede elétrica.

Inserindo os adaptadores sem fio

1 Insira o transceptor sem fio (fornecido) no compartimento disponível na parte traseira do amplificador de som surround.

Notas

- Insira o transceptor sem fio (fornecido) com o logotipo S-AIR para cima. Além disso, assegure-se de que as marcas ▼ do transceptor sem fio (fornecido) e do compartimento do amplificador de som surround estejam alinhadas durante a inserção.
- Não toque nos terminais dos adaptadores sem fio.

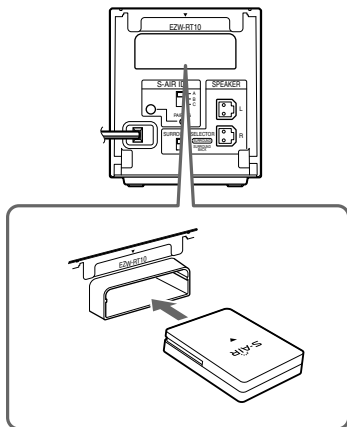

2 Insira o transmissor sem fio (fornecido) no compartimento disponível na unidade principal S-AIR.

Para obter mais informações, consulte o manual de instruções da unidade principal S-AIR.

A ilustração do painel traseiro da unidade principal S-AIR é um exemplo. Nem todas as unidades principais S-AIR são iguais.

Notas

- Insira o transmissor sem fio (fornecido) com o logotipo S-AIR para cima. Além disso, assegure-se de que as marcas ▼ do transmissor sem fio (fornecido) e do compartimento da unidade principal S-AIR estejam alinhadas durante a inserção.
- Não toque nos terminais dos adaptadores sem fio.
- Se o(s) adaptador(es) sem fio vierem acompanhados com a unidade principal S-AIR, não será necessário utilizar o transmissor sem fio incluído neste kit de som surround sem fio para a sua unidade principal S-AIR. Se não for utilizar o transmissor sem fio (fornecido) por um período prolongado, não o coloque em lugares quentes ou expostos à luz direta do sol.

Painel traseiro

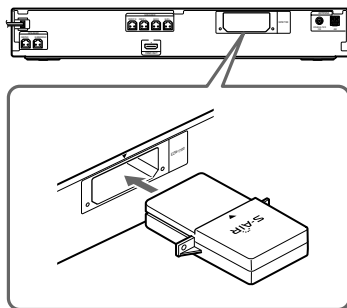

Conectando as caixas acústicas

Insira os conectores dos cabos das caixas acústicas (fornecidos) nos terminais correspondentes das caixas acústicas. Os conectores dos cabos das caixas acústicas possuem a mesma cor dos terminais correspondentes. As caixas acústicas são mostradas apenas para propósitos de ilustração. Nem todas as caixas acústicas são iguais.

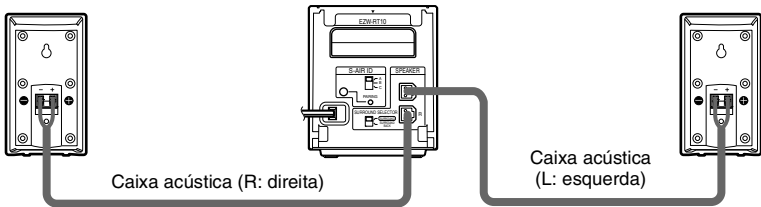

O conector e o tubo colorido dos cabos das caixas acústicas possuem a mesma cor da etiqueta dos terminais correspondentes. Certifique-se de coincidir os cabos das caixas acústicas com os terminais adequados das caixas acústicas: o cabo da caixa acústica com o tubo colorido para \oplus e o cabo da caixa acústica sem o tubo colorido para \ominus . Não prenda a isolamento dos cabos das caixas acústicas nos terminais da caixa acústica.

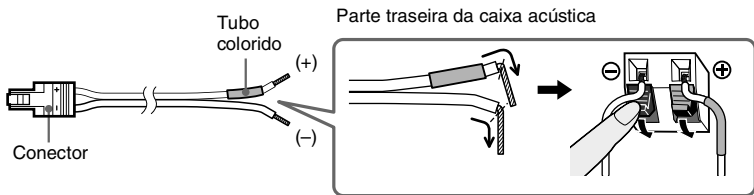

Quando conectar ao amplificador de som surround, insira o conector até ouvir um clique.

Nota

- Se utilizar este kit de som surround sem fio, não conecte os cabos das caixas acústicas aos terminais das caixas acústicas surround do sistema Home Theatre (DAV) da Sony.

Conectando os Cabos de Alimentação CA

Antes de conectar os cabos de alimentação CA da unidade principal S-AIR e do amplificador de som surround às tomadas da rede elétrica, assegure-se de que todas as caixas acústicas estejam conectadas.

Configurando o Sistema Sem Fio

Para utilizar o sistema sem fio, é necessário configurar o amplificador de som surround e a unidade principal S-AIR. Antes de realizar a configuração, assegure-se de que os adaptadores sem fio estejam corretamente inseridos na unidade principal S-AIR e no amplificador de som surround.

Painel frontal

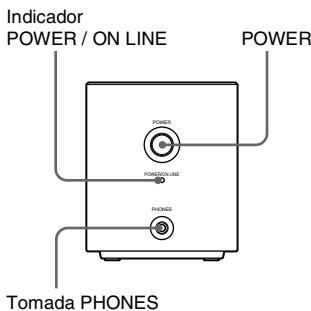

Painel traseiro

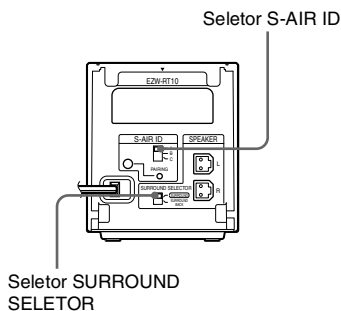

Ajustando os IDs (identificadores)

Coincidindo os IDs do amplificador de som surround e da unidade principal S-AIR, você poderá estabelecer a transmissão de som. É possível utilizar vários produtos S-AIR mediante a configuração de um ID diferente para cada produto.

Configurando a unidade principal S-AIR

- 1** Ligue a unidade principal S-AIR.
O sistema é ligado.
- 2** Configure a unidade principal S-AIR para prepará-la para o ajuste de IDs.
- 3** Selecione o ID da unidade principal S-AIR.

É possível selecionar qualquer ID (A, B ou C).

Para obter mais informações, consulte o manual de instruções da unidade principal S-AIR.

Configurando o amplificador de som surround

1 Ajuste o seletor SURROUND SELETOR (SURROUND ou SURROUND BACK) do amplificador de som surround para que coincida com a unidade principal S-AIR.

2 Ajuste o seletor S-AIR ID do amplificador de som surround para que coincida com o ID (A, B ou C) da unidade principal S-AIR.

3 Pressione POWER no amplificador de som surround.

O indicador POWER / ON LINE ilumina-se em verde. Caso contrário, consulte “Verificando o estado da transmissão” (ao lado).

4 Configure as caixas acústicas.

Se a unidade principal S-AIR possuir a função de calibração automática, execute-a. Se não possuir, realize a configuração apropriada das caixas acústicas. Para obter mais informações, consulte o manual de instruções da unidade principal S-AIR.

Verificando o estado da transmissão

O estado da transmissão de som entre a unidade principal S-AIR e o amplificador de som surround pode ser verificado através do indicador POWER / ON LINE do amplificador de som surround.

Indicador POWER / ON LINE	Estado
Acende-se na cor verde	A transmissão de som está estabelecida.
Pisca na cor verde	A transmissão de som não está estabelecida. Para mais detalhes, consulte “Solução de Problemas” (página 12).
Acende-se na cor vermelha	O amplificador de som surround não emite som. Para mais detalhes, consulte “Solução de Problemas” (página 12).
Apaga-se	O amplificador de som surround desliga-se, ou a sua proteção é ativada. Para mais detalhes, consulte “Solução de Problemas” (página 12).

Desfrutando o som com os fones de ouvido

Você pode ouvir o som do sistema em um lugar distante da unidade principal S-AIR conectando os fones de ouvido à tomada PHONES do amplificador de som surround.

Notas

- Se você conectar os fones de ouvido ao amplificador de som surround, nem o amplificador nem a unidade principal S-AIR emitirão som através das caixas acústicas do sistema.
- O volume da unidade principal S-AIR diminuirá se você desligar o amplificador de som surround com os fones de ouvido conectados ou se a

recepção do rádio não for boa. Em ambos os casos, verifique a recepção do rádio e ajuste o volume novamente.

Evitando a transmissão aos vizinhos (emparelhamento)

Se os seus vizinhos também possuírem produtos S-AIR e seus IDs coincidirem com os seus, é possível que esses vizinhos recebam o som da sua unidade principal S-AIR. Para evitar este problema, você pode identificar seus produtos S-AIR executando a operação de emparelhamento.

■ Antes de realizar a operação de emparelhamento (exemplo)

A transmissão de som é estabelecida através do ID.



■ Após a operação de emparelhamento (exemplo)

A transmissão de som é estabelecida entre o amplificador de som surround e a unidade principal S-AIR que foram emparelhados.

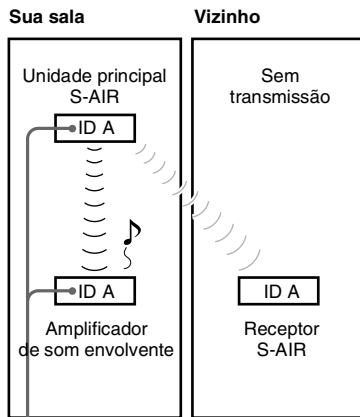

Emparelhamento

- 1 Ligue a unidade principal S-AIR e o amplificador de som surround.**
O sistema é ligado.
- 2 Faça coincidir os IDs da unidade principal S-AIR e do amplificador de som surround.**
- 3 Configure a unidade principal S-AIR para prepará-la para o emparelhamento.**

Para obter mais informações, consulte o manual de instruções da unidade principal S-AIR.

O indicador POWER / ON LINE do amplificador de som surround piscará na cor verde.

- 4 Pressione PAIRING no painel traseiro do amplificador de som surround.**

O indicador PAIRING pisca na cor vermelha quando se inicia o emparelhamento.

Quando a transmissão de som é estabelecida, o indicador POWER / ON LINE acende-se em verde e o indicador PAIRING é aceso.

Se utilizar mais de um amplificador de som surround, realize os passos 3 e 4 para eles também.

Notas

- Se você realizar a operação de emparelhamento entre o amplificador de som surround e outra unidade principal S-AIR, a transmissão de som estabelecida mediante o ID será cancelada.
- O emparelhamento não será cancelado a menos que você modifique o ajuste do ID.

Informação adicional

- Para pressionar a tecla PAIRING, pode-se utilizar um instrumento fino, como um clipe de papel.

Colocando a tampa de proteção no amplificador de som surround

Após a conexão, você pode colocar a tampa de proteção no amplificador de som surround para organizar e acomodar o excesso de cabos das caixas acústicas.

- 1 Para colocar a tampa de proteção dos cabos das caixas acústicas, deslize-a para baixo pelas ranhuras das bordas do amplificador de som surround.**

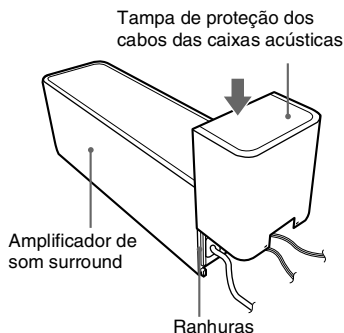

Empurre a tampa de proteção para baixo até ouvir um clique. Vire o amplificador de som surround para baixo e guarde os cabos na tampa de proteção.

- 2 Insira as lingüetas do suporte dos cabos das caixas acústicas nas ranhuras da tampa de proteção e pressione o suporte até que se encaixe no local.**

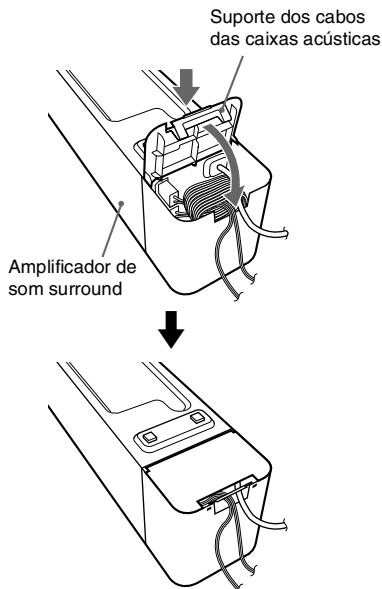

Notas

- Para retirar a tampa de proteção, remova o suporte dos cabos e, em seguida, retire a tampa de proteção. Para remover o suporte dos cabos, pressione levemente o pegador do suporte e levante-o. Para retirar a tampa de proteção, abra levemente as bordas da tampa e deslize-a para baixo.
- Não force demasiadamente os cabos ao acomodá-los na tampa de proteção.

Solução de Problemas

Se você encontrar algum dos problemas a seguir durante a utilização do sistema, utilize este guia de solução de problemas para ajudá-lo a resolver o problema antes de solicitar o serviço de assistência técnica. Se o problema persistir, procure o Serviço Autorizado Sony mais próximo.

Tenha em conta que o técnico da assistência pode reter as peças que forem substituídas durante o conserto.

Em caso de problema com o amplificador de som surround, procure um Serviço Autorizado Sony para que seja realizada a verificação de todo o sistema (sistema, caixas acústicas e adaptadores sem fio).

Alimentação

Sem alimentação.

- Verifique se o cabo de alimentação CA está conectado firmemente.

O indicador POWER / ON LINE não se acende.

Desligue o amplificador de som surround, desconecte o cabo de alimentação CA do amplificador de som surround e, em seguida, verifique os seguintes itens.

- Os cabos das caixas acústicas + e – estão em curto-circuito?
- Há algo bloqueando os orifícios de ventilação do amplificador de som surround?
- Depois de verificar os itens indicados acima e solucionar os problemas existentes, conecte o cabo de alimentação CA do amplificador de som surround e ligue o amplificador. Se você não encontrar a causa do problema mesmo após a verificação de todos os itens, procure um Serviço Autorizado Sony.

Som

Sem som.

Verifique o estado do indicador POWER / ON LINE do amplificador de som surround.

- Acende-se na cor verde
 - O cabo da caixa acústica não está firmemente conectado.
 - Verifique as conexões e as configurações das caixas acústicas.

- O volume da unidade principal S-AIR está ajustado para o nível mínimo.
- A unidade principal S-AIR está no modo de silenciamento.
- Dependendo da fonte ou da configuração da unidade principal S-AIR, o efeito das caixas acústicas pode ser menos perceptível.
- Os fones de ouvido estão conectados.
- Pisca na cor verde
 - A unidade principal S-AIR não está ligada.
 - A unidade principal S-AIR encontra-se emparelhada com outro dispositivo S-AIR.
 - O amplificador de som surround encontra-se emparelhado com outra unidade principal S-AIR.
 - Confirme os IDs da unidade principal S-AIR e do amplificador de som surround (página 8).
 - A operação de emparelhamento não foi concluída.
 - A qualidade da transmissão de som não é boa. Mova o amplificador de som surround de modo que o indicador POWER / ON LINE seja aceso na cor verde.
 - Afaste o sistema de outros aparelhos sem fio.
 - Interrompa a utilização de outros aparelhos sem fio.
 - O transceptor sem fio e/ou o transmissor sem fio não estão inseridos corretamente.
- Acende-se na cor vermelha
 - Mude o seletor SURROUND SELETOR (SURROUND ou SURROUND BACK) do amplificador de som surround para que coincida com a unidade principal S-AIR.

Não se ouve som através da unidade principal S-AIR.

- O volume é ajustado no mínimo quando você desliga o amplificador de som surround, com fones de ouvido conectados, antes de desligar a unidade principal S-AIR, ou quando a recepção de rádio está fraca. Nestes casos, verifique a recepção de rádio e ajuste o volume novamente.

Ouve-se um ruído ou zumbido intenso.

- Verifique se os produtos S-AIR estão conectados firmemente.
- Verifique se os cabos de conexão estão afastados de um transformador ou motor e, no mínimo, a 3 metros do televisor ou de uma luz fluorescente.
- Afaste o televisor dos componentes de áudio.
- Os plugues e as tomadas estão sujos. Limpe-os com um pano levemente umedecido com álcool.
- Limpe o disco.

Sem som ou apenas um nível muito baixo de som é emitido pelas caixas acústicas.

- Verifique as conexões e os ajustes das caixas acústicas.
- Verifique o ajuste do modo de decodificação.
- Dependendo da fonte, o efeito das caixas acústicas pode ser menos perceptível.
- O ajuste sem fio das caixas acústicas não está correto.
- Uma fonte de 2 canais está sendo reproduzida.

Nenhum som é emitido ou o som é cortado.

- A unidade principal S-AIR e/ou o amplificador de som surround estão instalados em um local como, por exemplo, uma estante de metal.
- Existem redes LAN sem fio, fornos de microondas, aplicações Bluetooth, etc., próximos ao amplificador de som surround.
- Afaste os outros componentes do amplificador de som surround ou desligue-os.

Funcionamento**O sistema não opera corretamente.**

- Desconecte o cabo de alimentação CA da tomada da rede elétrica e volte a conectá-lo depois de vários minutos.

Especificações Técnicas

**TA-SA100WR
(Amplificador de som surround)****Seção do amplificador**

Modo estéreo (nominal)

80 W + 80 W (a 3 ohms, 1 kHz, 1 % THD)

Potência de saída RMS no modo de som surround (referência)

143W (por canal, a 3 ohms, 1 kHz, 10 % THD)

* É possível que não haja nenhuma emissão de som dependendo da fonte.

Impedância nominal

De 3 a 16 Ω

Geral

Requisitos de alimentação

De 127 a 240 V CA, 50/60 Hz

Consumo de energia

Ligado: 50 W

Dimensões (aprox.)

85 mm × 100 mm × 330 mm (L×A×P), incluindo o EZW-RT10

85 mm × 100 mm × 345 mm (L×A×P), incluindo a tampa de proteção e o suporte dos cabos das caixas acústicas

Peso (aprox.)

1,7 kg, incluindo a tampa de proteção e o suporte dos cabos das caixas acústicas

EZW-RT10

Sistema de comunicação

S-AIR, Especificação versão 1.0

Saída

12,0 mW

Faixa de frequência

De 2,4000 GHz a 2,4835 GHz

Método de modulação

DSSS

Requisitos de alimentação

3,3 V CC, 350 mA

Dimensões (aprox.)

50 mm × 13 mm × 60 mm (L×A×P)

Peso (aprox.)

24 g

EZW-T100

Sistema de comunicação

S-AIR, Especificação versão 1.0

Saída

12,0 mW

Faixa de frequência

De 2,4000 GHz a 2,4835 GHz

Método de modulação

DSSS

Requisitos de alimentação

4 V CC, 550 mA; 5 V CC, 15 mA

Dimensões (aprox.)

52 mm × 24 mm × 95 mm (máx.
77 mm × 24 mm × 95 mm) (L×A×P)

Peso (aprox.)

61 g

Projeto e especificações técnicas sujeitos a alterações sem prévio aviso.

“S-AIR” e seu logotipo são marcas comerciais da Sony Corporation.



- Retardadores de chama halogenados não são utilizados nas placas de circuito impresso.
- Mais de 85 % de eficiência de potência do bloco do amplificador são alcançados com o amplificador totalmente digital, S-master.
- Os calços da embalagem são feitos de papel.

Identificação dos Componentes

Amplificador de som surround

Painel frontal

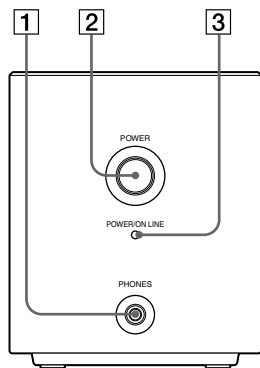

Painel traseiro

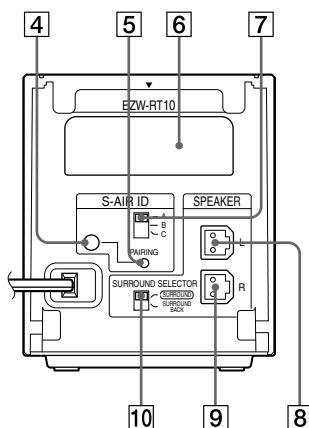

- 1 Tomada PHONES
- 2 Tecla POWER (Liga/Desliga)
- 3 Indicador POWER / ON LINE
- 4 Indicador PAIRING
- 5 Tecla PAIRING
- 6 Compartimento do transceptor sem fio (EZW-RT10)
- 7 Seletor S-AIR ID
- 8 Tomada SPEAKER L
- 9 Tomada SPEAKER R
- 10 Seletor SURROUND SELETOR

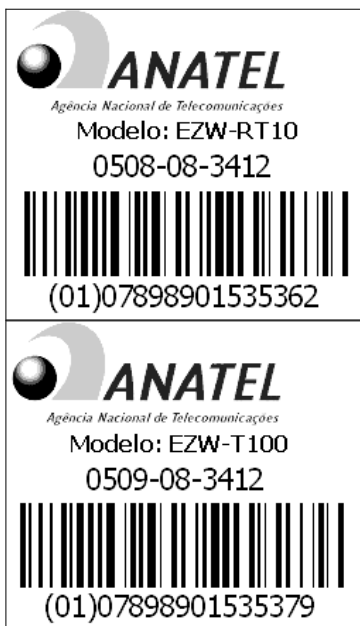

Etiqueta Resolução 365

Resolução 365 - ANATEL:

"Este equipamento opera em caráter secundário, isto é, não tem direito a proteção contra interferência prejudicial, mesmo de estações do mesmo tipo, e não pode causar interferência a sistemas operando em caráter primário."

SONY®

TERMO DE GARANTIA

Modelos: WAHT-SA1

I-CONTEÚDO E PRAZO DE GARANTIA

1. A Sony Brasil Ltda. garante o produto acima identificado, o qual foi recebido devidamente lacrado, pelo prazo de **12 (doze) meses**, incluído o da garantia legal (primeiros noventa dias), contados a partir da aquisição pelo primeiro consumidor, contra defeitos de projeto, fabricação, montagem, ou solidariamente em decorrência de vícios de qualidade do material, que o torne impróprio ou inadequado ao consumo a que se destina.
2. A Garantia se faz mediante a exibição deste termo, bem como da Nota Fiscal correspondente.

II-EXCLUDENTES DA GARANTIA

1. O presente Termo exclui despesas de transporte, frete, seguro, constituídos tais itens, ônus e responsabilidade do consumidor, além de não cobrir:
 - a) peças que se desgastam naturalmente com o uso regular, tais como cabeças gravadora/reprodutora, cabo de microfone, cabos e espumas dos fones de ouvido, agulha, lâmpadas de mostrador, etc. (para linha áudio, vídeo e TVs com vídeo integrado);

- b) bateria de lítio, bateria de hidreto de metal níquel (Ni-MH), pilhas AA, pilhas AAA;
- c) danos à parte externa do produto (gabinete, painel, acabamentos, botões, etc.), bem como peças e acessórios sujeitos à quebra causada por maus tratos;
- d) manuseio inadequado, indevido aos fins a que se destina, em desacordo com as recomendações do Manual de Instruções.

III-INVALIDADE DA GARANTIA

1. A Garantia fica automaticamente invalidada, se:
 - a) não for apresentada a Nota Fiscal de venda no Brasil, ou documento fiscal equivalente, conjuntamente com o Termo de Garantia;
 - b) o produto for ligado em rede elétrica fora dos padrões especificados ou sujeita a flutuação excessiva de voltagem;
 - c) o produto tiver seu lacre violado, for aberto para conserto, manuseado ou tiver o circuito original alterado por técnico não autorizado ou não credenciado;
 - d) o número de série do produto for removido ou alterado;

- e) o produto for utilizado em ambientes sujeitos a gases corrosivos, umidade excessiva ou em locais com altas/baixas temperaturas, poeira, acidez, etc.;
- f) o produto sofrer qualquer dano por acidente (quebra), ou agente da natureza (raio, enchente, maresia, etc.);
- g) o produto for manuseado ou usado em desacordo com o Manual de Instruções que o acompanha;
- h) qualquer modificação for introduzida no aparelho, não prevista no Manual de Instruções.

IV-FORMA E LOCAL DE UTILIZAÇÃO DA GARANTIA

1. Para usufruir desta garantia adicional à legal, o consumidor deverá utilizar-se de um dos Postos de Serviço Autorizado Sony, dentre aqueles que constam na relação que acompanha o produto.
2. Esta Garantia é válida apenas em território brasileiro.
3. O transporte do produto ao Posto de Serviço Autorizado é de responsabilidade do consumidor.

Unidade comercial: Sony Brasil Ltda.
Rua Inocêncio Tobias, 125, Bloco A,
Barra Funda, São Paulo - SP, CEP 01144-000
Central de Relacionamento (Fone):
(0XX11) 3677-1080
(<http://www.sony.com.br>)

ATENÇÃO
Este Termo de Garantia só tem validade quando acompanhado da Nota Fiscal correspondente.
Conserve-os em seu poder.

**PRODUZIDO NO
PÓLO INDUSTRIAL
DE MANAUS**



CONHEÇA A AMAZÔNIA



PROTEJA O MEIO AMBIENTE

AMAZÔNIA,
A NATUREZA EM NOSSAS MÃOS