



TV.



MANUAL
REICLÁVEL
BIODEGRADÁVEL

“ CONFORME LEI FEDERAL Nº 11.291/06,
INFORMAMOS QUE PODEM OCORRER DANOS
AO SISTEMA AUDITIVO EXPOSTO A POTÊNCIA
SUPERIOR A 85 DECIBÉIS ”.

Manual de Instruções



IMAGEM ILUSTRATIVA

COLORSTREAM™

STEREO MTS
BROADCAST RECEPTION

TOSHIBA

NE 218672

TELEVISOR EM CORES
TV 2959FS









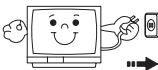
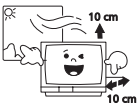
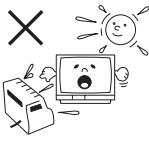

Agora você dispõe de um aparelho da mais alta tecnologia e qualidade que um produto nacional poderia ter; um televisor SEMP TOSHIBA.

Mas lembre-se: para conseguir um bom desempenho do seu aparelho, é importante que você leia o Manual de Instruções com atenção, para que seus recursos tecnológicos sejam entendidos e desfrutados.

A SEMP TOSHIBA mantém mais de 1000 postos credenciados de assistência técnica por todo o território nacional. Agora é reclinar-se na poltrona, ligar o seu SEMP TOSHIBA com o manual nas mãos e proporcionar a você e sua família horas de lazer e entretenimento.

MEIO AMBIENTE: A SEMP TOSHIBA preocupada com o Meio Ambiente procurou desenvolver este produto para que pudesse ser reciclado e reutilizado se destinado a recicladores. Toda sua embalagem (calços de isopor, papelão e sacos plásticos) e o Manual de Instruções são 100% recicláveis.

CUIDADOS COM SEU TELEVISOR

1. Este televisor dispensa ajustes de voltagem, pois opera em uma ampla faixa da rede de energia elétrica, de 110-220V~. Assim, você poderá instalar seu televisor em qualquer região do país, sem a necessidade de regulagem adicional ou de regulador de voltagem externo. 
2. Ao instalar seu aparelho deixe espaço de 10 cm ao redor do aparelho, para permitir uma ventilação adequada. 
3. Não exponha seu aparelho a luz solar direta ou aquecedores por longos períodos de tempo, pois a elevação da temperatura poderá afetar o gabinete. Nota: Não coloque sobre o aparelho fontes de calor, como por exemplo, velas. 
4. Para evitar um super aquecimento do seu televisor, mantenha-o em local com boa ventilação e não cubra a tampa traseira com toalhas, panos, capa plástica, etc. 
5. Não coloque sobre o televisor: recipientes com água, moedas, grampos, etc., pois podem cair dentro do aparelho e provocar avarias nos componentes eletrônicos. 
6. Para limpar o gabinete, utilize um pano seco e macio. Para remover manchas mais difíceis, utilize um pano úmido. Nunca use benzina, thinner, álcool ou outros solventes químicos, pois poderão remover palavras impressas. Proteja o gabinete de inseticidas e outras substâncias que possam manchá-lo. 
7. Desligue o plugue da tomada quando se ausentar por um longo período. O cabo de força quando desconectado desenergiza completamente o aparelho. 
8. Nunca desconecte o cabo de força puxando pelo cabo. Faça-o sempre pelo plugue. 
9. Nunca adultere qualquer componente do interior do aparelho ou faça qualquer ajuste nos controles não mencionados neste manual. Além de colocar em risco a sua saúde, você poderá causar danos ao aparelho e conseqüentemente perder a garantia. 
10. Água e Umidade: Não utilize aparelhos ligados à eletricidade próximos a água, por exemplo, banheiras, pias, tanques de lavar roupa, porão úmido ou próximo à piscina, etc. 

ACESSÓRIOS FORNECIDOS



Unidade de Controle Remoto

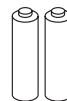

02 pilhas "AA"



CARACTERÍSTICAS ESPECIAIS

3

- TELA SUPER PLANA
- SINTONIA AUTOMÁTICA DE CANAIS EM VHF, UHF E CATV (TV A CABO) - 181 CANAIS
- ON SCREEN DISPLAY - INGLÊS, PORTUGUÊS E ESPANHOL
- MONITOR DE ÁUDIO E VÍDEO
- SOM STEREO SURROUND - MTS (MULT CHANNEL TELEVISION SOUND)
- BLUE BACK/SOUND MUTE - TELA AZUL E SOM MUDO COM EMISSORA FORA DO AR
- NO SIGNAL OFF - DESLIGAMENTO AUTOMÁTICO DA TV, APÓS 10 MINUTOS COM EMISSORA FORA DO AR
- AFT - CONTROLE AUTOMÁTICO DE SINTONIA
- CONTROLE REMOTO - PERMITE COMANDAR, A DISTÂNCIA, TODAS AS FUNÇÕES DO TELEVISOR (POSSUI TECLAS FOSFORESCENTES)
- RELÓGIO - HORA CERTA NA TELA DO TELEVISOR SEMPRE QUE DESEJAR
- AUTO VOLUME
- TIMER ON/OFF - PERMITE PROGRAMAR O TELEVISOR PARA LIGAR, DESLIGAR OU TROCAR DE CANAL EM HORÁRIOS PRÉ-DETERMINADOS
- MUTE - PERMITE INTERROMPER O SOM DO TELEVISOR TEMPORARIAMENTE
- SISTEMA DE RECEPÇÃO TRINORMA - PAL-M/PAL-N/NTSC
- AUTO DEMONSTRAÇÃO - DEMONSTRA NA TELA TODOS OS RECURSOS DISPONÍVEIS NO TELEVISOR
- REDUTOR DE RUÍDO - MELHORA A QUALIDADE DA IMAGEM QUANDO O SINAL RECEBIDO ESTIVER COM CHUVISCO
- CLOSED CAPTION
- TEMPERATURA DE COR
- BLOQUEIO DE CANAIS E VÍDEO - PERMITE BLOQUEAR COM SENHA 4 CANAIS DE TV, 4 CANAIS DE CATV E AS ENTRADAS DE VÍDEO
- SCREEN FORMAT: 4:3 OU EXPANDIDO
- CALENDÁRIO
- AGENDA TELEFÔNICA
- HIPER CONTRAST
- NOMEAR CANAIS

ÍNDICE

CUIDADOS COM SEU TELEVISOR	2
ACESSÓRIOS FORNECIDOS	2
CARACTERÍSTICAS ESPECIAIS	3
COMANDOS E FUNÇÕES	4
Painel Frontal	4
Ligando e Desligando o Televisor	4
Painel Traseiro	5
ANTES DE USAR O CONTROLE REMOTO	5
COMANDOS DO CONTROLE REMOTO	6
CONEXÕES DE ANTENA	7
CONEXÕES DE VÍDEOCASSETE	8
CONEXÕES DE DVD	9
CONEXÃO DE EQUIPAMENTO DE ÁUDIO	10
SELECIONANDO A ENTRADA DE SINAIS	10
MENU E FUNÇÕES	10
PROGRAMAÇÃO DE CANAIS	12
BLOQUEIO DE CANAIS E ENTRADAS DE VÍDEO	14
NOMEANDO CANAIS E VÍDEO	15
ESCOLHA DO IDIOMA	16
SISTEMA DE COR	16
FUNÇÃO TELA AZUL	16
Função NO SIGNAL OFF (automática)	16
AJUSTANDO A IMAGEM	17
AJUSTE DO SOM	19
FUNÇÕES AJUSTADAS PELO CONTROLE REMOTO	21
AJUSTE DO RELÓGIO	22
AJUSTE DO TIMER PROGRAMÁVEL	23
DEMONSTRAÇÃO	25
OPERANDO A FUNÇÃO CLOSED CAPTION	25
AGENDA TELEFÔNICA	26
CALENDÁRIO	27
TABELA DE VERIFICAÇÃO DE PROBLEMAS	28
ESPECIFICAÇÕES TÉCNICAS	29
CERTIFICADO DE GARANTIA	29
ANOTAÇÕES	30
ASSISTÊNCIA TÉCNICA	32

PAINEL FRONTAL (Imagem Ilustrativa)

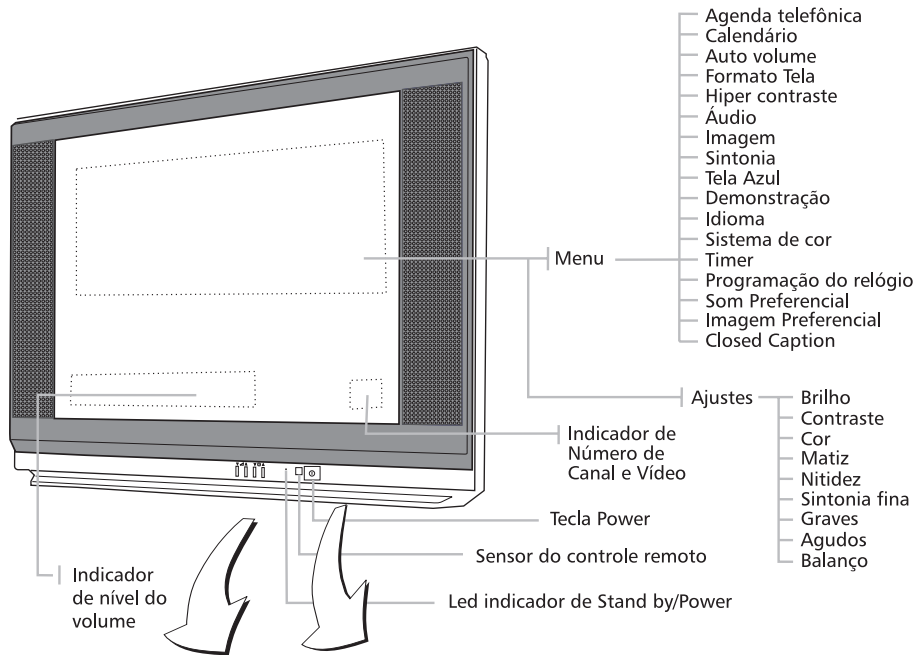

Detalhe do painel frontal

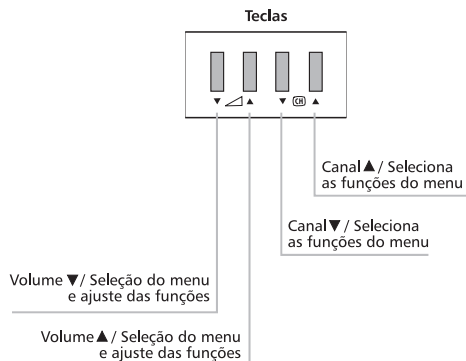

LIGANDO E DESLIGANDO O TELEVISOR

Para ligar o aparelho, pressione a tecla **POWER** no painel frontal. A partir daí, o aparelho poderá ser ligado e desligado pelo controle remoto, nesse caso permanecendo em stand by.

Nota: Se o aparelho for desligado pela tecla **POWER** do painel frontal, o consumo stand by será nulo.

PAINEL TRASEIRO

Detalhe do Painel Traseiro

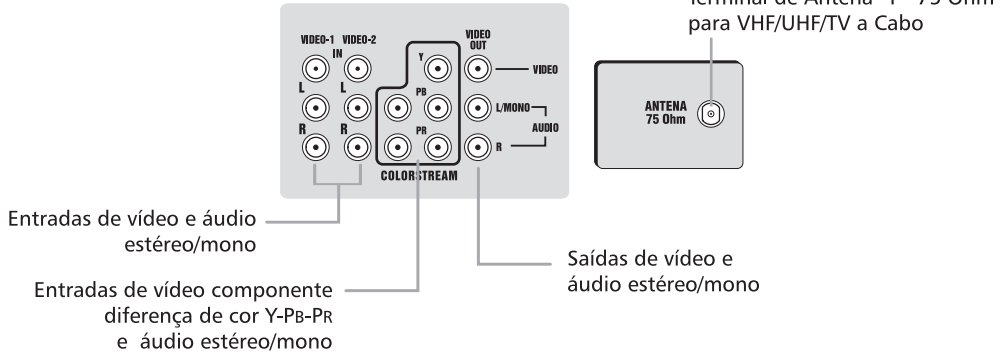

ANTES DE USAR O CONTROLE REMOTO

Notas Sobre Pilhas:

O uso inadequado de pilhas pode causar vazamento e corrosão das mesmas. Para operar corretamente o controle remoto, siga as instruções abaixo:

- Use somente pilhas "AA".
- Não coloque as pilhas no controle remoto com as polaridades invertidas.
- Não carregue, aqueça, abra ou coloque as pilhas em curto.
- Não jogue as pilhas no fogo.
- Não deixe pilhas descarregadas no controle remoto.
- Não misture tipos diferentes de pilhas ou pilhas usadas com novas.
- Se você não usar o controle remoto por um longo período, remova as pilhas para evitar um possível dano causado pela corrosão das mesmas.
- Se o controle remoto não funcionar corretamente ou se a faixa de operação diminuir, substitua as pilhas por novas.
- No caso de vazamento das pilhas, limpe o líquido do compartimento de pilhas, depois, coloque pilhas novas.
- As pilhas que acompanham este produto atendem à resolução do Conama (Conselho Nacional de Meio Ambiente) nº257 e nº 263 de 30/06/99 e podem ser descartadas em lixo doméstico portanto ao final do uso das pilhas, procure descartá-las em locais adequados que não agridam ao meio ambiente.

- Pressione a extremidade da tampa e puxe-a para ter acesso ao compartimento de pilhas.

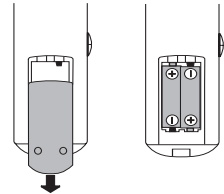

Faixa ideal de operação

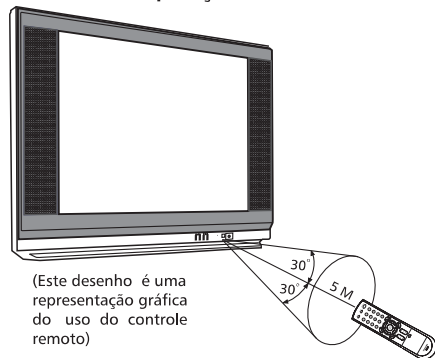

Distância: Aproximadamente 5 metros entre o sensor no aparelho de televisão e o controle remoto.

Ângulo: 30° radialmente do sensor no aparelho de televisão.

COMANDOS DO CONTROLE REMOTO

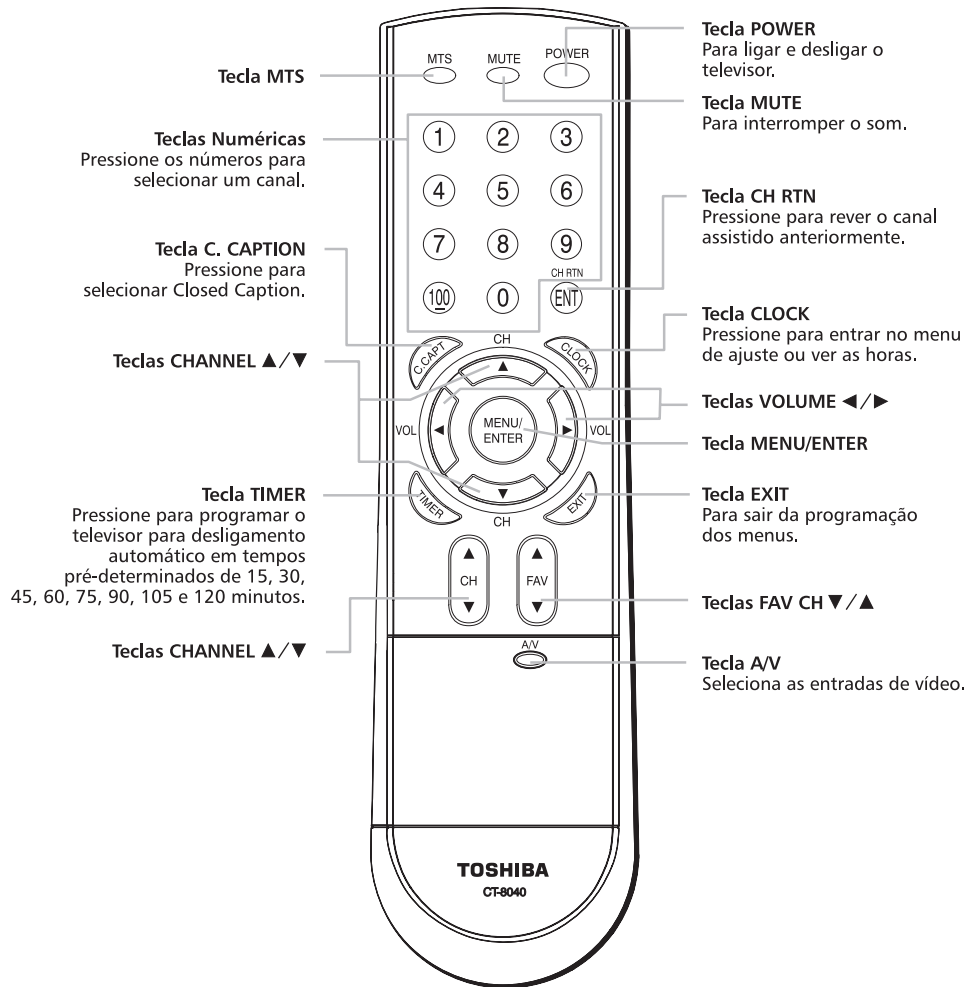

IMPORTANTE

CONTROLE REMOTO LUMINA

Como manter seu controle remoto com as teclas luminosas

Para obter um bom desempenho quanto a luminosidade das teclas do controle remoto, não guarde-o em locais fechados com pouca luminosidade, como por exemplo gavetas e armários; deixe-o sempre em exposição a fonte de luz direta como por exemplo perto da janela ou próximo de uma lâmpada acesa. Desta maneira você poderá obter até 4 horas de luminosidade em ambientes escuros.

CONEXÕES DE ANTENA

7

CONEXÃO DE ANTENA DOMÉSTICA

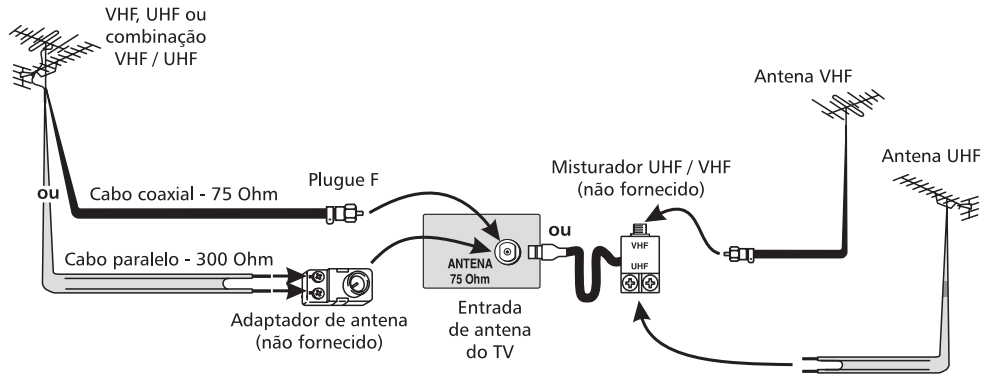

Caso o plugue F não esteja disponível, pode-se ligar a extremidade do cabo coaxial internamente a um adaptador de 300/75 ohm, e fazer a conexão do adaptador à tomada de antena do televisor. Veja a explicação abaixo:

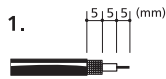

Prepare a extremidade do cabo

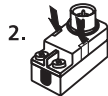

Retire a tampa do adaptador

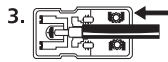

Faça a ligação do cabo ao adaptador

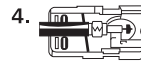

Pressione as garras sobre a malha de cobre

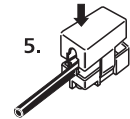

Recoloque a tampa

CONEXÃO DE TV A CABO

Geralmente o cabo de entrada de um sistema de TV a Cabo pode ser conectado diretamente ao terminal de antena do televisor. Apenas conecte-o ao terminal de antena VHF/UHF/CATV, dessa forma você poderá assistir aos canais não codificados que estiverem disponíveis no cabo.

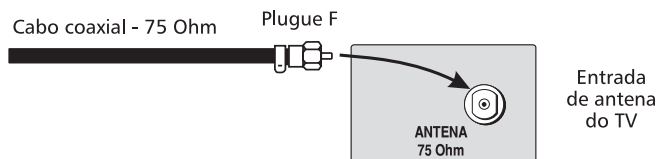

CONEXÕES DE ANTENA

Conexões de TV a Cabo com unidade decodificadora

Se o seu provedor de TV a Cabo tiver só sinais codificados (conexão "A") e fornecer uma unidade decodificadora de sinais, coloque o seu televisor no canal 3 ou 4, conforme o canal de saída da unidade decodificadora e selecione o canal através desta unidade.

Caso o seu provedor de TV a Cabo forneça sinais codificados e não codificados (conexão "B"), para a recepção dos sinais não codificados, comute a chave A/B para a posição "A" e sintonize os canais através do aparelho de TV. Para a recepção dos sinais codificados, comute a chave A/B para a posição "B" e sintonize os canais através da unidade decodificadora.

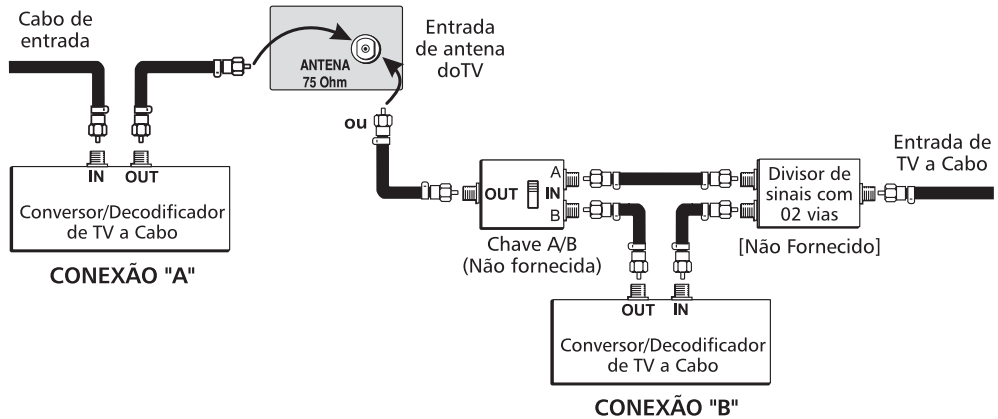

Nota:

Para maiores informações sobre conexão, veja o manual do decoder.

CONEXÕES DE VIDEOCASSETE

CONEXÃO DE VIDEOCASSETE AOS TERMINAIS DE ANTENA (RF)

A conexão básica do videocassete ao televisor é mostrada na figura abaixo. Selecione o canal 3 ou 4, de acordo com o canal de saída do videocassete. Maiores informações poderão ser obtidas no manual de instruções do seu videocassete.

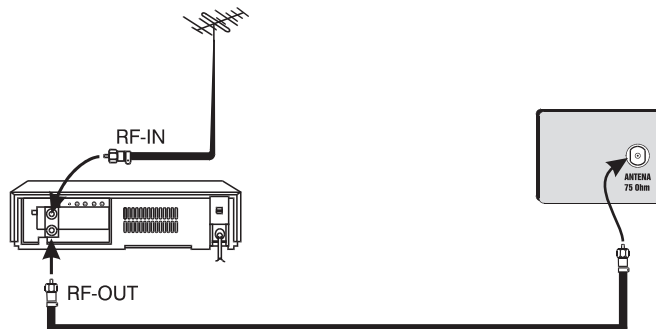

CONEXÃO DE VIDEOCASSETE AOS TERMINAIS DE ÁUDIO E VÍDEO

Este televisor possui entradas de áudio e vídeo, que quando conectadas a um videocassete, proporcionam uma excelente qualidade de imagem, livre de distorções e interferências. Pressione a tecla "A/V" do controle remoto do televisor. Observe que a inscrição "VÍDEO" aparece no canto inferior direito da tela do seu televisor. Maiores informações poderão ser obtidas no manual de instruções do seu videocassete.

Detalhe do Painel Traseiro

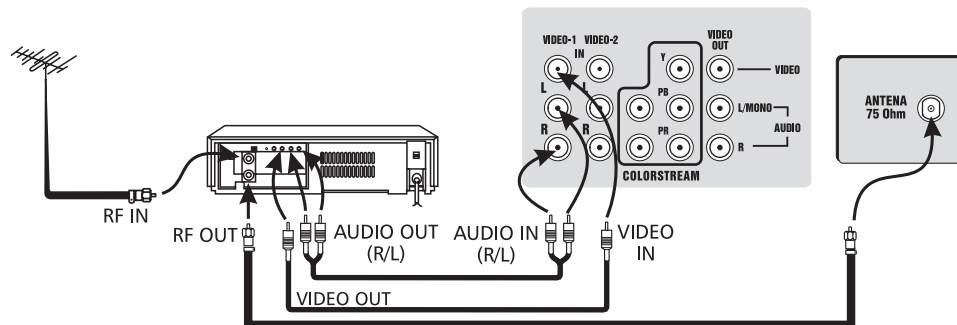

Notas:

- No caso de conexão de um videocassete mono num aparelho de TV estéreo, utilize apenas a entrada L/MONO da TV, para ter som nos dois alto-falantes sem ativar a função SURROUND. Você também pode ligar o cabo de áudio na entrada AUDIO IN (R), porém o som só sai pelo alto-falante direito. Para ter o som nos dois alto-falantes, você terá que ativar a função SURROUND (página 19), criando assim um efeito Surround, mesmo com o modo MONO.

CONEXÕES DE DVD

PARA CONECTAR UM DVD PLAYER COM SAÍDA DE VÍDEO COMPONENTE (COLOR STREAM)

Pressione a tecla A/V do controle remoto para seleccionar Color Stream.

Detalhe do Painel Traseiro

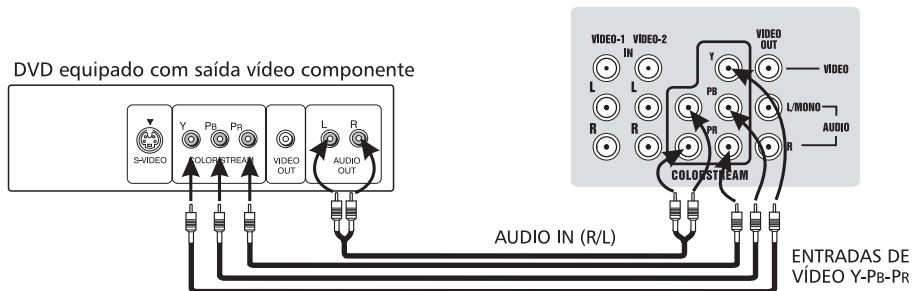

CONEXÃO DE EQUIPAMENTO DE ÁUDIO

CONEXÃO DE EQUIPAMENTO DE ÁUDIO ESTÉREO

Faça a conexão das tomadas áudio "OUT" (Audio/R-L Mono) do televisor às tomadas de entrada de sinal de áudio de um equipamento estéreo, conforme a ilustração. Você apreciará, além da imagem de alta qualidade do televisor, o som envolvente e de alta fidelidade da unidade estéreo.

1. Ligue o televisor e o amplificador.
2. Coloque o som do televisor no mínimo.
3. Faça agora o controle do som pelo amplificador.

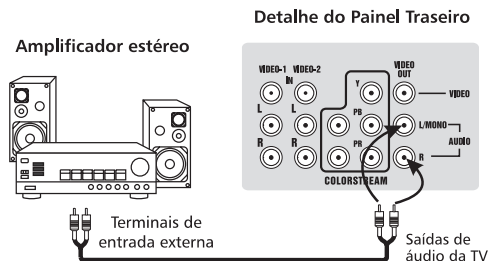

SELECIONANDO A ENTRADA DE SINAIS

O seu televisor tem três entradas de vídeo separadas (COLORSTREAM, VIDEO-1 e VIDEO-2), o que permite a você, se desejar, conectar três fontes diferentes de sinal de vídeo, além do sinal da antena.

PARA SELECIONAR A ENTRADA DE SINAIS

Pressione a tecla **A/V** para selecionar a entrada desejada. Cada vez que você pressionar a tecla **A/V**, o modo TV, COLORSTREAM, VIDEO-1 e VIDEO-2 será selecionado, nessa ordem. A entrada de vídeo escolhida é memorizada, sempre que o televisor for ligado, a entrada de vídeo já estará selecionada, para selecionar TV, pressione a tecla **A/V**.



MENU E FUNÇÕES

FUNÇÃO MENU (INSTRUÇÕES GERAIS)

É recomendável que você se familiarize com o procedimento antes de utilizar a função menu. Utilize a função menu para os ajustes das características do televisor. Os ajustes são visualizados sobre a tela de imagem da TV.

Observe a equivalência das teclas conforme detalhes do controle remoto e do painel frontal:

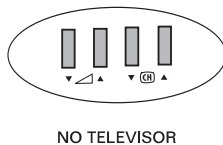
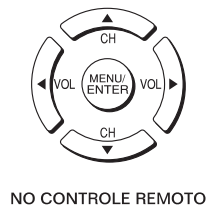

No controle remoto

CH▼ ▼ (CH)

CH▲ (CH) ▲

VOL◀ ▼ ▽

VOL▶ ▲ ▽

No televisor

MENU E FUNÇÕES

11

Para ajustar qualquer característica do televisor usando a função MENU, siga o gráfico explicado abaixo. Você passará por quatro etapas principais até que os ajustes que podem ser feitos no televisor apareçam na tela.

Passo 1

Pressione MENU para chamar o menu na tela.



Passo 2

Pressione VOL ◀/▶ para selecionar o menu desejado.

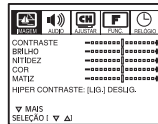

Passo 3

Pressione CH ▼/▲ para selecionar a função desejada.



Passo 4

Pressione VOL ◀/▶ para ajustar o item selecionado.

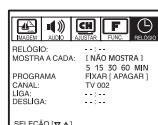

SELEÇÃO DO MENU COM TECLAS VOLUME

Pressione qualquer uma das teclas de volume (▼ ▲) e sem liberar esta tecla faça a seleção do menu com toques na outra tecla.

Exemplo: Pressione a tecla ▲ e não libere esta tecla. Logo em seguida pressione o ▼ MENU será mostrado na tela.

Notas:

- As teclas CH ▼/▲ operam como teclas de seleção seqüencial de canais quando nenhum menu está sobre a tela.

- As teclas VOL ◀/▶ operam como teclas de ajuste do volume de som quando nenhum menu está sobre a tela.
- Os menus desaparecem automaticamente da tela após 15 segundos se nenhum comando for acionado neste período.
- Caso não queira aguardar 15 segundos, pressione a tecla menu do controle remoto uma vez ou duas vezes caso tenha selecionado alguma função.
- Os demais menus desaparecem da tela após aproximadamente 6 segundos.
- Se você quiser apagar instantaneamente todas as exibições de tela, pressione a tecla EXIT no controle remoto.

FUNÇÃO TV (VHF/UHF) OU CATV (CABO)

1. Pressione a tecla **MENU** e com as teclas **VOL ◀** ou **VOL ▶** selecione o menu **AJUSTAR**.

Em seguida pressione as teclas **CH ▲** ou **CH ▼** para selecionar a função **TV/CATV**.

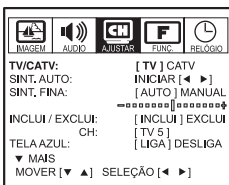

2. Com as teclas **VOL ◀** ou **VOL ▶** selecione **TV** ou **CATV**.

FUNÇÃO SINTONIA AUTOMÁTICA

1. No menu **AJUSTAR** selecione a função **SINT. AUTO**.

Pressione a tecla **VOL ▶** para dar início à memorização automática dos canais de TV (VHF/UHF). A memorização inicia com VHF 2 e termina com UHF 69. Caso esteja sendo feita a memorização de canais CATV (Cabo), ela inicia com CATV 1 e termina com CATV 125.

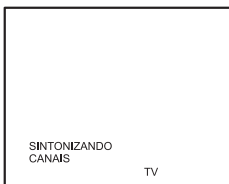

2. Concluída a memorização de todos os canais, a mensagem "CANAIS SINTONIZADOS" é mostrada na tela do televisor. O televisor volta a mostrar a imagem e o som do canal que estava sendo assistido imediatamente antes do início da memorização automática.

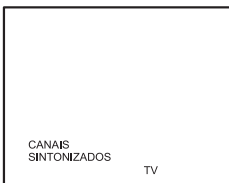

FUNÇÃO SKIP AUTOMÁTICO SELECIONA APENAS CANAIS ATIVOS

Ao ser feita a sintonia automática, o seu televisor só memoriza os canais ativos da sua região. Quando você seleciona canais utilizando as teclas **CH ▼/▲** no controle remoto ou **CH ▼/▲** no televisor, os canais inativos são pulados.

A função de SKIP Automático proporciona a você maior rapidez na seleção de canais através das teclas do televisor ou controle remoto.

FUNÇÃO INCLUI/EXCLUI CANAIS

Depois que você tiver programado os canais, você pode ainda adicionar ou remover um canal específico.

Para adicionar ou remover canais

1. Pressione **MENU**, e com as teclas **VOL ◀** ou **VOL ▶** selecione o menu "AJUSTAR".

2. Pressione as teclas **CH ▲** ou **CH ▼** para selecionar **CH: [TV 5]**.

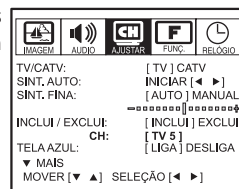

3. Com as teclas **VOL ◀** ou **VOL ▶** selecione o canal desejado.

4. Pressione a tecla **CH ▲** para selecionar **INCLUI/EXCLUI**.

5. Pressione as teclas **VOL ◀** ou **VOL ▶** para incluir ou excluir o canal.

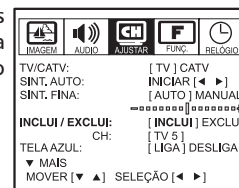

6. Repita os procedimentos de 2 a 5 para adicionar ou apagar outros canais, ou pressione a tecla **EXIT** para retirar o menu de tela.

Nota:

A função **INCLUI/EXCLUI** funciona somente quando a seleção de canais é feita com as teclas **CH ▼/▲**.

Qualquer canal pode ser selecionado com as **Teclas Numéricas**, mesmo estando **inativo** ou **desativado**.

FUNÇÃO SINTONIA FINA MANUAL

Se a qualidade da recepção de determinado canal é precária, devido à localização ou condição da antena, é possível melhorar a recepção com um ajuste manual de sintonia.

1. Selecione o canal desejado através das **Teclas Numéricas** ou das teclas **CH ▼/▲**. Pressione a tecla **MENU** e com as teclas **VOL ◀** ou **VOL ▶** selecione o **MENU AJUSTAR**. Com as teclas **CH ▲** ou **CH ▼** selecione a função **SINT. FINA**.

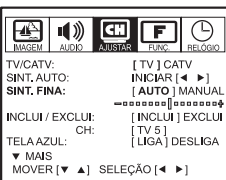

2. Selecione **MANUAL** com as teclas **VOL ◀** ou **VOL ▶** e pressione a tecla **MENU/ENTER**. Ajuste a sintonia buscando melhorar a imagem e o som do canal através das teclas **VOL ◀** ou **VOL ▶**. A barra magenta se desloca para a direita ou esquerda durante o ajuste. A barra amarela permanece no centro, que é a sua referência do ajuste inicial.

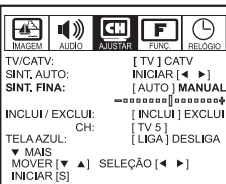

Nota:

A sintonia fina manual é feita separadamente para cada canal. A sintonia fina automática é feita simultaneamente para todos os canais, no momento em que o televisor está fazendo a sintonia automática.

PARA PROGRAMAR SEUS CANAIS FAVORITOS

O recurso de "Programação de Canais Favoritos" permite a você programar até 12 dos seus canais favoritos. Uma vez programados, você pode usar as teclas **FAV ▼/▲**, no controle remoto, para passar apenas pelos seus canais favoritos, omitindo os outros canais a que você normalmente não assiste.

1. Pressione a tecla **MENU** e com as teclas **VOL ◀** ou **VOL ▶** selecione o menu **AJUSTAR**. Com as teclas **CH ▲** ou **CH ▼** selecione a função **CANALIS FAVORITOS**.



2. Pressione **VOL ◀** ou **VOL ▶** para exibir o menu **CANALIS FAVORITOS**.
3. Pressione **VOL ◀** ou **VOL ▶** para selecionar **FIXAR** e em seguida pressione **ENTER** para fixar o canal.
4. Para sair do menu, pressione **EXIT**. Repita os passos 1 a 4 para outros canais.

PARA SELECIONAR SEUS CANAIS FAVORITOS

Para passar pelos seus canais favoritos, na ordem, pressione **FAV ▼/▲**.

PARA APAGAR SEUS CANAIS FAVORITOS

1. Siga os passos do item anterior selecionando "APAGAR" no passo 3.
2. Pressione **ENTER** até que "0" substitua o número do canal a ser apagado, em seguida pressione **EXIT** para sair do menu. Repita os passos 1 e 2 para outros canais.



Nota:

A função **FAV ▼/▲** só funcionará após você ter programado os canais favoritos.

Com esta função, você pode bloquear canais específicos e as entradas de vídeo entrando com seu próprio código de 4 dígitos. O televisor não será capaz de sintonizá-los e ter acesso às entradas de vídeo, a menos que você desbloqueie os canais e as entradas de vídeo. Este televisor possui no total 8 espaços de memória, 4 para o modo TV e 4 para o modo de TV a Cabo.

PARA BLOQUEAR CANAIS

1. Selecione o canal que você deseja bloquear, em seguida selecione o menu AJUSTAR.

2. Pressione as teclas **CH ▲** ou **CH ▼** e selecione a função **BLOQ. CAN/AV**. Pressione as teclas **VOL ◀** ou **VOL ▶** para exibir o menu **BLOQ. CAN/AV**.

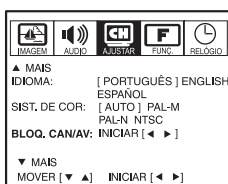

3. Pressione as teclas **VOL ◀** ou **VOL ▶** para selecionar "CANAL", em seguida pressione **CH ▼** e com as teclas **VOL ◀** ou **VOL ▶** selecione "FIXAR".

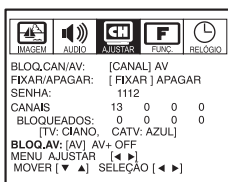

4. Com as teclas **CH ▲** ou **CH ▼** selecione "SENHA". Com as **Teclas Numéricas** digite um código de 4 dígitos e pressione a tecla **ENTER** para confirmar o bloqueio. O número do canal bloqueado aparecerá na linha "Canais Bloqueados".

Para sair pressione a tecla **MENU** duas vezes.

5. Repita os passos 1 a 4 para outros canais.

Nota:

Utilize a mesma senha para bloquear todos os canais.

Para desbloquear canais

No passo 3 pressione **VOL ◀** ou **VOL ▶** e selecione "APAGAR". Com as teclas **CH ▲** ou **CH ▼** selecione "SENHA". Em seguida, entre com o código de 4 dígitos usado para bloquear os canais e pressione a tecla **ENTER** para confirmar.

Se você digitou o código errado

Aparece a mensagem "SENHA INCORRETA DIGITE A CORRETA". Tente novamente entrar com o código correto.

Nota:

No caso de esquecer a senha, o desbloqueio poderá ser feito conforme abaixo:

Entre no menu **BLOQUEIA CANAL** e dentro de 5 segundos pressione a tecla **MTS** do controle remoto 4 vezes. Imediatamente todos os canais bloqueados serão liberados.

PARA BLOQUEAR AS ENTRADAS DE VÍDEO

Para bloquear as entradas de vídeo repita os passos da página anterior "PARA BLOQUEAR CANAIS", selecionando "AV" no passo 3. Com as **Teclas Numéricas** digite a senha de 4 dígitos e confirme

com a tecla **ENTER**, em seguida pressione as teclas **VOL ◀** ou **VOL ▶** e selecione a opção desejada.

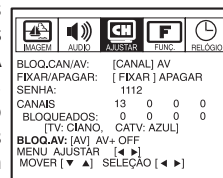

AV: Bloqueia somente as entradas Vídeo e ColorStream.

AV+: Além de bloquear as entradas Vídeo e ColorStream, também bloqueia os canais 3 e 4.

Nota:

A senha para o bloqueio de vídeo deve ser a mesma usada para bloqueio de canais.

Para desbloquear o vídeo siga o mesmo processo "PARA DESBLOQUEAR CANAIS" selecionando a opção AV na linha BLOQ. CAN/AV.

Este recurso permite que você entre com um identificador de canal de 4 letras de sua escolha, que aparecerá acima da exibição do número do canal. Como por exemplo: a sigla da estação. O nome que você escolheu será exibido quando você ligar a TV, selecionar um canal ou pressionar a tecla MTS.

PARA PROGRAMAR NOMES DE CANAIS

1. Selecione o canal que você deseja nomear, em seguida, selecione o menu AJUSTAR.

2. Pressione as teclas CH ▲ ou CH ▼ e selecione "NOMEAR CANAIS". Pressione VOL ◀ ou VOL ▶ para exibir o menu NOMEAR CANAIS.

3. Pressione as teclas VOL ◀ ou VOL ▶ para selecionar "FIXAR" e em seguida selecione "NOMEAR" com as teclas CH ▲ ou CH ▼.



4. Pressione as Teclas Numéricas para selecionar um caracter para o primeiro espaço, depois pressione ENTER para confirmar. Faça o mesmo para os demais caracteres. Veja tabela abaixo:

Tecla	1° Toque	2° Toque	3° Toque	4° Toque	5° Toque
1)		Ã	Ç	Õ	
2)	2	A	B	C	
3)	3	D	E	F	
4)	4	G	H	I	
5)	5	J	K	L	
6)	6	M	N	O	
7)	7	P	Q	R	S
8)	8	T	U	V	
9)	9	W	X	Y	Z
0)	0	espaço	-	+	

5. Pressione MENU duas vezes para sair. Para nomear um outro canal, repita os passos de 1 a 4.

Nota:

É permitido nomear até 32 canais.

PARA APAGAR NOMES DE CANAIS

1. Selecione o canal cujo nome você quer apagar. No passo 3, pressione VOL ◀ ou VOL ▶, selecione "APAGAR" e pressione ENTER. Repita o passo acima para os demais canais.

PARA NOMEAR VÍDEO

Este recurso permite que você selecione um identificador de fonte externa, que aparecerá ao selecionar a fonte desejada.

1. Selecione o menu AJUSTAR, em seguida pressione as teclas CH ▲ ou CH ▼ para selecionar "NOMEAR VÍDEO". Pressione as teclas VOL ◀ ou VOL ▶ para exibir o menu NOMEAR VÍDEO.

2. Pressione as teclas CH ▲ ou CH ▼ para selecionar a fonte de vídeo que você quer nomear: VÍDEO1 ou VÍDEO2.



3. Pressione as teclas VOL ◀ ou VOL ▶ para selecionar o nome desejado para a fonte de entrada. Cada vez que você pressionar as teclas VOL ◀ ou VOL ▶ os nomes mudarão na seguinte ordem:

[] → VCR → DVD → DTV → SAT → CBL
 ↑
 Branco (sem nome)

4. Pressione a tecla CH ▼, repita os passos 2 e 3 para nomear a outra entrada de vídeo.



ESCOLHA DO IDIOMA

O seu televisor pode mostrar as instruções na tela em três idiomas diferentes: Português, Espanhol e Inglês.

1. Pressione a tecla **MENU** e com as teclas **VOL ◀** ou **VOL ▶** selecione o menu **AJUSTAR**. Com as teclas **CH ▲** ou **CH ▼** selecione a função **IDIOMA**.

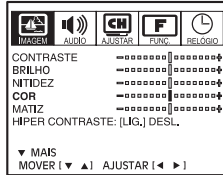

2. Com as teclas **VOL ◀** ou **VOL ▶** selecione o idioma "PORTUGUÊS", "ESPAÑHOL" ou "INGLÊS".

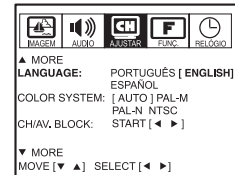

SISTEMA DE COR

AJUSTE DO SISTEMA DE COR

Os sistemas de transmissão de sinais de televisão diferem entre países distintos.

Brasil: PAL-M; Argentina, Paraguai, Uruguai, etc: PAL-N; Chile, Colômbia, Venezuela, etc: NTSC-M.

1. Pressione a tecla **MENU** e com as teclas **VOL ◀** ou **VOL ▶** selecione o menu **AJUSTAR**. Em seguida pressione as teclas **CH ▲** ou **CH ▼** para selecionar a função **SIST. DE COR**.



2. Com as teclas **VOL ◀** ou **VOL ▶** selecione "AUTO", "PAL-M", "PAL-N" ou "NTSC".



Nota:

Normalmente pode-se receber imagem e som normais no modo "Auto". Caso haja alguma anormalidade de cor proveniente de recepção de algum canal ou de alguma imagem e som vindos da fonte de entrada de Áudio/Vídeo, selecione o sistema de cor entre PAL-M, PAL-N ou NTSC.

FUNÇÃO TELA AZUL

Quando a emissora sai fora do ar, o seu televisor, através de circuitos especiais, orienta o aparelho a produzir uma tela azul, diferente da tela com ruído de vídeo (chuvisco) produzida pelos televisores comuns. Ao mesmo tempo, o circuito de interrupção do som é ativado, poupando os telespectadores do ruído provocado pela ausência de sinal.

1. Pressione a tecla **MENU** e com as teclas **VOL ◀** ou **VOL ▶** selecione o menu **AJUSTAR**. Selecione a função **TELA AZUL** com as teclas **CH ▲** ou **CH ▼**.



2. Selecione "LIGA." ou "DESLIGA" com as teclas **VOL ◀** ou **VOL ▶**.

FUNÇÃO NO SIGNAL OFF (AUTOMÁTICA)

Após 10 minutos com a tela azul devido a ausência de sinal da emissora, o televisor desliga-se automaticamente, evitando desperdício de energia. O televisor já vem com esta função, não sendo necessária sua programação.

IMPORTANTE

Memorização do Último Modo

Se a energia for cortada enquanto você estiver assistindo televisão, a característica **Last Mode Memory** ligará o televisor automaticamente quando a energia for restabelecida. Caso isso ocorra, **desligue a tecla POWER** no televisor, para evitar que o aparelho se ligue automaticamente.

PARA AJUSTAR A QUALIDADE DA IMAGEM

1. Pressione a tecla **MENU** e com as teclas **VOL ◀** ou **VOL ▶** selecione o **MENU IMAGEM**. Com as teclas **CH ▼/▲** selecione o item que você deseja ajustar.

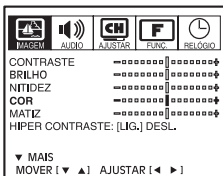

2. Pressione as teclas **VOL ◀** ou **VOL ▶** para ajustar o nível desejado.

Item	Pressione	
	VOL ◀	VOL ▶
CONTRASTE	menor	maior
BRILHO	mais escuro	mais claro
NITIDEZ	mais suave	mais definida
COR	mais fraca	mais forte
MATIZ	avermelhada	esverdeada

Quando você ajustar qualquer dos cinco itens de imagem, o novo ajuste será guardado na memória automaticamente. Para usar estes ajustes veja o item "PARA SELECIONAR A FUNÇÃO IMAGEM PREFERENCIAL".

Nota:

MATIZ só atua no sistema NTSC.

PARA SELECIONAR A TEMPERATURA DA COR

Pressione a tecla **MENU** e com as teclas **VOL ◀** ou **VOL ▶** selecione o **MENU IMAGEM**, pressione as teclas **CH ▼/▲** até que **TEMP. COR** seja selecionado, e com as teclas **VOL ◀** ou **VOL ▶** ajuste conforme o desejado.



Modo	Qualidade de Imagem
FRIA	azulado
MÉDIA	neutro
QUENTE	avermelhado

PARA SELECIONAR A FUNÇÃO DE IMAGEM PREFERENCIAL

Você pode selecionar instantaneamente a imagem desejada, a partir de 4 modos pré-definidos: Esporte, Normal, Cinema e Pessoal.

Pressione a tecla **MENU** e com as teclas **VOL ◀** ou **VOL ▶** selecione o **MENU IMAGEM**, pressione **CH ▼/▲** até que **IMAGEM PREFERENCIAL** seja selecionado, e com as teclas **VOL ◀** ou **VOL ▶** ajuste conforme o desejado.



Modo	Qualidade de Imagem
ESPORTE	Qualidade de imagem ajustada para ambiente claro.
NORMAL	Qualidade de imagem pré-ajustada de fábrica.
CINEMA	Qualidade de imagem ajustada para ambiente escuro.
PESSOAL	Qualidade de imagem que você ajustou.

REDUTOR DE RUÍDO

Esta função permite a você reduzir a interferência visível na imagem do seu televisor. Isso é útil quando se está recebendo uma transmissão com um sinal fraco ou reproduzindo uma fita de vídeo danificado pelo uso repetido.

1. Pressione a tecla **MENU** e com as teclas **VOL ◀** ou **VOL ▶** selecione o **MENU IMAGEM**, pressione **CH ▼/▲** para selecionar **RED. RUÍDO**.



2. Com as teclas **VOL ◀** ou **VOL ▶**, selecione **LIGA**.

Para desativar a função de redução de ruídos, selecione **DESLIGA** no passo 2 acima. *(Esta função vem desativada de fábrica.)*

HIPER CONTRASTE

Essa função permite realçar a imagem, aumentando o contraste total.

1. Pressione a tecla **MENU** e com as teclas **VOL ◀** ou **VOL ▶** selecione o **MENU IMAGEM**. Com as teclas **CH ▼/▲** selecione **HIPER CONTRASTE**.

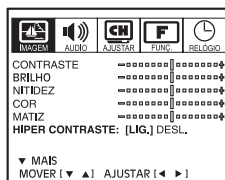

2. Com as teclas **VOL ◀** ou **VOL ▶**, selecione **LIGA**.

FORMATO DE TELA

Essa função permite selecionar 2 formatos de tela conforme a necessidade.

Modo 4:3:

Para transmissão normal

Modo expandido:

Para imagens de filmes gravados no formato 16:9, fazendo com que as barras negras horizontais existentes na parte superior e inferior da tela sejam reduzidas.

1. Pressione a tecla **MENU** e com as teclas **VOL ◀** ou **VOL ▶** selecione o **MENU IMAGEM**, pressione as teclas **CH ▼/▲** até que **FORMATO TELA** seja selecionado.



2. Com as teclas **VOL ◀** ou **VOL ▶**, selecione a opção desejada.

AJUSTANDO GRAVES E AGUDOS

Pressione a tecla **MENU** e com as teclas **VOL ◀** ou **VOL ▶** selecione o **MENU AUDIO**, selecione como exemplo, a função **AGUDOS**, com as teclas **CH ▲** ou **CH ▼** e efetue o ajuste com as teclas **VOL ◀** ou **VOL ▶**.

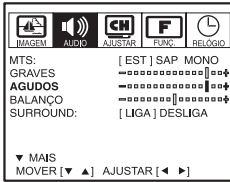

SELECIONANDO A FUNÇÃO SURROUND

A função **SURROUND** expande o campo de abrangência do áudio para uma área maior e mais profunda do que se espera dos alto-falantes de um televisor. Essa função processa sinais em estéreo de uma emissora de TV ou de uma entrada de vídeo.

1. No **MENU AUDIO**, selecione a função **SURROUND** com as teclas **CH ▲** ou **CH ▼**.

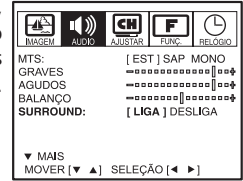

2. Com as teclas **VOL ◀** ou **VOL ▶** selecione **LIGA**.

AJUSTANDO BALANÇO

No **MENU AUDIO** selecione a função **BALANÇO** com as teclas **CH ▲** ou **CH ▼**. Ajuste o balanço com as teclas **VOL ◀** ou **VOL ▶**.

Mantendo o cursor na posição central, a intensidade do som será a mesma para os dois alto-falantes.

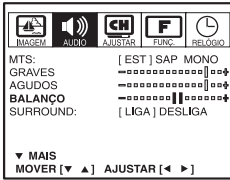

Nota:

Esta função só é percebida quando o televisor está recebendo sinais estéreo e está com a opção "ESTÉREO" selecionada. Você pode deixar seu televisor no modo "ESTÉREO" e "SURROUND LIGADO", que ele alternará automaticamente entre "MONO" e "ESTÉREO SURROUND", de acordo com a transmissão.

Item	Pressione	
	VOL ◀	VOL ▶
GRAVES	Atenua as frequências baixas de áudio.	Reforça as frequências baixas de áudio.
AGUDOS	Atenua as frequências altas de áudio.	Reforça as frequências altas de áudio.
BALANÇO	Reduz a intensidade do som no alto-falante da direita.	Reduz a intensidade do som no alto-falante da esquerda.

FUNÇÃO SOM PREFERENCIAL

Com a função SOM PREFERENCIAL você pode alterar instantaneamente os níveis das funções de som, conforme as classes mostradas na tabela abaixo:

SOM		
Classes	Graves	Agudos
Cinema	80%	80%
Esporte	30%	30%
Pessoal	Seleciona o último ajuste de nível das funções feito manualmente.	

- No MENU AUDIO selecione a função **SOM PREFERENCIAL** com as teclas **CH ▲** ou **CH ▼**.



- Com as teclas **VOL ◀** ou **VOL ▶** selecione "ESPORTE" como exemplo.



A característica MTS (Som multicanal de TV) permite obter um som de TV estéreo com alta fidelidade. O sistema MTS oferece também um canal adicional de som, denominado SAP (Segundo Programa de Áudio), usado para transmitir um segundo idioma ou outras informações sonoras.

SELECIONANDO O SOM ESTÉREO

Pressione a tecla **MTS**, o televisor mostrará o canal e o sistema de som que está sendo transmitido. Pressione a tecla **MTS** novamente, o MENU AUDIO aparecerá na tela.

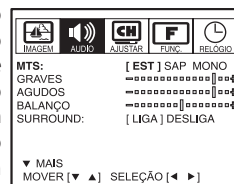

Como exemplo, no canal selecionado o televisor está recebendo sinal ESTÉREO, SAP ou MONO, e está ajustado para o modo MONO. Pressionando novamente a tecla **MTS**, o modo ESTÉREO será selecionado.

SELECIONANDO O SAP

Você pode selecionar o modo SAP sempre que a indicação "SAP" aparecer na tela do televisor. Pressione a tecla **MTS** duas vezes.

Como exemplo, no canal selecionado o televisor está recebendo sinal SAP e MONO, e está ajustado para o modo MONO. Pressionando novamente a tecla **MTS** o modo SAP será selecionado.

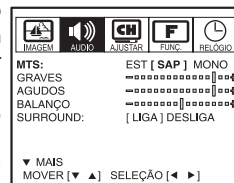

Nota:

Caso um determinado canal indique que está transmitindo o sinal SAP, mas ao selecionar esse modo o som fica mudo ou igual ao som MONO, significa que a emissora está transmitindo o canal SAP com o som desligado ou está repetindo o som MONO no canal SAP.



AJUSTE DO SOM

21

AUTO VOLUME

Essa função equaliza o som entre os canais e atenua o aumento brusco do som em virtude da mudança de programação, como na entrada de comerciais.

1. No MENU AUDIO selecione a função AUTO VOLUME com as teclas CH ▲ ou CH ▼.



2. Com as teclas VOL ◀ ou VOL ▶, selecione "LIGA".

FUNÇÕES AJUSTADAS PELO CONTROLE REMOTO

SELEÇÃO DIRETA DE CANAIS

1. Para selecionar canais de 1 a 9 existem duas maneiras:

Exemplo: Para selecionar o canal 4.

Pressione as teclas 0 e 4 no controle remoto. A imagem e o número do canal 4 aparecerão na tela do televisor imediatamente; ou então pressione somente a tecla 4 no controle remoto. A imagem e o número do canal 4 aparecerão na tela em aproximadamente 3 segundos.

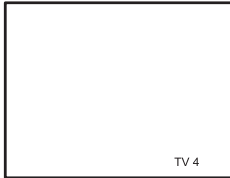

2. Para selecionar canais de 10 a 99:

Exemplo: Para selecionar o canal 32.

Pressione as teclas 3 e 2 no controle remoto. A imagem e o número do canal 32 aparecerão imediatamente na tela do televisor.

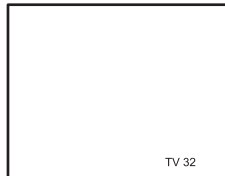

Nota:

Se o segundo dígito não for pressionado em aproximadamente 3 segundos, o canal 3 será selecionado.

3. Para selecionar canais de 100 a 125:

Exemplo: Para selecionar o canal 125.

Pressione a tecla 100 no controle remoto.

O número 1 e dois traços aparecerão na tela do televisor. A seguir pressione as teclas 2 e 5 no controle remoto.

A imagem e o número do canal 125 aparecerão imediatamente na tela do televisor.

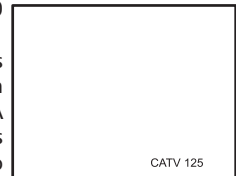

Notas:

- Se o segundo e o terceiro dígitos não forem pressionados em aproximadamente 3 segundos, o televisor retornará ao último canal selecionado.
- Na função TV (canais VHF/UHF) você só pode selecionar canais do 2 ao 69. Na função CATV (canais de TV a Cabo) você pode selecionar canais do 1 ao 125.

FUNÇÃO "MTS"

Pressione a tecla MTS para mostrar o canal selecionado. Para exibir as horas, mostrar o sistema de som recebido entre estéreo, sap ou mono, identificação do canal (se foi previamente nomeado). Após 5 segundos a indicação desaparecerá automaticamente.

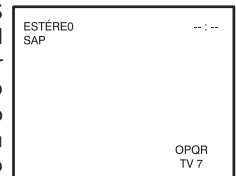

FUNÇÃO MUTE

A tecla **MUTE** interrompe o som temporariamente. A indicação "SOM DESLIGADO" aparecerá na tela. Isto é útil durante telefonemas ou outras interrupções.

Ao pressionar a tecla **VOL ◀** na condição "MUTE", aparecerá a indicação de diminuição do volume, porém, sem som. Pressione a tecla **MUTE** para restaurar o som no nível desejado.

Se o **CLOSED CAPTION** estiver desligado e sendo transmitido, aparecerão as legendas automaticamente ao apertar o **MUTE** e ao retornar o som, a função **CLOSED CAPTION** se desligará.

Para restaurar o som

Pressione **MUTE** novamente.

PARA RETORNAR AO CANAL ANTERIORMENTE SINTONIZADO

Você pode assistir dois canais alternadamente sem digitar o número do canal a cada vez.

Para passar de um canal para outro

1. Selecione o primeiro canal que você deseja assistir.



2. Selecione um segundo canal com as **Teclas Numéricas**.

3. Pressione a tecla **CH RTN**. O canal anterior será exibido.

Sempre que a tecla **CH RTN** for pressionada, o televisor alternará entre os dois canais.

PARA MEMORIZAR O CANAL NA TECLA "0"

1. Selecione o canal que você deseja programar.

2. Pressione e mantenha pressionada a tecla "0" por cerca de dois segundos até que apareça o número do canal na cor magenta. O canal foi programado na tecla "0".



3. Continue mudando de canal até que outro canal desejado seja selecionado.

4. Pressione a tecla "0" duas vezes. O canal memorizado anteriormente será selecionado. O TV voltará ao canal memorizado apenas uma vez. Uma vez que você pressionar "0" e mudar de canal novamente, a memória da tecla "0" será apagada.

AJUSTE DO RELÓGIO

MENU RELÓGIO

Este aparelho possui um relógio que mostra a hora certa na tela sempre que a tecla **MTS** ou tecla **CLOCK** é pressionada.

Ao ligar o aparelho à tomada pela primeira vez, ou após falha no fornecimento de energia elétrica, é necessário ajustar o relógio.

Para ajustar o relógio

1. Com o **MENU** na tela selecione o **MENU RELÓGIO** com as teclas **VOL ◀** ou **VOL ▶**.



2. Selecione **RELÓGIO** com as teclas **CH ▲** ou **CH ▼** e digite a hora certa através das **Teclas Numéricas** do controle remoto.

Exemplo: 14:30.



Nota:

Este relógio trabalha no ciclo de 24 horas. Por exemplo, para 2:30 da tarde, o relógio terá que ser ajustado para 14:30 horas.

AJUSTE DO RELÓGIO

23

Para exibir as horas

Você pode programar o relógio para mostrar a hora certa na tela do televisor em intervalos pré-estabelecidos de 5, 15, 30 ou 60 minutos.

1. Com o MENU na tela selecione o menu RELÓGIO. Pressione as teclas CH ▲ ou CH ▼ de modo que a função "MOSTRA A CADA" seja selecionada.



2. Selecione o tempo desejado com as teclas VOL ◀ ou VOL ▶.

Exemplo: 15 minutos.

O televisor mostrará automaticamente a hora certa em intervalos pré-estabelecidos.



Nota:

Para desativar esta função, no passo 2 selecione "NÃO MOSTRA".

AJUSTE DO TIMER PROGRAMÁVEL

TIMER PROGRAMÁVEL

Através do menu RELÓGIO, você pode programar o televisor para ligar, desligar e trocar de canal automaticamente, no horário que você desejar.

Exemplo 1: Ligar o televisor no canal 4 às 14:40 horas.

1. Com o MENU na tela selecione o menu RELÓGIO com as teclas VOL ◀ ou VOL ▶. Selecione a função PROGRAMA com as teclas CH ▲ ou CH ▼.



2. Pressione as teclas VOL ◀ ou VOL ▶ e selecione FIXAR. O timer programável estará ligado.



3. Selecione CANAL com as teclas CH ▲ ou CH ▼. Digite o número do canal, no qual o televisor deverá ligar, com as Teclas Numéricas.

Exemplo: Canal VHF 4.

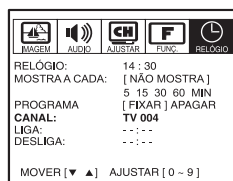

4. Selecione "LIGA:

__ : __" com as teclas CH ▲ ou CH ▼, e digite a hora em que o televisor deverá ligar.

Exemplo: 14:40.



5. Pressione a tecla EXIT para sair imediatamente do menu ou aguarde 15 segundos para o menu Relógio sair da tela. Pressione a tecla STANDBY, no controle remoto, para desligar o televisor. O televisor está programado para ligar no canal 4 às 14:40 horas.

Nota:

Para esta função é importante ressaltar que a tecla POWER do televisor deve permanecer ligada. Havendo queda de energia, a programação deve ser refeita.

Exemplo 2: Desligar o televisor automaticamente às 8:30 horas.

1. Siga os mesmos passos de 1 a 3 do exemplo 1.

2. Selecione "DESLIGA:

__ : __" com as teclas CH ▲ ou CH ▼, e digite a hora em que o televisor deverá desligar.

Exemplo: 8:30 horas.



3. Pressione a tecla **EXIT** para sair imediatamente do menu ou aguarde 15 segundos para o menu Relógio sair da tela.

O televisor está programado para se auto desligar às 8:30.

Para combinar os exemplos 1 e 2

Para combinar os exemplos 1 e 2, ou seja, programar o televisor para ligar num determinado horário e canal e desligar no horário desejado, siga os passos do exemplo 1, de 1 a 4, em seguida selecione "DESLIGA" e digite um horário para desligar.

Exemplo 3: Trocar, automaticamente, do canal 5 para o canal 9, às 10:00 horas.

A finalidade é não perder a programação do canal 9, que começa às 10:00 hs, enquanto assiste o canal 5.

1. Coloque o televisor no canal 5 e siga os mesmos passos 1, 2 e 3 do exemplo 1, digitando o número 9.



2. No passo 4 do exemplo 1 digite a hora em que o televisor deverá mudar do canal 5 para o canal 9.



3. Não desligue o televisor. Pressione a tecla **EXIT** para sair imediatamente do menu, ou aguarde 15 segundos para o menu Relógio sair da tela. O televisor está programado para mudar do canal 5 para o canal 9, às 10:00.

Nota:

O procedimento no exemplo 3 é igual ao de ligar automaticamente, a diferença é que você não desliga o televisor e continua assistindo o canal 5 até a troca automática para o canal 9.

Para desativar a programação do Timer
 Selecione "APAGAR".

TECLA TIMER

Esta é uma maneira mais simples de programar o desligamento automático do televisor em intervalos pré-estabelecidos de 15, 30, 45, 60, 75, 90, 105 e 120 minutos.

Exemplo: Programar o televisor para se auto desligar daqui a 60 minutos.

1. Pressione a tecla **TIMER** no controle remoto. Aparecerá a tela ao lado.

TIMER: 120 MINUTOS

2. A cada toque na tecla **TIMER** aparecerá um intervalo pré-estabelecido. Selecione "**60 MINUTOS**".

3. Espere a inscrição "TIMER" sair da tela. A função **SLEEP** é ativada e o televisor irá se desligar em 60 minutos.

TIMER: 60 MINUTOS

OBS: Se a tecla **TIMER** for pressionada, a função **TIMER** será ativada e o televisor desligará após 120 minutos. Se isto acontecer pressione a tecla **TIMER** até aparecer a opção "DESLIGADO", desativando a função **TIMER**.

Para desativar a programação do Timer
 Selecione a opção "DESLIGADO".

PARA INICIAR A DEMONSTRAÇÃO NA TELA

1. Com o **MENU** na tela selecione o menu **AJUSTAR** com as teclas **VOL ◀** ou **VOL ▶**.

Selecione a função **DEMO** com as teclas **CH ▲** ou **CH ▼** e em seguida **INICIAR** com as teclas **VOL ◀** ou **VOL ▶**.

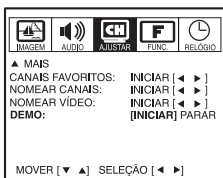

2. Aguarde alguns segundos para o início da demonstração.

Para parar a demonstração
 Pressione a tecla **EXIT** duas vezes.

OPERANDO A FUNÇÃO CLOSED CAPTION

PARA VER CLOSED CAPTION OU TEXTO

1. Selecione o programa desejado. Os programas que apresentam legendas normalmente são marcados com "CC" nas revistas de programação de TV.

2. Pressione a tecla **MENU** e com as teclas **VOL ◀** ou **VOL ▶** selecione o menu **FUNÇÃO**.



3. Pressione **CH ▼** para selecionar **C. CAPT** e com as teclas **VOL ◀** ou **VOL ▶** selecione "C1", "C2", "C3" ou "C4" para ver as legendas.

CLOSED CAPTION: é uma versão impressa do diálogo, narração e/ou efeitos sonoros de um programa de TV.



Selecione "T1", "T2", "T3" ou "T4" para ver o texto.

Texto é a informação apresentada usando a metade ou a tela inteira do televisor.

Normalmente não é relacionada ao programa.



Para desativar esta função
 Selecione "DESLIGADO" no passo 3.

Notas:

- Um sinal de legenda pode não ser decodificado nas seguintes situações:
 - Quando uma fita de vídeo tiver sido dublada.
 - Quando a recepção do sinal for fraca.
 - Quando a recepção do sinal não for padrão.
- Quando você seleciona um canal legendado e o modo de texto, a tela de texto sempre é exibida. No entanto, se os sinais de caracteres de texto não estiverem sendo transmitidos, os caracteres não serão exibidos.

Esse aparelho possui uma Agenda Telefônica onde poderá ser memorizado 20 nomes com seus respectivos telefones.

Para incluir telefone na Agenda

1. Pressione a tecla **MENU** e com as teclas **VOL ◀** ou **VOL ▶** selecione o menu **FUNÇÃO**.



2. Com as teclas **CH ▲** ou **CH ▼** selecione **ALTERAR** e com as teclas **VOL ◀** ou **VOL ▶** selecione **INICIAR**. A tela ao lado irá aparecer.

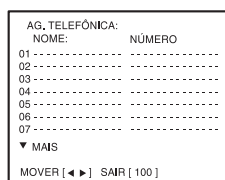

3. O primeiro traço da linha 1 estará piscando. Através das **Teclas Numéricas**, (veja tabela abaixo) determine a letra para esse traço. Para ir para a segunda letra basta pressionar a **Tecla Numérica** correspondente a letra desejada. Automaticamente a primeira letra será fixada e a segunda ficará piscando. E assim até completar o nome desejado. Siga o mesmo processo para digitar o número.

Notas:

- Para incluir uma letra subsequente que está numa mesma tecla, é necessário mudar a posição através da tecla **VOL ▶**.
- Nessa tela as teclas **VOL ◀** ou **VOL ▶** possibilitam selecionar o caracter de uma linha a ser alterada.

Tecla	1° Toque	2° Toque	3° Toque	4° Toque	5° Toque
1)	1	Ã	Ç	Õ	
2)	2	A	B	C	
3)	3	D	E	F	
4)	4	G	H	I	
5)	5	J	K	L	
6)	6	M	N	O	
7)	7	P	Q	R	S
8)	8	T	U	V	
9)	9	W	X	Y	Z
0)	0	espaço	-	+	

4. Para incluir um segundo nome utilize a tecla **CH ▼** para ir para a linha 2 e repita a operação 3 e assim por diante.
5. Para sair da Lista Telefônica pressione a tecla **100**.

Nota:

Após incluir um telefone na Agenda Telefônica, o mesmo não poderá ser apagado, somente alterado, evitando assim o apagamento de uma linha completa por engano.

Para mostrar a Agenda Telefônica

A Agenda Telefônica pode ser visualizada com os telefones memorizados até aquele momento.

1. No menu **FUNÇÃO**, pressione as teclas **CH ▲** ou **CH ▼**, selecione **AG. TELEFÔNICA** e pressione as teclas **VOL ◀** ou **VOL ▶** para **MOSTRAR**.
2. A tela ao lado aparecerá, mostrando os números de 1 a 7. Para verificar os outros números basta pressionar **CH ▼**.
3. Para sair da Lista Telefônica pressione a tecla **100** (A lista telefônica é permanente e só sairá da tela ao pressionar a tecla 100).

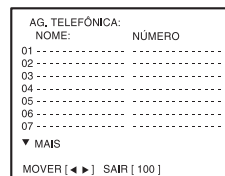



CALENDÁRIO

27

Esse aparelho possui um Calendário que vai de Janeiro de 1954 a Dezembro de 2054.

Para iniciar o calendário na tela

1. Pressione a tecla **MENU** e com as teclas **VOL ◀** ou **VOL ▶** selecione o menu **FUNÇÃO**.



2. Com as teclas **CH ▲** ou **CH ▼** selecione **CALENDÁRIO** e pressione as teclas **VOL ◀** ou **VOL ▶** para **MOSTRAR**.

3. Imediatamente a tela ao lado será exibida.

Com as teclas **CH ▲** ou **CH ▼** selecione o **ANO** ou **MES** e com as teclas **VOL ◀** ou **VOL ▶** altere os mesmos.

CALENDÁRIO:						
ANO: 2003						
MÊS: OUT						
D	S	T	O	O	S	S
			01	02	03	04
05	06	07	08	09	10	11
12	13	14	15	16	17	18
19	20	21	22	23	24	25
26	27	28	29	30	31	
SELEÇÃO [◀ ▶] SAIR [100]						

4. Para sair do Calendário pressione a tecla **100** (O calendário é permanente e só sairá da tela ao pressionar a tecla 100).

Nota:

*O menu **FUNÇÃO** também pode ser acionado pressionando a tecla **100** duas vezes em um período máximo de 2 segundos.*

TABELA DE VERIFICAÇÃO DE PROBLEMAS

Sintomas	Verifique estes pontos	Ajustes
<ul style="list-style-type: none"> Ao pressionar POWER ① o televisor não funciona. 	<ul style="list-style-type: none"> Certifique-se de que o plugue do cabo de força está bem conectado. 	<ul style="list-style-type: none"> Com POWER ligado pressione uma das teclas de canais ▼ CH ▲.
<ul style="list-style-type: none"> Imagem ruim, som bom. 	<ul style="list-style-type: none"> Verifique os ajustes de brilho e contraste. Verifique a posição da antena. 	<ul style="list-style-type: none"> Ajuste a imagem. Oriente melhor sua antena.
<ul style="list-style-type: none"> Imagem boa, sem som. 	<ul style="list-style-type: none"> Verifique o ajuste de volume. Verifique o sistema de som selecionado. 	<ul style="list-style-type: none"> Ajuste o volume. Mude o sistema.
<ul style="list-style-type: none"> Imagem e som ruins. 	<ul style="list-style-type: none"> Ligações da antena ou fios interrompidos. Provável interferência local. 	<ul style="list-style-type: none"> Oriente melhor sua antena.
<ul style="list-style-type: none"> Fantasma na imagem. 	<ul style="list-style-type: none"> Verifique a posição da antena. Provável interferência local. 	<ul style="list-style-type: none"> Oriente melhor sua antena.
<ul style="list-style-type: none"> Cor ruim ou sem cor. 	<ul style="list-style-type: none"> Verifique o ajuste de cor. Verifique o sistema de cor do canal. Verifique a antena. 	<ul style="list-style-type: none"> Ajuste a cor da imagem Selecione o sistema de cor do canal. Oriente melhor sua antena.
<ul style="list-style-type: none"> O controle remoto não funciona. 	<ul style="list-style-type: none"> Verifique se as pilhas estão boas. Verifique se as pilhas estão na posição certa. 	<ul style="list-style-type: none"> Troque as pilhas.
<ul style="list-style-type: none"> Mancha na Tela (tubo de imagem). 	<ul style="list-style-type: none"> Verifique se o aparelho está próximo de caixas acústicas. A tela (tubo de imagem) poderá manchar se o televisor for rotacionado quando o aparelho estiver ligado. 	<ul style="list-style-type: none"> Afaste as caixas acústicas. Para eliminar manchas desligue o televisor através da tecla POWER ① ou cabo de força por um período de 1 hora. Após ligar o televisor a mancha deverá desaparecer.

ESPECIFICAÇÕES TÉCNICAS

29

Alimentação: 110-220V~ 50/60 Hz AUTOMÁTICO
Sistema: Padrão M-525 linhas
Canais de recepção: VHF: 2 a 13, UHF: 14 a 69, TV a Cabo: A-1 a A-8, A a I, J a W, AA a LL, MM a BBB, 65 a 94, 100 a 125
Sistema de decodificação de cores: PAL-M / PAL-N / NTSC
Frequência intermediária de vídeo: 45,75 MHz
Frequência intermediária de áudio: 41,25 MHz / 4,5 MHz
Frequência subportadora de cor: PAL-M (3,575611 MHz), PAL-N (3,582056 MHz), NTSC (3,579545 MHz)
Entrada de antena: VHF / UHF -75 ohm desbalanc.
Controle Remoto: CT-8040

Modelo	Saída de Áudio (RMS)	Consumo Standby	Consumo Médio	Cinescópio Sistema IN LINE (E.I.A.J.)	Alto-falante Quant. Impedância	Peso Líquido (Kg)	Dimensões (L x A x P) mm
TV 2959FS	5 W + 5 W	4,0 W	80 W	29" (74 cm) Diagonal Visual = 68cm	2 de 8 ohm;	41,0	766 x 583 x 499

O avanço de nossas pesquisas tecnológicas pode alterar as especificações deste aparelho sem prévio aviso.

CERTIFICADO DE GARANTIA

A SEMP TOSHIBA assegura ao proprietário-consumidor deste **TV EM CORES**, garantia contra qualquer defeito de material ou de fabricação que nele se apresentar no prazo de **365 (TREZENTOS E SESENTA E CINCO) dias**, contado a partir da data de sua aquisição, incluindo nesse prazo os **90 (NOVENTA) dias** de garantia legal. A SEMP TOSHIBA restringe sua responsabilidade à substituição de peças defeituosas, desde que, a critério de seu técnico credenciado, se constate que o defeito nas peças a serem substituídas surgiu em condições normais de uso. A SEMP TOSHIBA declara a garantia nula e sem efeito se este aparelho sofrer qualquer dano provocado por acidentes (queda, derramamento de líquidos em seu interior, inserção de objetos estranhos, etc.), agentes da natureza (queda de raios, inundações, maresia, umidade excessiva, etc.), uso com voltagem de energia elétrica imprópria ou sujeita a variações excessivas de tensão, uso em desacordo com o Manual de Instruções, uso caracterizado como não doméstico, ou, ainda, por haver sinais de violação do aparelho, de haver sido ajustado ou reparado por pessoa ou serviço técnico não autorizados pela SEMP TOSHIBA ou, se este Certificado de Garantia apresentar rasuras ou modificações no seu texto original.

A SEMP TOSHIBA obriga-se a prestar os serviços acima referidos, cobertos ou não pela garantia, somente nas localidades onde mantiver oficinas de serviços autorizadas para consertar **TV EM CORES**. O proprietário-consumidor será o único responsável pelas despesas e riscos de transporte deste aparelho à oficina autorizada pela SEMP TOSHIBA mais próxima (ida e volta).

TRANSFERÊNCIA: Se o proprietário-consumidor transferir este **TV EM CORES** a terceiros no período de garantia, esta será automaticamente transferida para o novo proprietário, pelo prazo que restar, contado a partir da data de aquisição pelo primeiro comprador-consumidor, porém, só para eventual troca de peças, não cobrindo custo da mão-de-obra do técnico, instalação e ajustes.

Nota: Esta garantia somente será válida com a apresentação da nota fiscal de compra do aparelho.

ASSISTÊNCIA TÉCNICA

CONSULTE O SEU REVENDEDOR SEMP TOSHIBA OU POSTO-PILOTO MAIS PRÓXIMO PARA INFORMAÇÕES DE ATENDIMENTO TÉCNICO EM SUA CIDADE.

AC - RIO BRANCO
Cadeia Velha
Av. Ceará, 2180
Fone: (68) 3224.7735

AL - MACEIÓ
Centro
R. Dias Cabral, 107/111
Fone: (82) 223.5590

AM - MANAUS
Pça 14 de Janeiro
R. Duque de Caxias, 1641
Fone: (92) 633.3348

AP - MACAPÁ
Central
R. Manoel Eudóximo Pereira, 1734
Fone: (96) 222.3935

BA - SALVADOR
Matatu
R. Dr. Otaviano Pimenta, 08
Fone: (71) 3233.4257

Vila América
Av. Vasco da Gama, 241 B
Fone: (71) 3245.0226

BA - TEIXEIRA DE FREITAS
Centro
Pça. Castro Alves, 30
Fone: (73) 3011.1500

CE - FORTALEZA
Funcionários
Av. Oliveira Paiva, 1113
Lj. 1E2
Fone: (85) 3279.2606

São Gerardo
Av. Bezerra de Menezes, 1115
Fone: (85) 3223.0115

DF - FORTALEZA
Asa Sul
W 2 Sul Quadra 513 Bl. B Lj. 54
Fone: (61) 346.5000

ES - VILA VELHA
Centro
Av. Luciano das Neves, 911
Fone: (27) 3229.2141

GO - ANÁPOLIS
Centro
Av. Goiás, 600
Fone: (62) 321.1322

GO - GOIÂNIA
Av. Murirão, 2383
Fone: (62) 251.8368

Setor Aeroporto
Av. Independência, 5764
Fone: (62) 224.3297

GO - ITUMBIARA
Centro
Av. Goiátuba, 131
Fone: (64) 3431.1314

MA - SÃO LUÍS
Angelim
Av. Jerônimo de Albuquerque, 1000
Fone: (98) 3082.9493

MA - IMPERATRIZ
Av. Bernardo Sayão, 1510
Fone: (99) 3524.1533

MG - ARAXÁ
Centro
Av. João Paulo II, 370
Fone: (34) 3661.1132

MG - BELO HORIZONTE
Cidade Nova
Av. Cristiano Machado, 2940
Fone: (31) 3487.7105

Gutierrez
R. André Cavalcanti, 194
Fone: (31) 3291.7722

MG - GOVERNADOR VALADARES
Centro
R. São Paulo, 176 Lj 17/18
Fone: (33) 3221.7250

MG - JUIZ DE FORA
Centro
R. Barbosa de Lima, 189
Fone: (32) 3215.1900

MG - MONTE CARMELO
Centro
Av. Olegário Maciel, 113
Fone: (34) 3842.0082

MG - PATOS DE MINAS
Centro
R. General Osório, 146
Fone: (34) 3821.3700

MG - POÇOS DE CALDAS
Centro
R. Marechal Deodoro, 548
Fone: (35) 3722.2531

MG - SETE LAGOAS
Boa Vista
Av. Prof. Maurílio de J. Peixoto, 600
Fone: (31) 3772.0028

MG - UBERABA
Centro
Av. Cel. Joaquim O. Prata, 471
Fone: (34) 3336.3500

MG - UBERLÂNDIA
Aparecida
R. Benjamin Constant, 12
Fone: (34) 3236.9010

Brasil
Av. Floriano Peixoto, 3240
Fone: (34) 3212.3636

MT - CUIABÁ
Jardim Cuiabá
Av. Miguel Sutil, 9299
Fone: (65) 623.4155

MT - LUCAS DO RIO VERDE
Av. Rio Grande do Sul, 941 S
Fone: (65) 549.1333

PA - BELÉM
Umarizal
Av. Senador Lemos, 630
Fone: (91) 3230.0958

Umarizal
R. Antônio Barreto, 672
Fone: (91) 3223.7808

PA - CASTANHAL
Milagre
Trav. Miguel Florenço, 470
Fone: (91) 3711.1287

PA - MARABÁ
Cidade Nova
Av. Castelo Branco, 1955
Fone: (94) 3012.1675

PA - SANTARÉM
Santa Clara
Av. Mendonça Furtado, 1730
Sala 5
Fone: (93) 3523.5322

PA - XINGUARA
Centro
R. Rio Tapajós, 583
Fone: (94) 3426.2178

PB - JOÃO PESSOA
Estados
Av. Santa Catarina, 879
Fone: (83) 3224.2164

PE - CARUARU
Centro
R. João Condé, 119
Fone: (81) 3721.1345

Centro
R. João Condé, 173
Fone: (81) 3721.4458

PE - RECIFE
Cordeiro
Est. Fort. A.N.B. Jesus, 226
Fone: (81) 3228.8530

PR - CASCAVEL
Centro
R. São Paulo, 1447
Fone: (45) 3225.3121

PR - CURITIBA
Centro
R. Amintas de Barros, 795
Fone: (41) 3264.5422
Rebouças
R. 24 de Maio, 1160
Fone: (41) 3333.5116

PR - DOURADINA
Centro
Rodovia PR 082 S/N KM 05
Fone: (44) 3663.1451

PR - FOZ DO IGUAÇU
Centro
Av. Jucelino Kubitschek, 973
Fone: (45) 3523.4481

PR - LONDRINA
Jardim Agari
R. Porto Alegre, 605
Fone: (43) 3324.2225

PR - MARINGÁ
R. Joubert de Carvalho, 394
Fone: (44) 3226.4620

PR - UMUARAMA
Centro
R. Aricanduva, 3958
Fone: (44) 3623.1233

RJ - DUQUE DE CAXIAS
Centro
Av. Duque de Caxias, 10
Fone: (21) 2772.8144

Centro
R. Vidal Barbosa, 47 Lj 106/7
Fone: (21) 2771.6067

RJ - NILÓPOLIS
Centro
Av. Getúlio Vargas, 1787
Fone: (21) 2691.1808

RJ - NITERÓI
Centro
R. Saldanha Marinho, 03 Lj. B
Fone: (21) 2620.2820

RJ - RIO DE JANEIRO
Cascaadura
R. Cel. Magalhães, 79
Fone: (21) 2597.1741

Ilha do Governador
R. Vital Fontoura, 55
Fone: (21) 3396.7510

Jardim Botânico
R. Maria Angélica, 301 Lj. G
Fone: (21) 2266.7294

RJ - VOLTA REDONDA
São João
R. Antônio Ourique, 113
Fone: (24) 3348.0811

RN - MOSSORÓ
Centro
R. Meira e Sá, 74
Fone: (84) 3316.4114

RN - NATAL
Alecim
Av. Almirante Alexandrino de Alencar, 512
Fone: (84) 3223.6589

RO - JI PARANÁ
Primavera
R. Amazonas, 447
Fone: (69) 3421.1891

RO - PORTO VELHO
São Cristóvão
R. D. Pedro II, 1900
Fone: (69) 3221.6671

RR - BOA VISTA
Buriúis
Av. General Ataíde Teive, 3023
Fone: (95) 625.1636

RS - ERECHIM
Av. 7 de Setembro, 55
Fone: (54) 321.1933

RS - FARROUPILHA
Centro
R. Rui Barbosa, 144 A
Fone: (54) 261.2363

RS - PORTO ALEGRE
Centro
Av. Alberto Bins, 769 1º Andar
Fone: (51) 3225.5322

Vila Jardim
Av. Circular, 361
Fone: (51) 3381.3225

RS - SANTA MARIA
Centro
R. Tiradentes, 33
Fone: (55) 3222.6151

RS - SANTA ROSA
Centro
R. Almirante Cabral, 44
Fone: (55) 3512.1991

RS - URUGUAIANA
Boa Vista
R. General Vitorino, 1700
Fone: (55) 3412.1791

SC - BLUMENAU
Petrópolis
R. São José, 108
Fone: (47) 322.6511

SC - FLORIANÓPOLIS
Centro
R. São Jorge, 234
Fone: (48) 222.0568

SC - INDIAIAL
Das Nações
Av. Maria Simão, 34
Fone: (47) 333.4581

SC - TUBARÃO
Centro
Av. Exp. José Pedro Coelho, 738
Fone: (48) 622.2925

SE - ARACAJÚ
Centro
R. Propriá, 286
Fone: (79) 3222.7919

SP - BAURU
Av. Duque de Caxias, Quadra 16, 21
Fone: (14) 3223.9090

SP - CAMPINAS
Jardim Alto da Barra
R. Salesópolis, 496
Fone: (19) 3254.6096

SP - ITATIBA
Centro
R. Eugênio Passos, 200
Fone: (11) 4538.1949

SP - MOGI GUAÇU
Vl. São Carlos
Av. São Carlos, 253
Fone: (19) 3841.8504

SP - OSASCO
Jd. Osasco
Av. dos Autonomistas, 2290
Fone: (11) 3681.9619

SP - PIRACICABA
Santa Terezinha
R. Virgílio Silva Fagundes, 287
Fone: (19) 3425.5115

SP - PRESIDENTE PRUDENTE
Jd. Paulista
R. Bertioaga, 78
Fone: (18) 223.3171

SP - RIBEIRÃO PRETO
Campos Elíseos
Av. Fábio Barreto, 336
Fone: (16) 636.4916

SP - SANTO ANDRÉ
Jd. Nice
Av. Itamarati, 1740
Fone: (11) 4472.0922

SP - SANTOS
Vila Matias
R. Dr. Antônio Bento, 79
Fone: (13) 3222.5168

SP - SÃO CAETANO DO SUL
Santa Paula
R. Osvaldo Cruz, 575
Fone: (11) 4221.8000

SP - SÃO JOSÉ DO RIO PRETO
Parque Industrial
R. Stélio Machado Loureiro, 263
Fone: (17) 212.1803

SP - SÃO JOSÉ DOS CAMPOS
Bosque dos Eucaliptos
Av. Cidade Jardim, 4780
Fone: (12) 3917.2326

SP - SÃO PAULO
Bairro do Limão
Av. Gaspar Vaz da Cunha, 201
Fone: (11) 3936.1564

Barra Funda
R. Brigadeiro Galvão, 765
Fone: (11) 3826.7476

Itaim Bibi
R. Iguatemi, 309
Fone: (11) 3079.9143

Liberdade
R. Vergueiro, 220/232
Fone: (11) 3207.4938

Pinheiros
Av. Pedross de Moraes, 653
Fone: (11) 3815-2599

Santo Amaro
Av. Santo Amaro, 5196
Fone: (11) 5181.7331

São João Clímaco
R. Tamuatá, 340
Fone: (11) 6947.5180

São Miguel Paulista
Av. Cavoia, 262
Fone: (11) 6584.3615

Saúde
R. Caramuru, 204
Fone: (11) 577.6772

Tucuruvi
R. Enótria, 486
Fone: (11) 6203.7438

Vila Carrão
R. Antônio de Barros, 936
Fone: (11) 6941.2011

SP - SOROCABA
Vila Santana
R. Borba Gato, 55
Fone: (15) 3232.0773

SP - TIETÉ
Centro
R. do Comércio, 250
Fone: (15) 3285-3299

TO - ARAQUAÍNA
Setor Central
R. Florêncio Machado, 29
Fone: (63) 3414.1809

TO - PALMAS
Centro
104 Norte Av. LO 2, Lote 34
Fone: (63) 3215.2144

TO - PARAÍSO DO TOCANTINS
Centro
Av. Castelo Branco, 1332
Fone: (63) 3602.2695

Administração Geral:
Avenida João Dias, 2.476 CEP 04724-003 - São Paulo (SP)

SEMP TOSHIBA



ATENDIMENTO AO CONSUMIDOR
HOT LINE (11) 3232-2000
www.semp Toshiba.com.br